



EB. =

MEMORIA DESCRIPTIVA

para un Modelo de Utilidad, por veinte años, por: " Interruptor de pulsador " a favor de Don Otto Ehrhardt; residente en San - turce - Vizcaya - Calvo Sotelo, 25. =

5 El presente modelo de utilidad se refiere a un interrup - tor de pulsador, que permite cerrar y abrir simultáneamente varios circuitos usualmente tres, estando asegurado el contac - to de los elementos que cierra cada uno de ellos por un muelle independiente, aunque todos se manejan simultáneamente.

10 Esencialmente el interruptor que se reivindica está cons - tituido por una base, sobre la que van situados enfrentados dos a dos los contactos fijos, a los que se conectan los terminales de los circuitos a que sirve el aparato, de cuya base y a uno y otro lado de esos contactos, se levantan los soportes que sostienen un puente metálico que con aquellos guía en su movi - miento a un pulsador de forma de T, cuyo doble brazo queda en la parte inferior y va atravesado por los contactos móviles co - rrespondientes a los fijos mencionados, cada uno de cuyos con -



tactos móviles va independientemente impulsado hacia abajo por el correspondiente muelle, mientras que esa pieza en T está impulsada hacia arriba por muelles que apoyan en la base y entran en alojamientos dispuestos al efecto en el referido doble brazo.

5 Para retener el pulsador en su posición de circuito cerrado, en la parte inferior del citado puente metálico va dispuesta una pieza corredera, que lleva una uña destinada a alojarse en un rebajo o ranura practicado en el vástago del referido pulsador, a cuyo efecto esa corredera es solicitada por un muelle enganchado por su otro extremo en la parte inferior del puente; mientras que al otro lado lleva la corredera el alojamiento para el extremo del brazo menor de una palanca acodada, que en su otro brazo sufre la acción de un segundo pulsador, que permite zafar la uña de su rebajo, venciendo la acción de un muelle que impulsa a la palanca a la posición en que permite cumplir su papel a la corredera.

10

15

Dentro de las reivindicaciones que se establecen pueden construirse interruptores de las características apropiadas para la clase de corrientes que circulen, por los circuitos a que estén destinados, con los materiales que se consideren apropiados y con los detalles de presentación y organización que se estimen oportunos; pero como ninguna de tales variaciones afectan a la esencialidad reivindicada, los diversos interruptores que se construyan con cualesquiera de esas modificaciones, no serán variantes igualmente comprendidas y protegidas por el presente registro.

20

25

En esta idea las adjuntas figuras corresponden únicamente a una forma de ejecución preferente, sin carácter alguno limitativo, que se presenta a título de ejemplo de realización para



concretar cuanto se dice en esta memoria descriptiva.

La figura 1 representa la perspectiva del conjunto de un interruptor de pulsador establecido de acuerdo con el modelo que se reivindica.

5 La figura 2 muestra la sección de dicho interruptor por el plano que pasa por los ejes de los botones de accionamiento y cuando el dispositivo está en la posición en que los circuitos están abiertos.

10 La figura 3, de modo análogo, se refiere a la sección correspondiente a la posición de los elementos cuando el circuito está cerrado.

Con referencia a dichas figuras y a los números que sobre ellas designan los distintos elementos que interesan a los fines de esta memoria, la descripción del interruptor representado es como sigue:

15 En la base 1 del aparato, de material plástico u otro aislante apropiado, van dispuestos los contactos fijos 3, cada uno de los cuales lleva en su extremo el correspondiente tornillo 11 para la conexión de cables y tiene la inclinación apropiada para que sobre él asiente, en las debidas condiciones, el contacto móvil 4 colocado en el doble brazo del botón pulsador 5 que tiene forma de T. En el caso de las figuras, como se vé en la primera de ellas, de esos contactos fijos 3 el dispositivo lleva seis enfrentados según parejas; que corresponden a los tres circuitos que simultáneamente puede establecer o interrumpir el dispositivo que se describe.

20 Los contactos móviles 4 van montados en el doble brazo de la T que constituye el pulsador 5, alojados en aquél transversalmente e impulsados hacia abajo por un muelle 12, como claramente se aprecia en las figuras 2 y 3, y la forma de esos

30



5 contactos es la apropiada para que, al bajar el pulsador 5, sus extremos apoyen sobre los de los contactos fijos 3 asegurándose la perfección de tal contacto precisamente por los referidos muelles 12. El pulsador 5 se mueve paralelamente así mismo, guiado por el puente 2 y porque los extremos de sus brazos tienen forma apropiada para encajar en los correspondientes guías de los soportes de aquél.

10 En ese doble brazo de la T y entre los referidos contactos móviles van dispuestos los muelles 8, que le impulsan hacia arriba a la posición -figura 2- del circuito abierto. Para retenerle en la que cierra los circuitos existe la corredera que lleva la uña 7, que se encastra en el rebajo 9 del pulsador y va solicitada por el muelle 10 fijo por su otro extremo en la parte inferior del puente metálico 2 que cubre el conjunto. Además esa corredera tiene en su extremidad, al lado contrario del referido muelle, el alojamiento para el brazo menor de la palanca acodada 13, montada giratoria alrededor del eje 14 y que puede bascularse mediante el segundo pulsador 6. Al apretar éste, el brazo 13 desciende y desplaza la uña 7 -hacia la derecha en el caso de las figuras 2 y 3- zafandola del encaje 9, con lo que el pulsador 5, empujado por los muelles 8, pasa a ocupar la posición indicada en la figura 2 con lo que los circuitos quedan abiertos.

25 La disposición descrita como se vé tiene la ventaja de que cada uno de los contactos móviles 4 es impelido por su correspondiente muelle 12 de un modo independiente, con lo que se asegura el cierre de cada circuito aunque el doble brazo no ocupe una posición perfecta al desplazarse del modo que se ha dicho. El conjunto del interruptor va cubierto por una tapa apropiada sujeta al puente por tornillos.

30

N O T A

El presente Modelo de Utilidad, consta de las siguientes reivindicaciones:

5 1. - Interruptor de pulsador, caracterizado porque está constituido por una base de material aislante sobre la que van dispuestos, enfrentados dos a dos, los contactos fijos a los que se conectan los terminales de los circuitos a que sirve el aparato; de cuya base, a uno y otro lado de esos contactos, se levantan los soportes que sostienen un puente metálico que con 10 aquellos guían en su movimiento a un pulsador de forma de T, cuyo doble brazo queda en la parte inferior y va atravesado por los contactos móviles, correspondientes a los fijos mencionados, cada uno de cuyos contactos móviles va independientemente impulsados hacia abajo por un muelle, mientras que esa pieza 15 en T está impelida hacia arriba por muelles que apoyan en la base del interruptor y por el otro lado entran en alojamientos dispuestos al efecto en el referido doble brazo.

2. - Interruptor de pulsador, según el punto anterior, caracterizado porque en la parte inferior del puente metálico 20 va dispuesta una pieza corredera, que lleva una uña destinada a alojarse en un rebajo o ranura practicado en el vástago del referido pulsador, a cuyo efecto esa corredera es solicitada por un muelle, enganchado por su otro extremo en la parte inferior del puente; mientras que al otro lado, la corredera, lleva el alojamiento para el extremo del brazo menor de una palanca 25 acodada, que en su otro brazo sufre la acción de un segundo pulsador, que permite zafar la uña de su rebajo, venciendo la acción de un muelle que impulsa a la palanca a la posición en que deja a la corredera sujetar al pulsador.

23686

6. - 19



3. - Interruptor de pulsador -

Según se describe y reivindica en esta memoria descriptiva.

Se detalla e ilustra con los planos que a la misma se acompañan.

Esta memoria consta de seis hojas, foliadas y escritas a máquina por una sola de sus caras.

Madrid, a 19 de Junio de 1950. -

ERHARDT

Fig. 1.

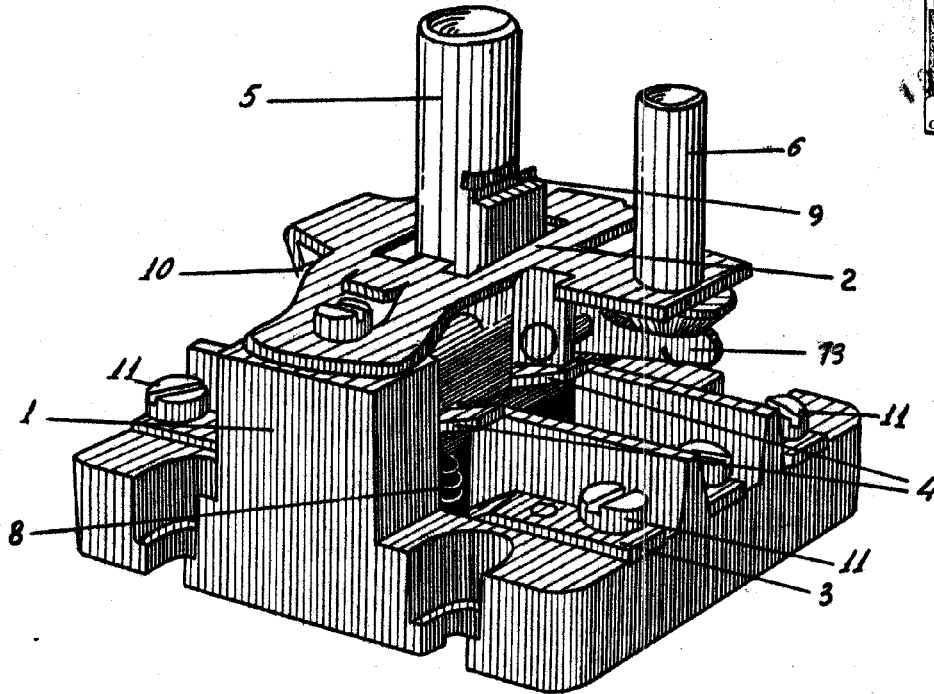

Fig. 2.

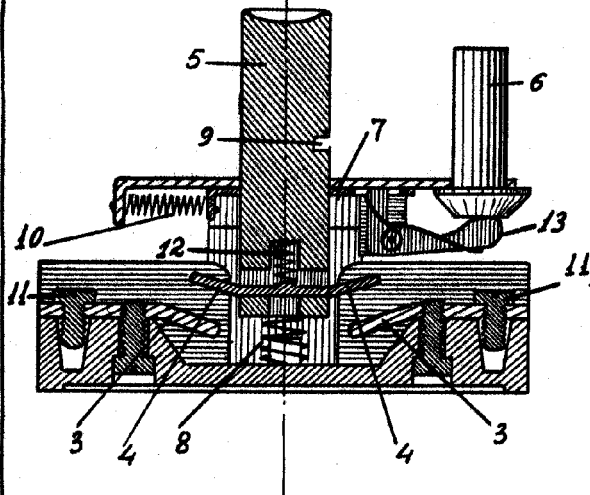
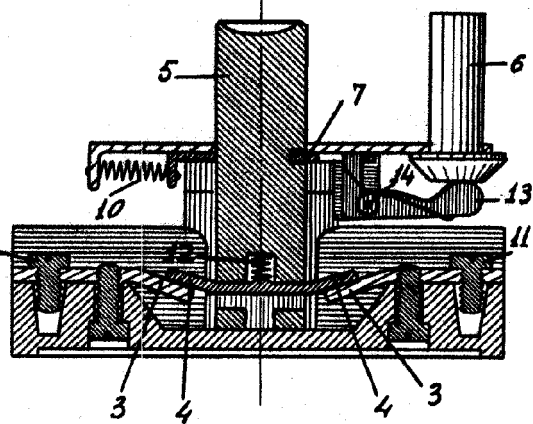

Fig. 3.



ESCALA VARIABLE
Ally