



M O D E L O
D E
U T I L I D A D

a favor de Don RAMÓN RUIZ TORRES, de nacionalidad española, residente en Barcelona, calle Casanovas, 9, por "UN APARATO PERFECCIONADO COMPRESOR Y CORTADOR DE VIAN-DAS, PARA MÚLTIPLES APLICACIONES CULINARIAS".

- . -

MEMORIA DESCRIPTIVA

La presente invención se refiere a un aparato para preparar en cualquier forma de presentación toda clase de legumbres, tubérculos y similares, con la particularidad de que con un mínimo cambio del elemento útil se puede variar muy fácilmente la utilidad del aparato.

Consiste esencialmente el aparato objeto de la invención en un depósito o recipiente abierto por sus dos bases, provisto de un elemento compresor, en cuya base inferior va dispuesto un disco giratorio de quita y pon e intercambiable, dependiendo de los orificios



regatas, entallas, cavidades y demás características de este disco la producción del aparato, el cual, entre otras operaciones, producirá el rallado, cortado, estrujado, pasado, etc. de los artículos a tratar.

5. Para la mejor comprensión de la presente memoria descriptiva, se acompaña un dibujo en el que, esquemáticamente y tan sólo a título de ejemplo, se representa un caso práctico de realización del objeto de la invención.

10. En dicho dibujo, la figura 1 representa una vista en alzado lateral de una realización; la figura 2, una planta de la misma; y las figuras 3, 4 y 5, distintas realizaciones de los discos de trabajo según las diversas aplicaciones.

15. Sobre un soporte -1- en forma de trípode o similar va dispuesto el recipiente o depósito -2-, en forma de sector cilíndrico y abierto por sus dos bases -3- y -4-. Lateralmente, el depósito -2- presenta la entalla -5- y la superficie diédrica -6-, con su arista opuesta a dicha entalla. En la base -4- de dicho recipiente va
20. colocado el disco productor o útil -7-, el cual es de quita y pon por medio de los ganchos -7'- y es accionado en movimiento rotativo por el manubrio -8- y eje -9-.

25. Este disco -7-, cuyas diversas realizaciones vienen representadas en las figuras 3, 4 y 5, presenta los orificios, entallas, pasos, cavidades, etc. adecuados al trabajo a realizar.

Para poderse realizar el oportuno trabajo mediante el giro del disco inferior, es preciso presionar la



substancia a tratar contra dicho disco, y a tal fin se dispone un compresor -10- o paleta, solidario del brazo -11- articulado por -12- al soporte -1-.

5. El funcionamiento de la realización descrita como práctica de la invención es, en líneas generales, el siguiente: Dispuesto el artículo a tratar en el recipiente -2- y colocado el disco correspondiente al trabajo a realizar, se comprime dicha materia mediante la paleta -10- y se hace girar el disco -7- mediante la manivela -8-, lográndose con tal operación el paso de la substancia por los orificios del repetido disco -8-.

Se comprende que cambiando el disco -7- por otro cualquiera, se obtendrán otras formas de salida de los artículos, sea rallado, cortado, estrujado, etc.

15. Son pues notables los perfeccionamientos introducidos en los aparatos de tipo doméstico para toda esta clase de operaciones, pues hasta el presente cada una de ellas ha requerido un aparato distinto, y con los perfeccionamientos que supone el aparato descrito basta 20. cambiar el disco inferior para lograr muy distintos trabajos, siendo en general el montaje y realización del trabajo de gran simplicidad y elevado rendimiento.

Serán independientes del objeto del presente modelo de utilidad los materiales, formas y dimensiones, 25. tanto absolutas como relativas, de las diversas partes o piezas del aparato y, en general, todo cuando no altere, cambie o modifique la esencialidad de la invención.

236 64



N O T A

Se reivindica como objeto del presente modelo de utilidad:

5. 1. Un aparato perfeccionado compresor y cortador de viandas, para múltiples aplicaciones culinarias, que consiste esencialmente en un depósito o recipiente abierto por sus dos bases, en el que se depositan las viandas, que presenta en la base inferior de aquél un disco giratorio accionado por una manivela, el cual es de quita y pon e intercambiable, dependiendo de los orificios, entallas, pasos, regatas o demás configuraciones del disco el trabajo a realizar, efectuándose éste mediante la compresión de la substancia a tratar contra el disco giratorio, actuando como compresor una compuerta o aleta articulada por un brazo al soporte o armazón del dispositivo.
10. 2. Un aparato perfeccionado compresor y cortador de viandas, para múltiples aplicaciones culinarias, según la reivindicación anterior, que se caracteriza por el hecho de que el depósito recipiente es en forma de sector cilíndrico, con la cara central diédrica hacia el interior y la cara cilíndrica con una entalla vertical central para el paso del brazo de la aleta o compuerta compresora.
15. 3. Un aparato perfeccionado compresor y cortador de viandas, para múltiples aplicaciones culinarias.
20. Todo ello según se describe y reivindica en la presente memoria descriptiva, que consta de cinco hojas
- 25.



236 64

3

foliadas, escritas por una sola cara.

Barcelona, a 31 de mayo de 1950.

Ramón RUIZ TORRES

p.a.

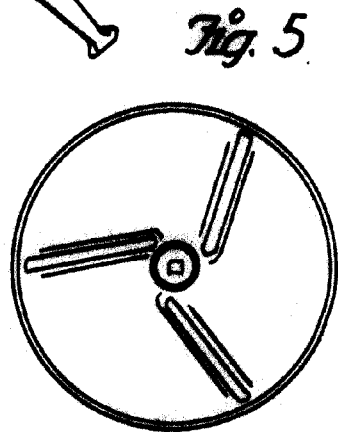
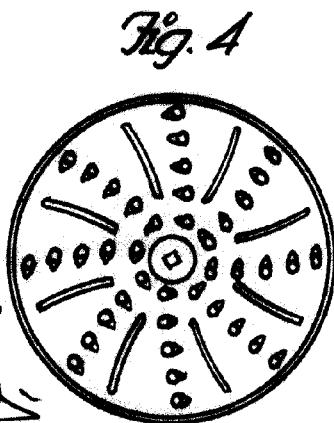
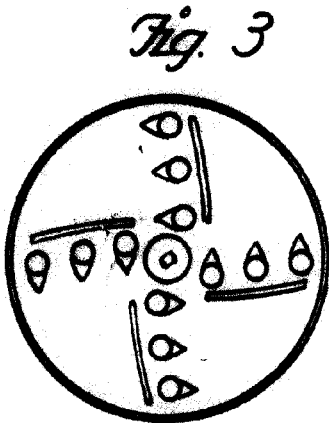
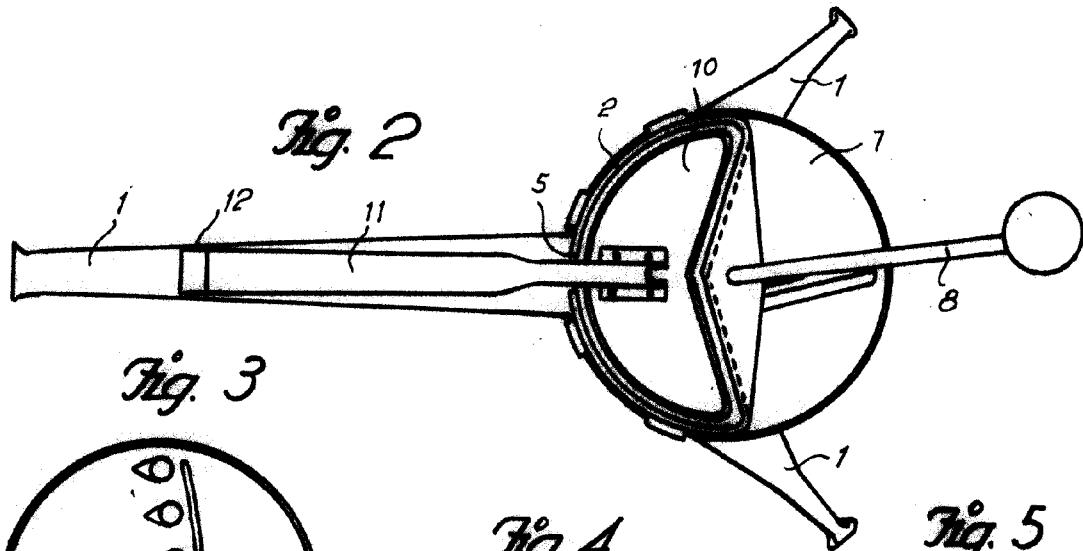
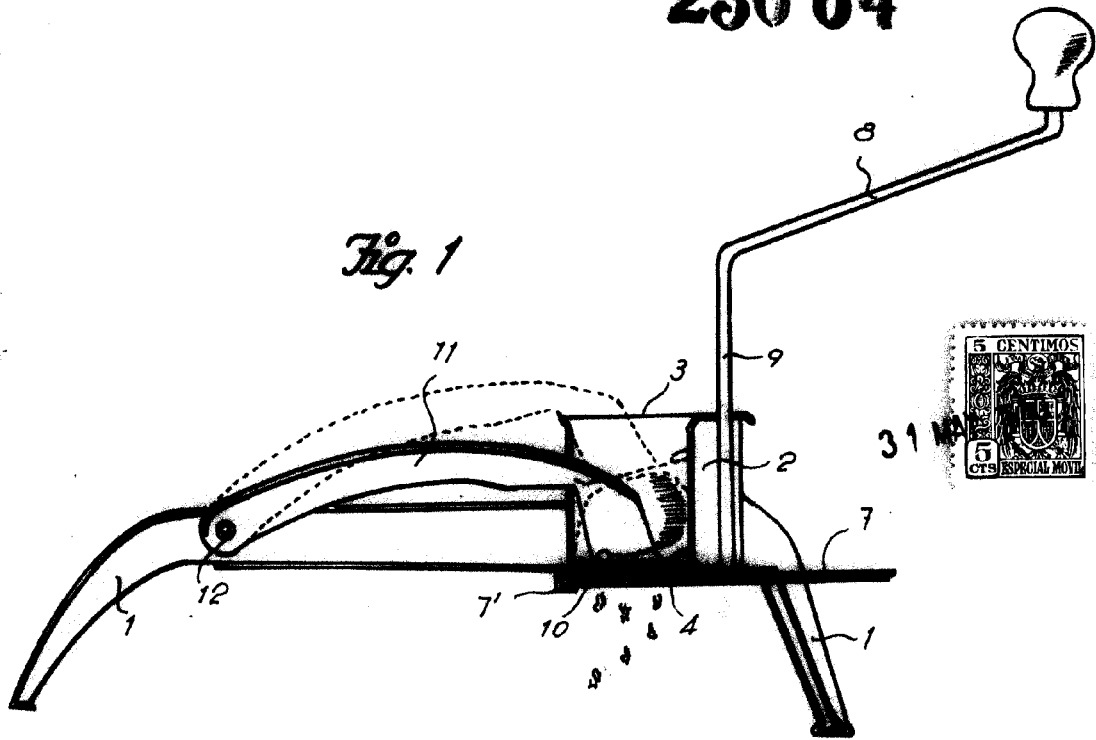

Barcelona, 31 Mayo 1950
Ramón Ruiz Torres
P.A.