

236 42



MODELO DE UTILIDAD

por 20 años

a favor de D. ALFREDO DORCA SUREDA, de nacionalidad española, residente en Barcelona, calle Balmes 113 ---
Por: "ENVASE INDIVIDUAL PARA CORREAS DE RELOJ" ---

MEMORIA DESCRIPTIVA

Hasta la fecha las correas de relojes se venden y exponen al público de un modo agrupado junto a otras correas, generalmente sujetas o acopladas en cartones de los cuales se van extrayendo, arrancando o reparando las
5 correas elegidas a medida que las mismas se van vendiendo.

Por otra parte se ha demostrado con la práctica que resulta molesto y provoca una pérdida de tiempo el tener que medir el ancho del asa del reloj para conocer la anchura de la correspondiente correa a elegir.

10 El envase objeto del presente modelo de utilidad resulta sumamente práctico y conveniente puesto que entre



las ventajas que ofrece caben destacar las siguientes:
seguridad y garantía respecto a la correa que contiene,
por ser individual y estar totalmente cerrado el envase;
limpieza de la correa y seguridad de hallarla en perfec-
5 tas condiciones al no estar sujeta a la acción directa
del polvo, humedad, acción de los rayos solares y de in-
sectos, roces y manoseo continuado en probaturas y examen
u observación de sus características generales, inconve-
nientes todos ellos presentados hasta la fecha, ya que en
10 algunas ocasiones se ha comprobado que por el roce de una
correa de reloj con la muñeca de las personas, generalmen-
te sudorosa, ha sido causa de alteraciones o enfermedades
de la piel, adquiridas a la reciente compra de tales co-
rreas. Otra ventaja lo constituye el hecho de la inalte-
15 rabilidad de la correa incluso frente a temperaturas al-
tas o tropicales. Por otra parte, la transparencia del en-
vase permite apreciar desde el exterior y sin tocar para
nada la correa, las características de ésta, su color, ta-
maño y circunstancias de fantasía.

20 Aparte de todo lo consignado anteriormente cons-
tituye una característica del presente envase el presen-
tar en cualquier lugar del mismo una pequeña escala mili-
metrada para que con la simple aplicación, contacto o apro-
ximación del envase a la correspondiente asa del reloj pue-
25 da conocerse inmediatamente y sin pérdida de tiempo el
ancho preciso de la correa a elegir.

Para la mejor comprensión del presente modelo de
utilidad, y a título tan sólo de ejemplo, se acompañan los
dibujos de la hoja adjunta, en los cuales se representa
30 un caso de realización práctica del envase de referencia.



La Figura 1 muestra una perspectiva del envase.

La Figura 2 muestra, en detalle, uno de los extremos del envase con la escala milimetrada correspondiente.

El envase de referencia está constituido por una
5 caja en forma de paralelepípedo rectangular cuya cara superior presenta una gran abertura que ocupa la casi total extensión de dicha cara o lado. La caja a este respecto está constituida por las caras laterales -1- y fondo -2-. La cara superior presenta, como puede observarse
10 en la Fig.1, una gran abertura limitada por los extremos -3-. En uno de tales extremos -3- aparece impresa una pequeña escala milimetrada -4-; de este modo al efectuar la compra basta aproximar dicha escala al asa del reloj para apreciarse inmediatamente si el ancho de la correa,
15 contenida en el envase, y especificado en cualquier lugar del mismo, se corresponde con el del reloj correspondiente.

El envase, o al menos su cara superior, va envuelto por un papel transparente o de celofana, que impida la entrada de polvo y el estar la correa en contacto con el exterior, actuando, por tanto y también, de
20 precinto y garantía respecto al contenido.

Dentro del presente modelo de utilidad será variable: el tamaño del envase; la calidad del material empleado en su fabricación que podrá ser cartón u otro
25 cualquiera apropiado; el colorido, ornamentación e inscripciones que puede presentar el envase, y, en general, todo cuanto no altere, cambie o modifique su esencialidad.



N O T A

Se reivindica como objeto del presente modelo de utilidad:

1. Envase individual para correas de reloj caracterizado esencialmente por estar constituido por una caja o estuche, destinado a contener una sola correa para reloj, que presenta una abertura, cubierta de papel transparente, para permitir examinar la correa sin necesidad de abrir el envase, y el cual presenta en cualquier lugar del mismo, una pequeña escala milimetrada al objeto de permitir conocer si la correa contenida en el envase es conforme respecto al ancho del asa o asas del reloj, siendo suficiente para ello aproximar el envase, por la parte correspondiente a dicha escala, al asa del reloj a que debe ser acoplado.

2. Envase individual para correas de reloj, según reivindicación 1, caracterizado por que presenta la forma de un paralelepípedo rectangular, cuya cara superior presenta una abertura longitudinal, cubierta por un papel transparente, apareciendo en dicha cara superior, y junto a uno de los bordes de la misma, la escala milimetrada anteriormente citada.

3. ENVASE INDIVIDUAL PARA CORREAS DE RELOJ.

Consta la presente memoria descriptiva de cuatro hojas foliadas, mecanografiadas y escritas por una sola cara, acompañadas de una hoja de dibujos.

Barcelona para Madrid, a veinticinco de mayo de mil novecientos cincuenta.

ALFREDO DORCA SUREDA,

P.A.

236 42

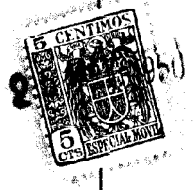

Fig. 1

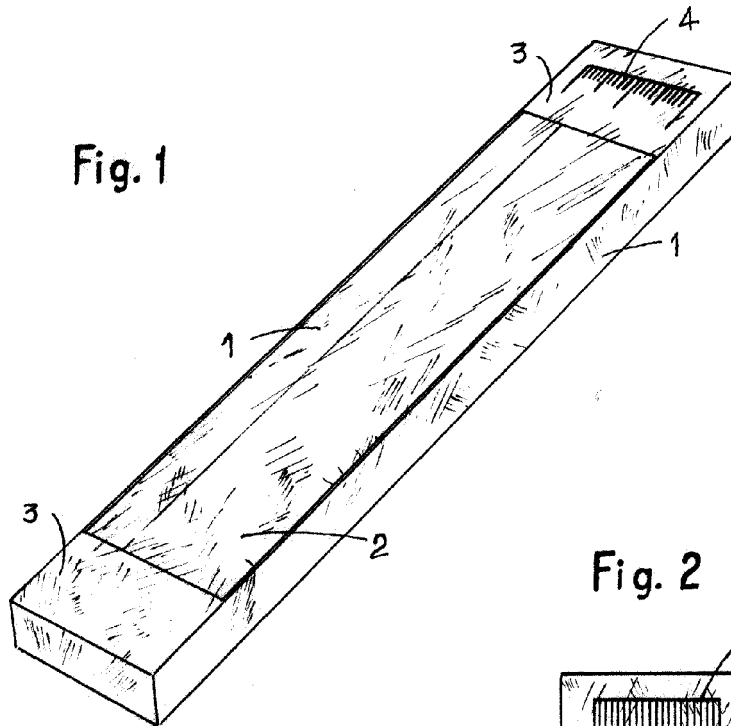
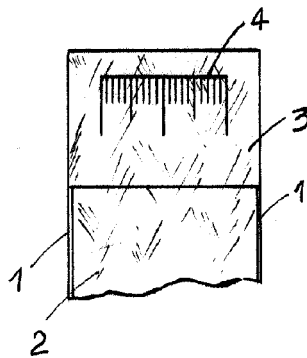

Fig. 2



Barcelona para Madrid
a 27 de Mayo de 1950
p.o.

Alfredo Dorca Sureda

Escala variable