

236 34



MODELO DE UTILIDAD

Grupo 5º, Clase 4ª

Solicitantes: Don EMILIO CAMPOS GARCIA y
Don JULIO CAMPOS GARCIA.

Residencia: BARCELONA, Calle Gerona, 2.

Nacionalidad: Española.

Objeto del Modelo de Utilidad: "MANGUITO PARA MAQUINAS
DE HILAR, INALTERABLE A LAS GRASAS E INEXTENSIBLE".

=====



Reivindicaciones:

1ª.- Manguito para máquinas de hilar, inalterable a las grasas e inextensible, caracterizado por estar constituido de resinas vinílicas cuya masa lleva incorporadas e
5 íntimamente unidas a ella, diversas fibras textiles.

2ª.- Manguito para máquinas de hilar según reivindicación 1ª, caracterizado porque las fibras textiles incorporadas a la masa de resinas vinílicas están constituidas por una o varias capas de tejido.

10 3ª.- Manguito para máquinas de hilar según reivindicación 1ª, caracterizado porque las fibras textiles incorporadas a la masa de resinas vinílicas están constituidas por una o varias capas de espiras formadas por uno o varios hilos textiles.

15 4ª.- Manguito para máquinas de hilar según reivindicación 1ª, caracterizado porque las fibras textiles incorporadas a la masa de resinas vinílicas están constituidas por una o varias capas de tejido y por una o varias capas de espiras.

20 5ª.- Manguito para máquinas de hilar según reivindicaciones anteriores, caracterizado porque las capas sucesivas de tejidos y/o hilos arrollados en espiras están separadas entre sí por una capa de resina vinílica.

25 6ª.- Manguito para máquinas de hilar según reivindicaciones anteriores, caracterizado porque las fibras incorporadas a la masa de resinas vinílicas pueden ser naturales o sintéticas o una combinación de ambas clases.

7ª.- MANGUITO PARA MAQUINAS DE HILAR, INALTERABLE A LAS

236 34



GRASAS E INEXTENSIBLE.

BARCELONA, 23 de Mayo de 1950.

EMILIO CAMPOS GARCIA y
JULIO CAMPOS GARCIA

P.P. J. GOMEZ AGLBO y MODEI

29634

Fig. 1

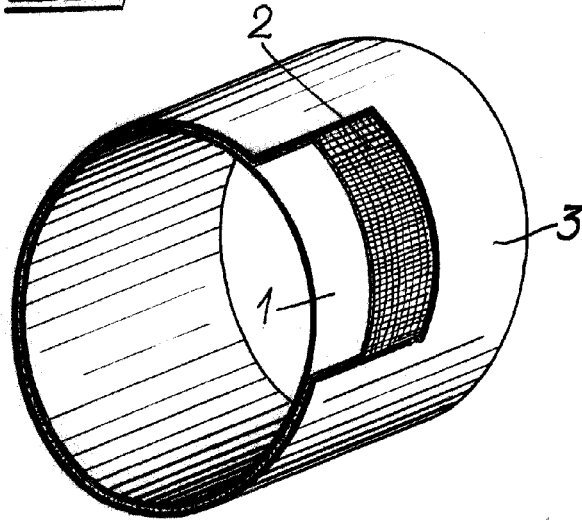
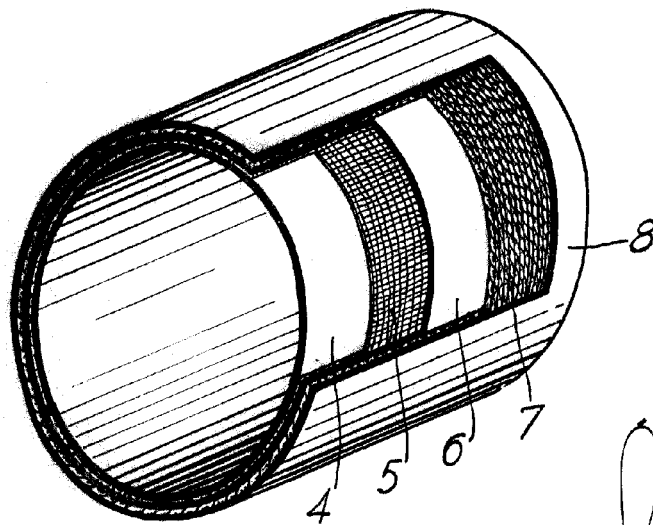

Fig. 2



Por Poder de J. GÓMEZ GARCÍA