

236 19

24 JUN.



MODELO DE UTILIDAD

MEMORIA DESCRIPTIVA

sobre:

"Piezas prefabricadas para la edificación".

SOLICITANTE: Don RICARDO BARREDO DE VALENZUELA,
de nacionalidad española, domiciliado
en Madrid, Carrera de San Jerónimo, 19.

- La presente solicitud de Modelo de Utilidad se refiere a piezas prefabricadas para la edificación y consiste en la construcción y aplicación para la edificación, de unas piezas de hormigón, cerámica u otro material cualquiera, que por estar provistas de unos salientes y entrantes, formando machos y hembras, y situados en uno, dos o más de las caras o lados de las piezas y a toda la longitud de las mismas, permiten que estas piezas se enlacen entre sí, formando muros, tabiques, forjados o suelos y cubiertas, de distintos espesores, pudiendo sostenerse y
- 5.
 - 10.



elevarse éstos sin necesidad de mortero de hormigón, que solo reciben una vez contruidos en sus paramentos, mediante enlucidos o dentro de las juntas por inyección o vertido.

En el adjunto dibujo se representan algunos ejemplos de las piezas según invento.

Fig. 1 es una vista en perspectiva de una de las piezas, con su cuerpo 1 y sus entradas 2 y salientes 3.

Las figuras 2 y 3 muestran otras formas en corte transversal, y

Las figuras 4 y 5 son plantas de piezas distintas.

El espesor del mortero puede aumentarse o disminuirse mediante la formación de espacios en la unión de las piezas y éstas, permiten en las distintas combinaciones en que pueden unirse, dejar espacios para pilares, vigas, así como cámaras de aire o instalaciones, en aquellos casos

en que ésto fuese necesario o conveniente.

Estos encajes de las piezas pueden tener distintas formas, o sea distintas secciones, circulares, cuadradas, rectangulares, trapezoidales, etc., según la facilidad que

para la fabricación se encuentre en cada material y podrán asimismo ser totales o parciales, siendo en este último caso necesario ajustarlas con cuñas provisionalmente, hasta los enlucidos finales. Asimismo pueden ser los encajes uno o varios, en cada cara lateral de las piezas y estas piezas podrán adoptar distintas formas y dimensiones según su aplicación y el fin que tengan que cumplir.

N O T A

Descrita suficientemente la naturaleza del invento, así como la manera de realizarlo en la práctica, debe hacerse constar que las disposiciones anteriormente indicadas son



susceptibles de modificaciones de detalle, en cuanto no alteren su principio fundamental, siendo lo que constituye su esencia y por lo que se solicita Modelo de Utilidad, por 20 años en España : PIEZAS PREFABRICADAS PARA LA EDIFICACION"; caracterizándose por lo siguiente:

45.

1ª.= Piezas prefabricadas para la edificación, caracterizándose porque están representadas por unas piezas de hormigón, cerámica u otro material cualquiera , que por estar provistas de unos salientes y entrantes,

50.

formando machos y hembras y situados en uno, dos o más de las caras o lados de las piezas y a toda la longitud de las mismas, permiten que estas piezas se enlacen entre sí, formando muros, tabiques, forjados o suelos, y cubiertas

55.

de distintos espesores, pudiendo sostenerse y elevarse éstos sin necesidad de mortero de hormigón, que solo reciben una vez construidos en sus paramentos, mediante enlucidos o dentro de las juntas por inyección o vertido.

60.

2ª.= Piezas prefabricadas para la edificación, según reivindicación 1ª, caracterizándose porque el espesor del mortero puede aumentarse o disminuirse mediante la formación de espacios en la unión de las piezas y éstas permiten en las distintas combinaciones en que pueden unirse, dejar espacios para pilares, vigas, así como cámaras de aire o instalaciones, en aquellos casos en que ésto fuese necesario o conveniente.

65.

3ª.= Piezas prefabricadas para la edificación , según reivindicaciones anteriores, caracterizándose porque las piezas y sus encajes pueden tener distintas formas , o sea distintas secciones circulares, cuadradas, rectangulares, trapezoidales y otras, según la facilidad que para la

70.

236 19 24 JUN



- 4 -

fabricación se encuentre en cada material y podrán asimismo ser totales o parciales, siendo en este último caso necesario ajustarlas con cuñas provisionalmente, hasta los enlucidos finales.

75. 42.= Piezas prefabricadas para la edificación; tal y como queda substancialmente descrito en la presente memoria, e ilustrado en los dibujos adjuntos.

Esta memoria consta de cuatro hojas escritas por una sola cara.

Madrid, 15 de junio de 1950

RICARDO BARREDO DE VALENZUELA.

Por Poder de J. GOMEZ ACEBAL

236 19

FIG. 1

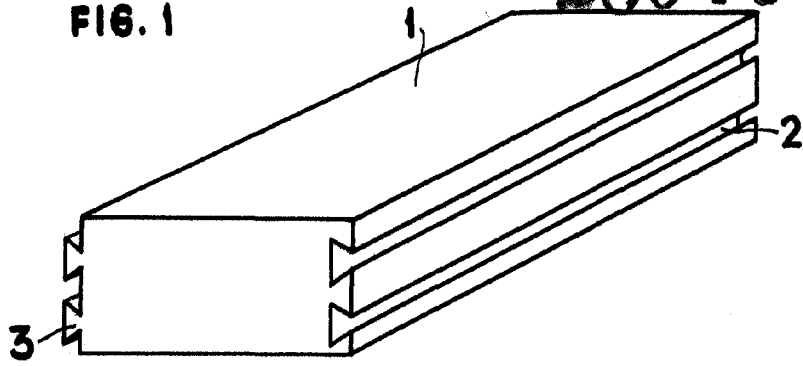

FIG. 2



FIG. 3

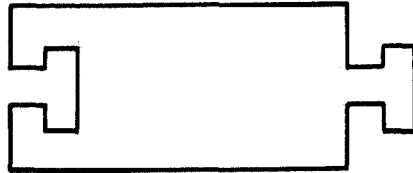
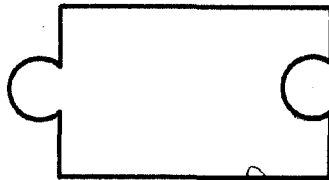

FIG. 4



FIG. 5



MADRID DE 15 JUN 1950
 RICARDO BARREDO DE VALENZUELA 1950

[Handwritten signature]