

23588



D E S C R I P C I O N

Del modelo de utilidad por veinte años, cuyo registro se solicita a favor de Don ALFONSO EGEA MUÑOZ y Don JOSE PALAU SANTONJA, ambos españoles y residentes en Madrid, en Carretera de Aragón, 85 y Jorge Juan, 84, por:

MAQUINITA MANUAL DE HACER CIGARRILLOS

-----

5

Esta maquineta consta de la pieza 1, que es la que arma a todas las demás, cuya forma en planta es rectangular y en cuyos lados extremos tiene unas aletas donde van montados el rodillo 2 y el 3. El rodillo 2 tiene unicamente movimiento giratorio, mientras que el 3 tiene además un movimiento de traslación a lo largo de las ranuras 4, que se abren en las aletas. Estas ranuras, en la parte mas próxima al rodillo 2, tiene una desviación hacia abajo, con el fin de que en la operación de hacer el cigarrillo, el rodillo 3 no pueda separarse del 2.

10

Los rodillos van unidos por una cinta sinfin, cuyas dimensiones son las apropiadas para dar al cigarrillo el diámetro apetecido.

15

La pieza 1 tiene la parte anterior y posterior unas aletas, de menor altura que las laterales, que sirven para dar rigidez al conjunto y para la mejor sujeción de la maquineta con las manos

durante su manejo.

Finalmente, la maquineta puede complementarse con la tapa 5, que aparece en la figura 2 tapando a una maquineta. En la parte anterior y posterior tiene unos semicírculos con el fin de introducir los dedos y facilitar la separación de maquineta y tapa.



20

REIVINDICACIONES:

25

1ª.- Una maquineta manual de hacer cigarrillos, caracterizada porque está constituida esencialmente por una pieza que tiene en planta forma rectangular y en cuyos lados extremos tiene unas aletas donde van montados dos rodillos. De estos rodillos, uno tiene unicamente un movimiento giratorio, mientras que el otro tiene además un movimiento de traslación a lo largo de unas ranuras que se abren en las aletas. Estas ranuras en la parte mas próxima al rodillo primero, tienen una desviación hacia abajo, con el fin de que en la operación de hacer el cigarrillo, el rodillo que tiene movimiento de traslación, no se pueda separar del otro.

30

35

2ª.- Una maquineta manual de hacer cigarrillos, según la reivindicación anterior, caracterizada porque los dos rodillos citados en dicha reivindicación, van unidos por una cinta sinfin, cuyas dimensiones son las apropiadas, según el diámetro que ha de tener el cigarrillo.

40

3ª.- Una maquineta manual de hacer cigarrillos, según las reivindicaciones anteriores, caracterizada porque se puede complementar con una tapa que tiene en la parte anterior y posterior unos semicírculos sin material, con el fin de poder introducir los dedos y facilitar la separación de maquineta y tapa, cuando vaya a hacerse uso de aquella.

45

4ª.- Una maquineta manual de hacer cigarrillos, según las reivindicaciones anteriores, caracterizada porque debido a su reducido tamaño y a su poco peso y estando provista de

235 88



tapa, se puede llevar en el bolsillo sin molestias.

5ª.- Una maquina manual de hacer cigarrillos.

Madrid, 14 de junio de 1.950

*José Palau*

*Alfonso Galera*

235 88

23588



Figura 1

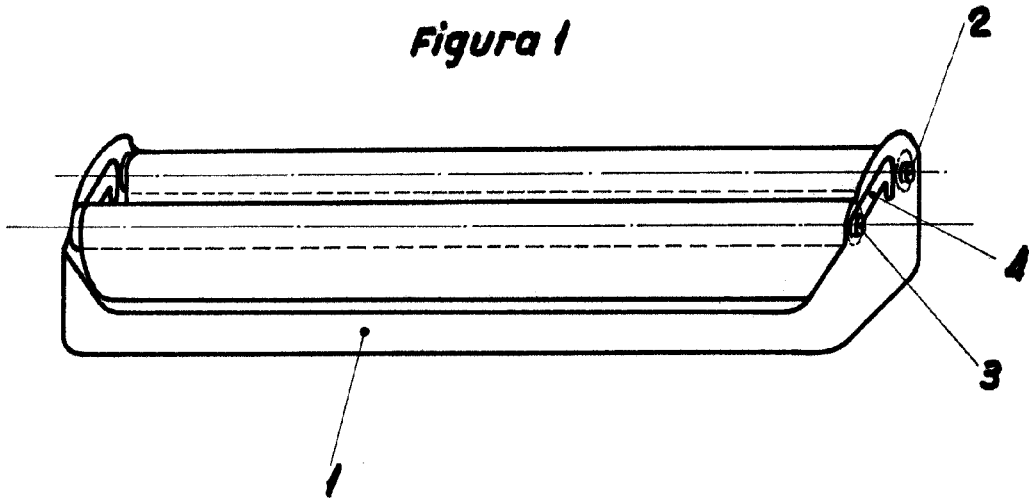

Figura 2

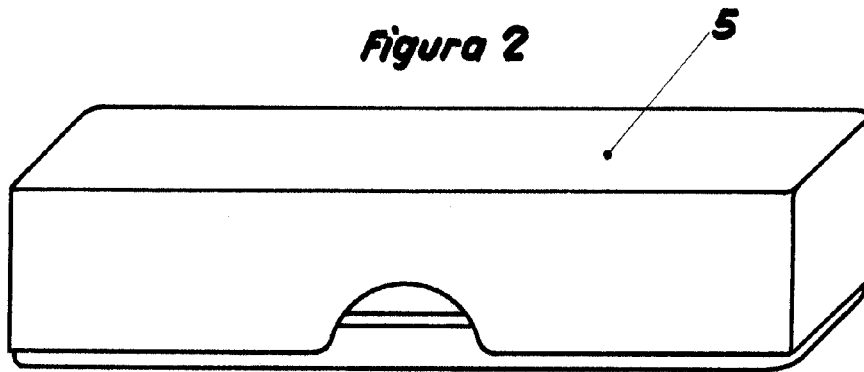

*José Palau*

*Alfonso Egea Muñoz*