



23579

23579

MODELO DE UTILIDAD

por 20 años

por "UNA CAMISA DE REFUERZO APLICABLE A LOS GOLLETES Y CUBOS DEL CARTER O DEL PALIER DE LAS RUEDAS DE LOS AUTOMOVILES", a favor de D. Cecilio Pérez Martín, de nacionalidad española, domiciliado en Barcelona, Camelias, 47.

=====

MEMORIA DESCRIPTIVA

El recurrente ha ideado y puesto en ejecución práctica una camisa de refuerzo aplicable a los golletes y cubos del carter o del palier de las ruedas de los automóviles, que permiten restaurar estas zonas tan vitales tanto del carter como del palier, que por sufrir, como se sabe, un desgaste rápido y enérgico, ponen en peligro la integridad de la pieza original, y en último extremo la

5.

propia estabilidad del coche.

10. Esta camisa puede aplicarse como medida preventiva, ya que obrando así, el desgaste lo sufrirá esta camisa pero no el gollete o el cubo que forman parte integrante de la pieza principal, y por tanto la reparación, cuando precise, será económica y rápida ya que bastará substituir la camisa deformada por otra nueva.

15. Fundamentalmente la camisa ideada consiste en un manguito de acero con uno de sus bordes formando un relieve o reborde entrante o sea hacia dentro o saliente o sea hacia afuera según la posición que deba ocupar la camisa respecto al gollete o cubo a reforzar. Siendo este relieve entrante cuando la camisa deba enchufarse por la parte exterior y saliente cuando se enchufe por la interior a fin de que en ambos casos tal relieve sirva de tope de asiento para fijarlo a la pieza a reforzar.

20. Para mayor claridad se adjuntan a esta memoria unos dibujos explicativos.

25. En los dibujos, las figuras I y II se representa de frente y de lado, parcialmente seccionada, una camisa -1- con su reborde saliente -2- para enchufarla dentro de un gollete, por ejemplo en el caso del carter de un diferencial.

30. Las figuras III y IV se refieren a una camisa -3- con su relieve -4- entrante para enchufarla exteriormente como en el caso de un palier de rueda.

35. A los efectos legales del Modelo que se solicita, serán variables cuantos detalles no afecten, alteren, cambien o modifiquen la esencia de la camisa ideada.

N O T A.

Se reivindica como objeto de este registro por Modelo de utilidad:



40. 1.- Una camisa de refuerzo aplicable a los golletes y cu-

45. bos del carter o del palier de las ruedas de los automóviles, caracterizada por el hecho de estar formada por un manguito de acero torneado y mandrinado con uno de sus bordes extremos en relieve entrante o saliente según deba enchufarse por fuera o por dentro del gollete o cubo que deba reforzar.

Sean cuales fueren las circunstancias que concurren con la esencialidad del Modelo de utilidad definido en la anterior reivindicación, cual objeto es:

50. 2.- "UNA CAMISA DE REFUERZO APLICABLE A LOS GOLLETES Y CUBOS DEL CARTER O DEL PALIER DE LAS RUEDAS DE LOS AUTOMOVILES".

55. Consta la presente memoria de tres hojas foliadas, mecanografiadas por una sola cara y del dibujo unido a la misma.

Barcelona veinte de abril de mil novecientos cincuenta.

P. A. de D. Cecilio Pérez Martín,

L. DURAN
P. P.

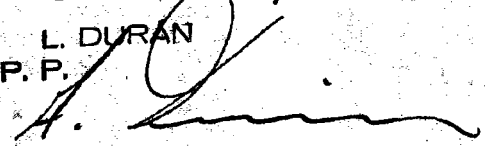

23579

Fig. I

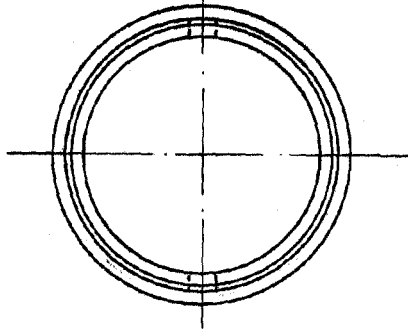

Fig. II

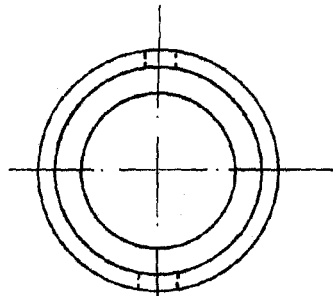
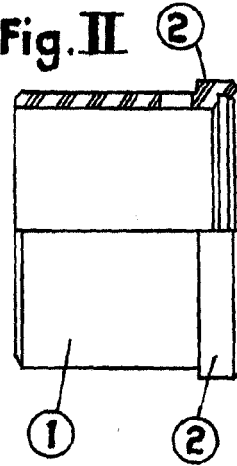

Fig. III

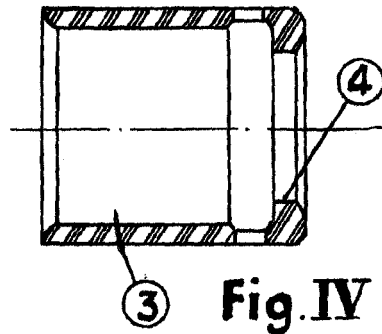

Fig. IV

BARCELONA 20 abril de 1950.

L. DURAN
P. P.



ESCALA VARIABLE