

23563

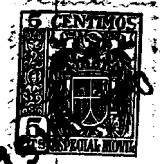

M O D E L O
D E
U T I L I D A D

a favor de Don LUIS CARULLA CANALS, de nacionalidad española, residente en Barcelona, Paseo General Mola, 91, 5º, 2ª, por "UNA CAJA PERFECCIONADA PARA PASTILLAS Y SIMILARES".

- . -

MEMORIA DESCRIPTIVA

- La presente invención se refiere a una caja perfeccionada destinada a contener pastillas y similares, la cual se caracteriza por poderse extraer de la misma el producto sin necesidad de tener que abrir las pestañas extremas que para tal fin presentan las realizaciones corrientes, todo lo cual supone una gran ventaja, por cuanto no existe el peligro de que el contenido de la caja se desparrame, como ocurre normalmente, ya que al pretender extraer una sola pastilla, son varias las que salen de la
5. caja, cayendo con frecuencia algunas de ellas al suelo.
- 10.

235 63 15



- Esencialmente, dicha caja está formada por un envase paralelepípedo, constituido por una cobertura exterior abierta por dos de sus caras menores, dentro de la cual puede desplazarse la caja propiamente dicha, que está cerrada excepto por un punto de una de sus caras mayores, en el que aparece un orificio de diámetro poco superior al de las pastillas o similar contenidas en el envase corredero. En la cara mayor de la cobertura exterior que corresponde a la que presenta el referido orificio, se han formado en los bordes de los lados abiertos dos muescas sensiblemente semicirculares, de las cuales es aproximadamente de las mismas dimensiones la que coincide con el orificio del envase interior, siendo la restante muesca, formada en el lado opuesto, la destinada a permitir la colocación de un dedo para desplazar la caja interior.
- 5.
- 10.
- 15.

Para la mejor comprensión de la presente memoria descriptiva, se acompaña un dibujo en el que, tan sólo a título de ejemplo, se representa un caso práctico de realización de una caja de las características indicadas.

20. El objeto de la invención está constituido por un conjunto formado por una cobertura exterior paralelepédica -1-, abierta por sus lados o caras menores -2- y -3-.

25. En una de las superficies mayores, esta cobertura -1- presenta las muescas semicirculares -4- y -5-, practicadas, respectivamente, en los bordes correspondientes a las caras -2- y -3-. La primera de estas muescas queda situada sensiblemente en la parte media de la arista de la base -2-, mientras que la muesca restante está practi-

235 63,5



cada en un extremo de la arista opuesta del lado menor -3-.

5. Por el interior de la cobertura -1- puede desplazarse el envase o caja propiamente dicha -6-, la cual es portadora en una de sus caras mayores de un orificio circular -7-, de semicircunferencia equivalente aproximadamente a la de la muesca -5-. Este orificio -7- está destinado a la salida de las pastillas o similar contenidas en el envase -6-, que está cerrado excepto por aquel punto, quedando prevista la muesca -5- para obturar parcial o
10. totalmente el orificio -7-, a los efectos de dosificación del producto.

15. La muesca opuesta -4- permite la colocación del dedo para desplazar el envase -6-, el cual no precisa ser extraído de la cobertura -1- para la salida de las pastillas. El orificio -7- está colocado, de preferencia, en un ángulo de la caja -6- para facilitar la salida de las últimas pastillas.

Como se comprende, esta caja presenta notables ventajas, que pueden resumirse del siguiente modo:

20. a) eliminación del peligro de que caiga el producto al intentar extraerlo de la caja;
- b) dosificación graduable del mismo;
- c) conservación de las pastillas o similar, que están a cubierto del polvo o impurezas; y
25. d) economía de fabricación.

Serán independientes del objeto de la invención los materiales, formas y dimensiones, tanto absolutas como relativas de la caja descrita, siempre que las variacio-

235 63¹⁵



nes que se introduzcan no afecten a su esencialidad.

N O T A

Se reivindica como objeto del presente modelo de utilidad:-

5. 1. Una caja perfeccionada para pastillas y similares, que consiste esencialmente en un envase paralelepípedo, constituido por una cobertura exterior, abierta por dos de sus caras menores, dentro de la cual puede desplazarse la caja propiamente dicha, que está cerrada excepto por un punto de una de sus caras mayores, en el
10. que aparece un orificio circular de diámetro poco superior al de las pastillas o similar contenidas en el envase interior, presentando la cara mayor de la cobertura que corresponde a la que es portadora del referido orificio dos muescas sensiblemente semicirculares, situadas
15. en los bordes de los lados abiertos de aquella cobertura, siendo una de dichas muescas --la que corresponde al orificio del envase exterior-- sensiblemente de las mismas dimensiones que la mencionada abertura, estando la muesca restante formada en el lado opuesto, destinada a permitir
20. la introducción de un dedo para desplazar la caja interior a los efectos de dejar el descubierto el orificio de salida de las pastillas o análogo.

2. Una caja perfeccionada para pastillas y simi-

235 63

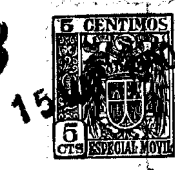

lares.

Todo ello según queda descrito y reivindicado en la presente memoria descriptiva, que consta de cinco h jas foliadas, escritas por una sola cara.

Barcelona, a 15 de mayo de 1950.

Luis CARULLA CANALS

p.a.

Handwritten signature of Luis Carulla Canals.

D. LUIS CARULLA CANALS

235 63

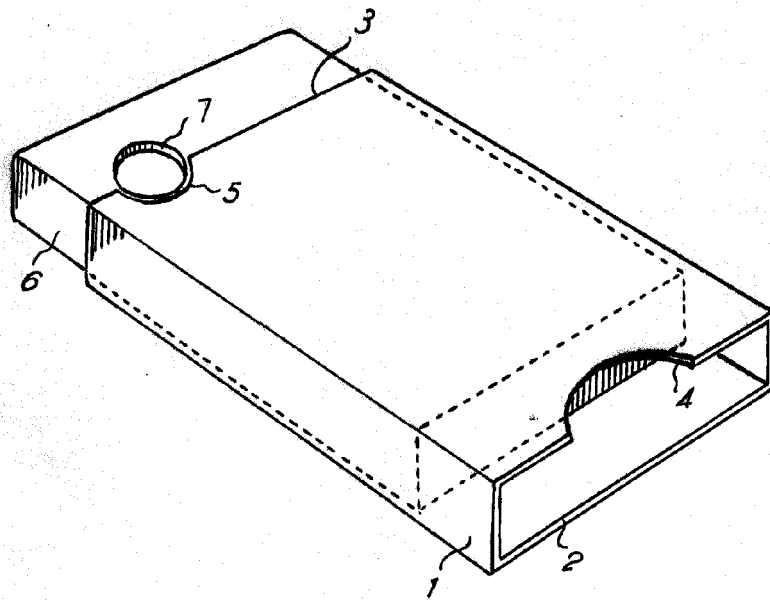

Barcelona, 15 Mayo 1950
Luis Carulla Canals
p.a.

A handwritten signature in cursive script, appearing to read 'Luis Carulla Canals'.