

234 57



23457

MODELO DE UTILIDAD

por 20 años

por "UNA VALVULA DE RETENCION, TOTALMENTE ELASTICA", a favor de D. Juan Hernández García, de nacionalidad española, domiciliado en Barcelona, Riereta, 33.

=====

MEMORIA DESCRIPTIVA

El recurrente ha ideado y puesto en ejecución práctica una válvula de retención totalmente elástica, particularmente útil para su aplicación a los balones deportivos, aún cuando podrá aplicarse a cualquier otro uso.

5. Esta válvula es nueva; por tanto el recurrente solicita que se le garantice en su propiedad y explotación exclusiva, mediante la concesión del Modelo de utilidad a que se refiere la presente memoria descriptiva.

Para mayor concisión descriptiva pasamos a refe-

10. rimos a los dibujos adjuntos.

Empero debe manifestarse, que tales dibujos tienen un valor puramente de ejemplo, en ninguna manera limitativo, por cuanto a los efectos legales del Modelo que se solicita, serán variables cuantos detalles y circunstancias concurren mientras con ellos no se afecte, altere, cambie o modifique la esencia de la válvula ideada que pasamos a describir.

15.

En los dibujos, la figura I representa una sección del conjunto de la válvula. En las restantes figuras, de la II a la III, se representan por separado las piezas componentes.

20.

En todas estas figuras puede verse que la válvula consta fundamentalmente de dos elementos tubulares distintos de caucho elástico -1-2- enchufados uno dentro del otro; y de los cuales el exterior -2- presenta una de sus bases -3- cerrada, siendo su fondo notoriamente más rígido, resistente y grueso que las paredes laterales de dicha pieza y de la interior.

25.

Fundamentalmente ambos tubos presentan uno, dos, tres o más orificios laterales -4- y -5- situados sobre las mismas generatrices en uno y otro tubo pero no coincidentes en altura los -4- de uno con los -5- del otro. Ello en forma tal que una vez perfectamente introducido el tubo interior -1- dentro del exterior -2- los orificios -5- del primero queden más bajos que los -4- del segundo; con lo que presionando con una varilla rígida el fondo cerrado -3- del tubo exterior, se le podrá hacer deslizar y llegar a la coincidencia de los orificios -4- con los -5-.

30.

35.



40.

El tubo exterior -2- presenta una valona superior -6-, asimismo de caucho, que junto con otra similar -7- dispuesta en la pieza interior -1- permiten fi-

45. jar al conjunto de las dos en el orificio de la cámara neumática -8- del balón. Además el tubo interior -1- puede presentar en su extremo superior otra valona o platina -9- con orificios de anclaje -10- para enlazarlos con unos ganchos y facilitar su captación y extracción del interior de la cubierta del balón cuando la cámara esté deshinchada. El tubo interior -1- presenta su superficie interior con relieves internos para asegurar su ajuste con el enlace o pistón de la bomba neumática.

50. El aire producido por la bomba neumática pasa por los orificios -5- y por su presión levanta o distiende las paredes laterales del tubo envolvente -2- para salir por los orificios -4- de este último: al concluir la embolada y ceder la presión del aire la elasticidad de -2- restablece el contacto y adherencia de -2- sobre -1- cerrándose de nuevo el paso de aire y por tanto reteniendo la presión ya conseguida en el interior de la cámara neumática.

55. Los orificios -5- del tubo interior pueden suprimirse y efectuar el paso de aire, entre el borde inferior de -1- y la base cerrada -3- de -2- para salir por -4-. Para vaciar, bastará empujar el fondo -3- de -2- hasta que el borde de -1- sobrepase el límite de los orificios -4-.

N O T A.

Se reivindica como objeto de este registro por Modelo de utilidad:

70. 1.- Una válvula de retención, totalmente elástica, que independientemente de la aplicación o uso de la cámara a que se aplique, se caracteriza por estar formada por dos tubos de caucho elástico perfectamente enchufados y ajustados uno dentro del otro; uno de los cuales el exterior, presenta su base inferior cerrada por un fondo



75.

- de mayor espesor y rigidez que las paredes laterales; y uno y otro presentan uno, dos o más orificios laterales coincidentes en sentido radial pero no en altura; quedando los de tubo exterior a mayor altura respecto
80. a su fondo que los del tubo interior o sin fondo.
- 2.- La propia válvula de la reivindicación anterior, caracterizada por el hecho de que el tubo exterior presente una valona de caucho superpuesta rodeando a su boca superior y abierta y el tubo interior otra, en su parte
85. lateral para sujetar entre ambas a los bordes del orificio de la cámara neumática.
- 3.- La propia válvula de las reivindicaciones anteriores, caracterizada por el hecho de que el tubo interior pueda presentar una platina con orificios de anclaje rodeando
90. a su boca superior.
- 4.- La propia válvula de las reivindicaciones anteriores, caracterizada por la variante de que el tubo interior no presente orificios laterales, haciendo sus veces, la junta entre el borde inferior de este tubo interior y
95. el fondo cerrado del tubo exterior.

Sean cuales fueren las circunstancias que concurren con la esencialidad del Modelo de utilidad definido en las anteriores reivindicaciones, cual objeto es:

5.- "UNA VALVULA DE RETENCION, TOTALMENTE ELASTICA".

100. Consta la presente memoria de cuatro hojas foliadas, mecanografiadas por una sola cara y del dibujo unido a la misma.

Barcelona cuatro de mayo de mil novecientos cincuenta.

P. A. de D. Juan Hernández García,

L. DURAN
P. P.



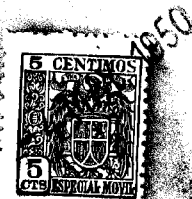
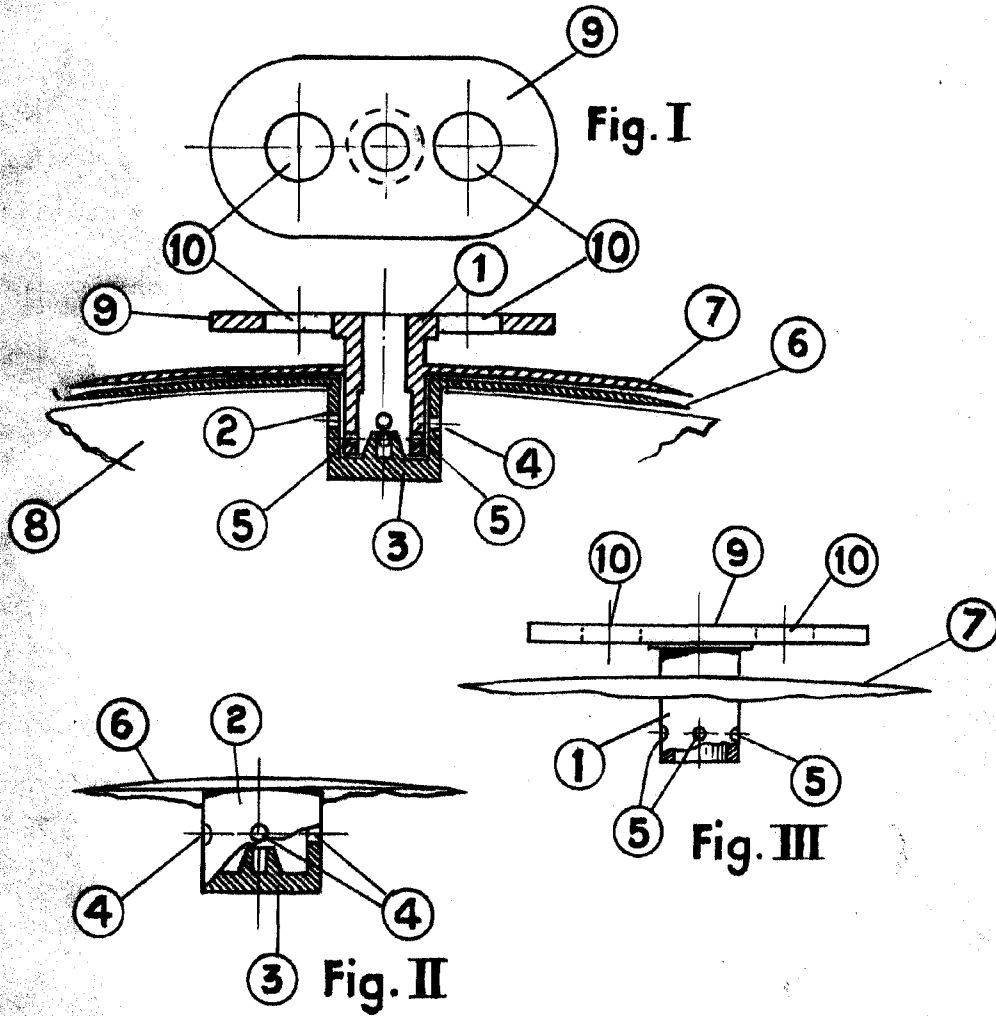

BARCELONA - 4 MAY. 1950

L. HERNANDEZ GARCIA

ESCALA VARIABLE