



MEMORIA DESCRIPTIVA

Correspondiente a la solicitud de registro de modelo de utilidad que, por veinte años, se solicita para España y sus Colonias, a favor de Don Eduardo BREA DEL CAMPO, de nacionalidad española, residente en Madrid, calle de San Bernardo número 113,

p o r

" LEVANTA LUNAS AUTOMÁTICO "

Los aparatos para levantar las lunas de los vehículos, que se conocen actualmente, presentan el inconveniente de requerir para su manejo una manivela que articula la subida y bajada de la luna, y estas manivelas son de difícil colocación y la adquisición de repuestos complicada por sus diferentes de ajuste, medidas y pasos de estrias.

Un detenido estudio de estos dispositivos y de las posibilidades de evitar los inconvenientes reseñados, ha dado por resultado el objeto de la presente Memoria, con el cual se logra mayor suavidad de funcionamiento, se evita el empleo de la manivela y el montaje es de gran sencillez, no precisando para ello ser maestro carrocerero, y se fija en el interior de las por



tezuelas, exactamente debajo del centro de la luna a articular.

15 El dibujo adjunto representa un ejemplo de ejecución, no -
limitativo, y en él puede apreciarse las diferentes partes com-
ponentes del dispositivo levanta lunas.

20 La luna descansa sobre dos ruedecillas (4) fijas en los -
extremos de los brazos (3), los cuales pueden efectuar un giro,
en sentido lateral, de unos 90° que corresponden al recorrido -
de la luna en un ascenso y descenso. Estos brazos van unidos -
en el extremo opuesto, sobre el que giran, a unas ruedas denta-
das (5), a las que arrastrarán en su movimiento y cuyos dientes
al entrar en los entrantes (6) de los seguros (7), dejarán inmo-
vilizada la rueda y con ella los brazos (3) y, consecuentemente
25 la luna.

Estos seguros (7) van montados en el interior de una caja
(8) de seguro y están de tal modo dispuestos que descenderán al
elevar la varilla (2) y se elevarán, inmovilizando las ruedas -
(5), al descender la varilla, que se maneja mediante el pomo --
30 (1) terminal de la misma que sobresale del borde de la ventani-
lla quedando a la vista.

De este modo, bastará elevar la varilla (2) para que des-
cendiendo los seguros (7) las muescas (6) dejen libres los dien-
tes de las ruedas (5), y, por tanto, pueden estas girar y con -
35 ellas los brazos (3) que descenderán por el peso de la luna, --
apoyada en las ruedecillas (4), hasta que oprimiendo el pomo -
(1) suben los seguros (7) e inmovilicen de nuevo el dispositivo,
dejando la luna a la altura en que se halle al descender la va-
rilla (2).

40 Como puede apreciarse su funcionamiento es de gran sencii-
llez, su aplicación fácil y económica, por su misma simplicidad
y, claro es, que el ejemplo descrito y representado podrá alte-
rarse, sin que sus modificaciones secundarias en forma, tamaño
y materiales, suponga separación de sus principios.



45

N O T A

EN RESUMEN: El presente Modelo de Utilidad que, por vein-
te años, se solicita para España y sus Colonias, ha de recaer
sobre las siguientes reivindicaciones:

50

1ª:- LEVANTA LUNAS AUTOMATICO, que se caracteriza por es-
tar constituido por una caja de seguro, montada en el interior
de la portezuela y bajo el centro de la luna, y dentro de esta
caja se elevan y descenden dos barras, -que están accionadas
en su movimiento por una varilla central, cuyo extremo sobresa-
le del borde de la ventanilla-, las cuales están provistas en
su parte superior de una muesca, en la cual encajan los dientes
de una rueda que se halla unida a un brazo -uno a cada lado-
que gira con ella y que está provisto en el extremo opuesto, -
de unas ruedecillas sobre las cuales descansa la luna, que que-
dará fija, sin posible descenso, cuando al oprimir la varilla -
central de mando, se elevan las barras de seguro, inmovilizando
las ruedas dentadas y, con ellas, todo el dispositivo.

55

60

2ª:- Por último, se reivindica como objeto sobre el que -
ha de recaer el presente modelo de utilidad que, por veinte --
años, se solicita para España y sus Colonias, -----

65

p o r

* LEVANTA LUNAS AUTOMATICO *

Todo conforme queda expresado en la presente Memoria des-
criptiva que consta de tres hojas escritas a máquina por una --
sola cara y dibujos que se acompañan.

Madrid, 24 de Mayo de 1.950.

P. A.,
PEDRO FÉLIX MANA
P. P.

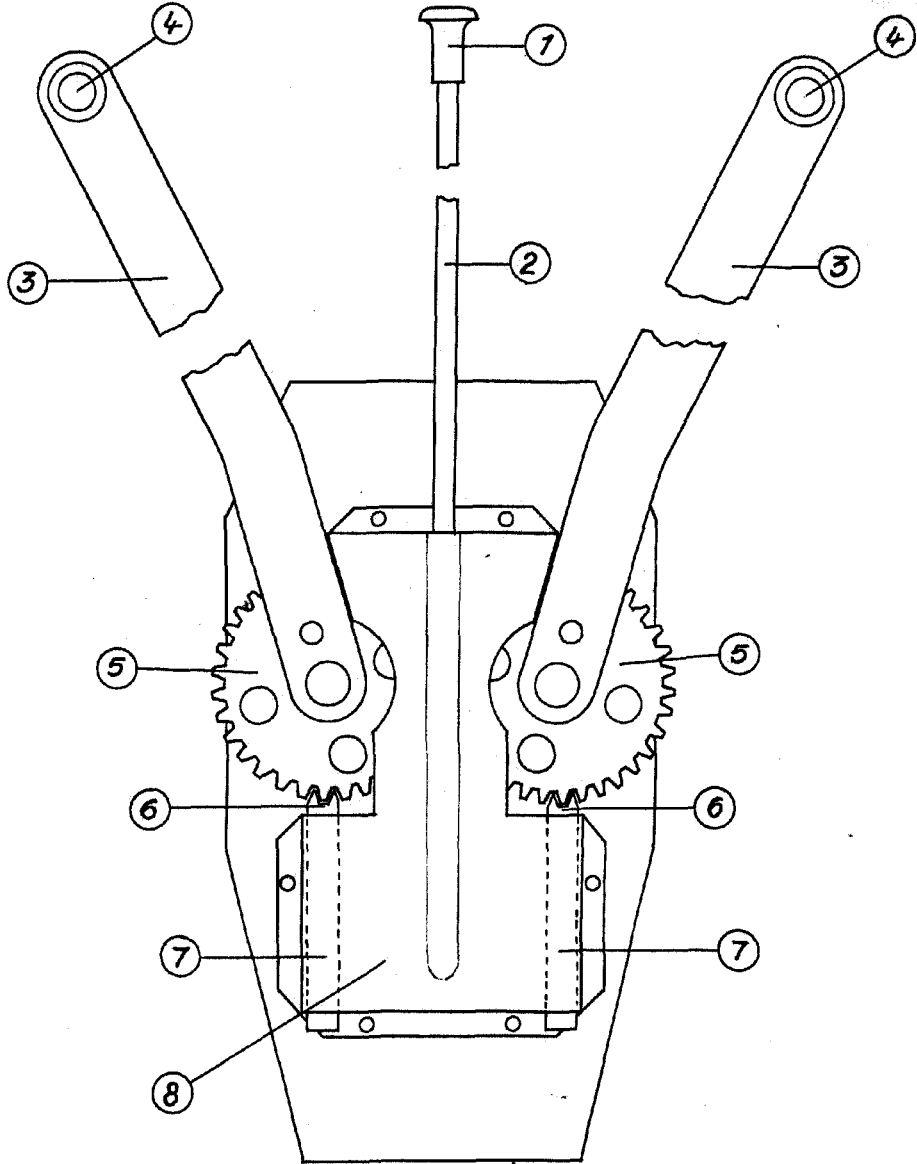

ESCALA VARIABLE
MADRID, 24 DE MAYO 1.950

P.A.
PEDRO FELIU BARRA
P.P.