

2329<sup>1</sup>

20



MODELO DE UTILIDAD

por "Un empaquetado en zig-zag de hojitas de papel con dos o más pliegues".

a favor de Don Cristobal TORRES GARCÉS, domiciliado en Barcelona, Ronda de San Antonio, nº 60.

MEMORIA DESCRIPTIVA

Es muy corriente y para múltiples necesidades, la conveniencia de disponer de una o varias hojitas de papel fino que reúna determinadas cualidades, cuales hojitas difícilmente se encuentran a mano en el momento de necesitarlas. Tal ocurre por ejemplo con el llamado papel sánico yendo de viaje, excursión, caza, etcétera, y en muchos otros



28291

vasos.

El presente modelo de utilidad tiene por objeto reunir en un estuche de pequeñas dimensiones para que no resulte incómodo llevarlo en el bolsillo, maleta, mochila, monedero y demás, un número determinado de dichas hojitas empaquetadas en zig-zag para ser extraídas del estuche una a una, teniendo de característico el hecho de estar aquellas doblemente plegadas como mínimo.

En los dibujos adjuntos aparece representado el objeto del modelo de utilidad que nos ocupa, mostrando sus Figs. 1, 2, 3, y 4, diversas vistas del empaquetado junto con el estuche que lo contiene.

De acuerdo con ello, consiste el empaquetado que nos ocupa, en disponer las hojas -1- entrelazadas en zig-zag dentro de un estuche -2- de los corrientemente conocidos para extraer las hojas una a una, y caracterizándose por la precisa circunstancia de estar las referidas hojas -1- dentro del estuche, dobladas dos veces por lo menos.

N O T A

Se reivindica como objeto del presente modelo de utilidad:

1º.- Un empaquetado en zig-zag de hojitas de papel con dos o más pliegues, caracterizado por disponer dichas hojas (1) entrelazadas en zig-zag dentro de un estuche (2) de los corrientemente conocidos para extraerlas una a una, dándose la precisa y característica circunstancia de estar



23291

las referidas hojas (1) dentro del estuche, dobladas dos veces por lo menos.

2.- UN EMPAQUETADO EN ZIG-ZAG DE HOJITAS DE PAPEL CON DOS O MAS PLIEGUES.

5

Y todo cuanto afecte a la esencialidad de lo mostrado en el adjunto dibujo y descrito en la presente memoria que consta de tres hojas foliadas y mecanografiadas por una sola cara.

Barcelona, 20 abril 1950.

CRISTOBAL TORRES GARCÉS

p/a

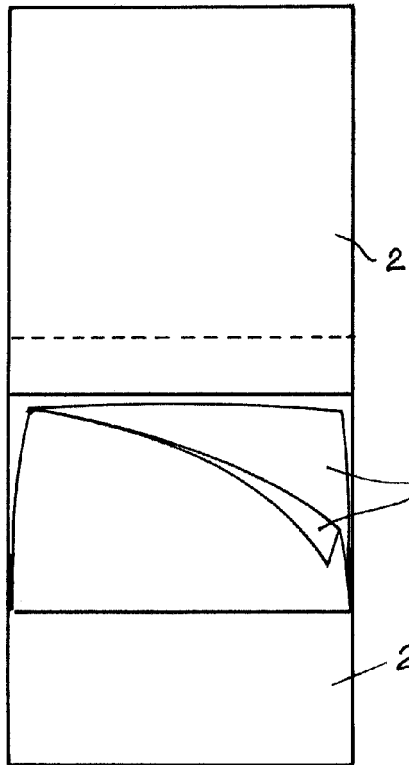

FIG. 1



FIG. 2

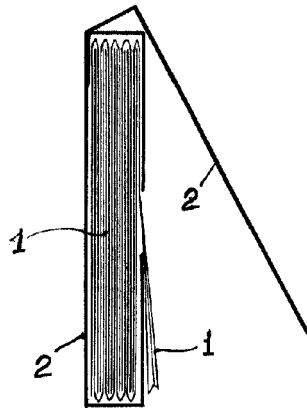

FIG. 3

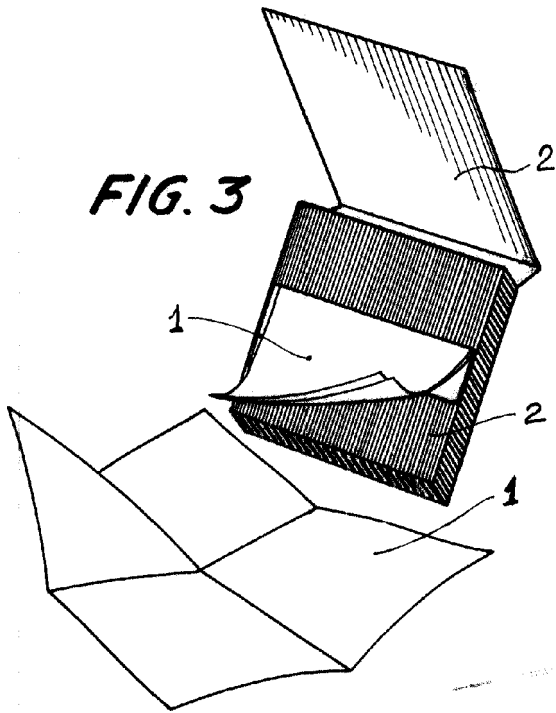
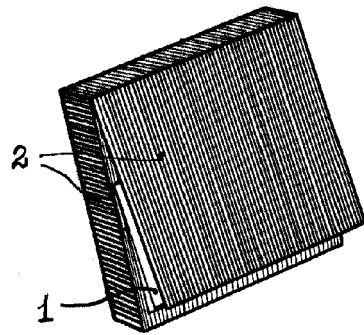

FIG. 4



BARCELONA, 20 DE ABRIL DE 1950.  
P. M.

ESCALA VARIABLE