



23247

M O D E L O
D E
U T I L I D A D

para "UNA SIRENA DE BOLSILLO", a favor de Don Emilio Orfila
Gomila, domiciliado en Barcelona, calle de Balmes, 242,

- . -

MEMORIA DESCRIPTIVA

El modelo objeto de la presente descripción se refiere a una sirena de bolsillo.

5. Se caracteriza por estar constituida por un acoplamiento de elementos fáciles de revisar y recambiar, ajustables en su funcionamiento y de una gran intensidad de sonido.

Consta de pieza boquilla, pieza distribuidora de aire, turbina montada sobre puntas de eje ajustables y el conjunto es de poca longitud y volumen, muy adecuada para ser llevada en el bolsillo.

10. Para facilitar la explicación, se acompaña a la presente memoria una lámina de dibujos, en la que se ha representado un caso de realización, que se cita solamente a título de ejemplo.

En el dibujo:

15. la figura 1ª muestra, en alzado, la sección diametral

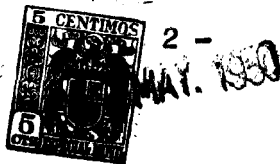

23247

convencional del conjunto de la sirena.

5. Consiste el modelo en una boquilla -1-, de cualquier material, roscada en su base -2- al cuerpo distribuidor -3-, que presenta las canales longitudinales -4- y una perforación central cónica -5-, para dar paso al eje -6- de la turbina -7-, dotada de canales oblicuas -8-, cuyas bocas están en una circunferencia de igual diámetro que la de las del distribuidor.

10. El eje -6- tiene sus extremos apoyados, por su parte superior, dentro del cajetín -9-, roscado al distribuidor, provisto de un rozadero; el otro extremo se halla pivoteado sobre la punta del tornillo -10-, que atraviesa la pieza tuerca -11- y es ajustable desde el exterior.

15. Esta tuerca -11- se halla encastrada en la pieza sostén -12- de cualquier forma y disposición, cuya pieza se rosca igualmente sobre la superficie fileteada del distribuidor o en otra parte conveniente del conjunto.

20. El modelo, dentro de su esencialidad, podrá ser llevado a la práctica en otras formas de realización que las indicadas a título de ejemplo, a las que alcanzará igualmente la protección que se recaba. Podrá, pues, construirse en cualquier forma y tamaño, empleando para su fabricación los materiales más adecuados: por quedar todo éllo comprendido dentro del espíritu de las reivindicaciones.



1958 -

23247

N O T A

Descrito el objeto y utilidad de la invención, lo que se declara como no divulgado ni practicado en España, comprende las siguientes reivindicaciones:

- 1.^a.- Una sirena de bolsillo, caracterizada esencialmente por componerse de una boquilla de resina artificial, pasta u otro material, roscada en su base sobre la superficie lateral de un disco distribuidor de aire, que al propio tiempo sirve para guía y cojinete del extremo superior del eje de una turbina, estando esta turbina acoplada a la superficie del disco distribuidor, por el lado opuesto a aquel en que se halla la boquilla, con posibilidad de ajuste y precisión en el apoyo y pivoteo de los extremos de su eje de giro.
5. 10.
- 2.^a.- Una sirena de bolsillo, caracterizada por comprender un disco o cuerpo distribuidor de aire, dotado de taladros longitudinales normales a las superficies de ambos lados y provista de un taladro central, preferentemente cónico, para permitir el paso del eje de la turbina.
- 15.
- 3.^a.- Una sirena de bolsillo, caracterizada por comprender un cojinete rangua acoplado a la superficie del distribuidor, del lado en que se halla la boquilla, cuyo cojinete tiene la placa de apoyo de la punta del eje de la turbina, siendo ajustable el mencionado cojinete.
- 20.
- 4.^a.- Una sirena de bolsillo, caracterizada por comprender un cuerpo de sirena, esencialmente cilíndrico achatado, dotado de taladros oblicuos en relación con los del dis
- 25.



1950

23247

tribuidor, y llevando su eje normal a su plano sobresaliente por ambos lados, uno de los cuales atraviesa el distribuidor y apoya en el cojinete del mismo.

5. 5ª.- Una sirena de bolsillo, caracterizada por el hecho de que el otro extremo del eje de la turbina asienta de punta sobre la parte plana de la espiga de un tornillo, regulable desde el exterior de su tuerca, cuya tuerca está mantenida en posición por un montante que se rosca sobre la parte fileteada de la superficie exterior del distribuidor de aire insuflado.

6ª.- Una sirena de bolsillo.

10. Según se describe y reivindica en la presente memoria descriptiva, que consta de cuatro hojas, foliadas y escritas a máquina por una sola cara, acompañadas de una lámina de dibujos.

Madrid, a 17 de mayo de 1950.

EMILIO ORFILA GOMILA.

p.a.

JAIMÉ ISERN MIRALLÉS
P. P.

23247

D. Emilio Orfila Gomila

Hoja única

23247

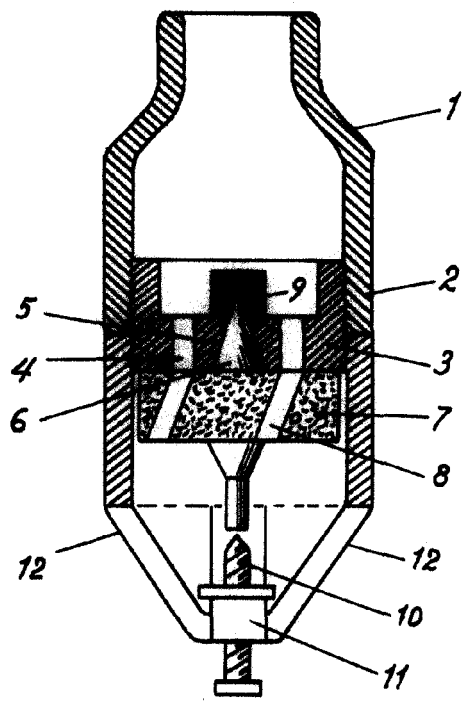

Madrid, 17 Mayo 1950
p.p. Jaime Isern