



23178

23178

MODELO DE UTILIDAD

por veinte años

a favor de Don Manuel TORRA CASAS
novas de nacionalidad española, residente en Barce-
lona, Avenida del Tibidabo, número 69, y o r :

"CAJA DISTRIBUIDORA DE PAPEL ANTISEPTICO"

MEMORIA DESCRIPTIVA

- 1 Como Modelo de Utilidad número 11923, fué concedida al
recurrante una patente por un "Dispositivo destinado a com-
batir la transmisión de enfermedades por los auriculares de
teléfono", dispositivo que en su esencialidad consiste en
5 un papel o conjunto de papeles impregnados de una substan-
cia antiséptica y convenientemente secos, presentados e pre-
sentados en forma de rollo o plegados y dispuestos en zig-
zag o bien simplemente en hojas sueltas, de forma que colo-

23178



caños los dichos papel o papeles en un correspondiente artefacto en las inmediaciones del aparato telefónico; bastará separar o cortar un trozo de papel y frotar con él el auricular y micrófono para tener éstos acondicionados higienicamente;

El presente registro se refiere a un sistema de caja-soporte para la colocación del referido papel antiséptico, permitiendo disponer del mismo en la proximidad del aparato telefónico conforme a lo relacionado; Concretamente se refiere al caso en que el dicho papel se presenta en forma de pequeños rollos o bobinas;

El estuche-soporte en cuestión está constituido por un cuerpo de caja abierto por encima y una tapa articulada al mismo; El cuerpo dicho forma el fondo y las paredes trasera y delantera del receptáculo y las dos laterales; En conjunto acepta una forma de fondo curvado, a propósito para el apoyo en él de la bobina de papel; El propio cuerpo, en su parte delantera inferior, presenta una ranura, relativamente ancha, por la que se hace salir el extremo libre del rollo de papel, del cual se va después tirando y cortando trozos según conveniencia;

El dibujo adjunto muestra, a título de ejemplo, una forma de ejecución de la caja distribuidora de papel en rollos, objeto de la invención;

La figura 1 es una vista en perspectiva de la caja abierta, vacía;

La figura 2 una vista análoga de la caja cerrada, mostrando a la vez la salida de la cinta de papel, que se supone contenido en ella;

En este dibujo, 1 designa el cuerpo de la caja, fabri-

23178



cada por ejemplo de chapa o de material termoplástico. La
 pared trasera 1_2 es plana y está provista de agujeros 2
 para la colocación de tornillos de fijación. Los costados 1_3
 presentan un perfil inferior, al que se adapta la forma del
 5 fondo de la caja, curvado, de diámetro sensiblemente corres-
 pondiente con el del rollo a alojar, perfil y fondo que son
 tangentes a la pared trasera, 1_2 y delantera, 1_4 de la ca-
 ja, todo con el fin de facilitar el progresivo desarrollo del
 rollo, manteniéndolo al mismo permanentemente apoyado contra
 10 el fondo y pudiéndose prescindir de montar el mismo sobre un
 eje de rotación.

El referido cuerpo 1 está abierto por arriba y parte su-
 perior delantera y su cierre está constituido por una tapa
 3, articulada por medio de charnela 4 a la parte superior
 15 posterior de aquél.

En la parte delantera inferior del propio cuerpo 1 hay
 la amba remija 5 por la que sobresale el extremo libre de
 la cinta de papel 6.

Según se ha dicho, la presente caja está particularmen-
 20 te destinada a la distribución de papel antiséptico para la
 desinfección de los auriculares de teléfono; pero se compren-
 de puede aplicarse a la distribución en general de toda
 clase de papel en cinta, a partir de un rollo alojado en la
 caja.

Naturalmente, en la realización práctica del objeto de
 25 este modelo, podrá variar todo cuanto revista carácter ac-
 cesorio o circunstancial relativamente a lo que constituye la
 esencialidad del mismo.

N O T A



23178



SE REIVINDICA :

1 - Caja distribuidora de papel en cinta, en particular de papel para la desinfección de los auriculares de teléfono, constituida por un cuerpo o receptáculo que forma su fondo y paredes delanteras, trasera y laterales, y una tapa articulada a la parte superior-posterior del dicho cuerpo, siendo el fondo de este cuerpo curvado para el mejor apoyo y mantenimiento en forma del rollo o bobina de papel alojado y presentado hacia su parte delantera inferior una ranija para salida del cabo susito de la cinta de papel.

2 - Caja distribuidora de papel antiséptico.

Consta la presente Memoria Descriptiva de cuatro hojas mecanografiadas, escritas por una sola cara, numeradas del 1 al 4 y con sus líneas numeradas, a su vez, de cinco en cinco y de una hoja con dibujos, anexa.

Barcelona, 11 abril 1950
P.H.

23178

FIG.1

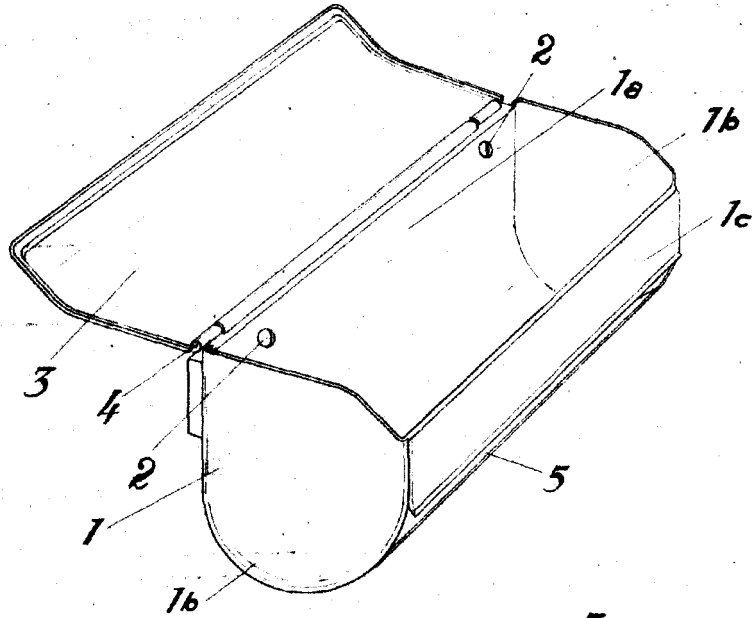
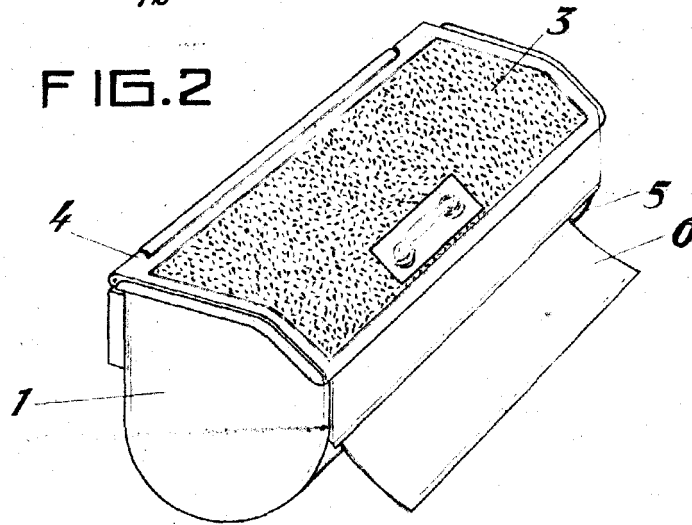

FIG.2



Barcelona, 11 abril 1950
P.A.

Juan P. Casanovas

Escala variable.