



23124

H/V.

MEMORIA DESCRIPTIVA

para un modelo de utilidad por veinte años en España, por: "Dispositivo de propaganda de tipo cinematográfico", a favor de Don Ladislao KEVE, súbdito húngaro, residente en Pueblo José Ingenieros (Provincia de Buenos Aires) - República Argentina, Saenz Peña, 133.-

=====

El presente modelo de utilidad se refiere a un nuevo dispositivo de propaganda de tipo cinematográfico que tiene por objeto ofrecer una propaganda novedosa y eficaz.

5 En todas partes del mundo está en uso la cinematografía cuyo funcionamiento es conocido. En esta cinematografía conocida, los sistemas cinematográficos primitivos eran hace aproximadamente cuarenta años muy usados en muchos hogares por los niños.

La figura 1 representa un sistema de esta clase que comprende un cilindro -a- giratorio sobre el eje -b-. En el interior



del cilindro -a-, fijado a la pared del mismo y hasta la mitad de su altura se hallan los dibujos -c- que al girar el cilindro giran conjuntamente con el mismo. La otra mitad o sea la mitad superior del cilindro lleva una pluralidad de ranuras -d- que  
5 sirven para ver por un instante cada dibujo del cilindro giratorio. Con -e- está indicado el eje del observador para demostrar y hacer comprender el funcionamiento del dispositivo.

Se puede considerar como una variante perfeccionada el dispositivo cinematográfico objeto de este modelo de utilidad,  
10 representado por la figura 2 en que los dibujos -f- están fijados sobre la pared del túnel de un subterráneo, donde pasan los trenes, y delante de estos dibujos a cierta distancia, existe una chapa -g- cubriéndolos. La chapa -g- lleva una pluralidad de ranuras -g'-, por lo menos en igual cantidad que los dibujos y  
15 entre las ranuras se proveen focos de iluminación -h-. Estos focos pueden estar dispuestos en otro lugar y por otra forma también. La chapa que cubre los dibujos está entre el tren -i- y la pared y por consiguiente el público sentado en el tren que corre en el túnel tendrá un espectáculo cinematográfico. En este  
20 caso no es la cinta (compuesta de dibujos) que corre, sino el público, pero el efecto logrado es el mismo de la cinematografía.

Queda entendido que el presente modelo de utilidad no se limita en modo alguno al ejemplo descrito y representado, sino  
25 que en ella podrán ser introducidas diversas modificaciones de forma y/o detalles, que han de hallarse comprendidas en los alcances de las cláusulas reivindicatorias que siguen a esta memoria descriptiva.

Descrito que ha sido este modelo de utilidad y la manera



de llevarle a la práctica, se declara que lo que se reivindica como de la exclusiva propiedad e invención del solicitante, es:

N O T A.  
=====

5 El presente modelo de utilidad, consta de las siguientes reivindicaciones;

10 1.- Dispositivo de propaganda de tipo cinematográfico, caracterizado por el hecho de que los dibujos o fotografías que representan los movimientos o escenas, están dispuestos rijamente con respecto al suelo, ubicándose delante de dichos dibujos o fotografías una chapa fija con respecto a dichos dibujos o fo-  
15 tografías y dotada de una pluralidad de ranuras conformadas por dicha chapa o por la yuxtaposición de varias chapas, ubicándose el observador sobre un elemento que es móvil con respecto a los dibujos, o fotografías e interponiéndose las citadas chapas, en-  
tre el observador y los dibujos o fotografías.

2.- Dispositivo de propaganda de tipo cinematográfico.

Según se describe y reivindica en la presente memoria des-  
criptiva y se detalla e ilustra con los planos que a la misma se  
acompañan.

20 Consta esta memoria de tres hojas foliadas y escritas a máquina por una sola de sus caras.

Madrid, a 10 de Diciembre de 1949.



FIG. 1.

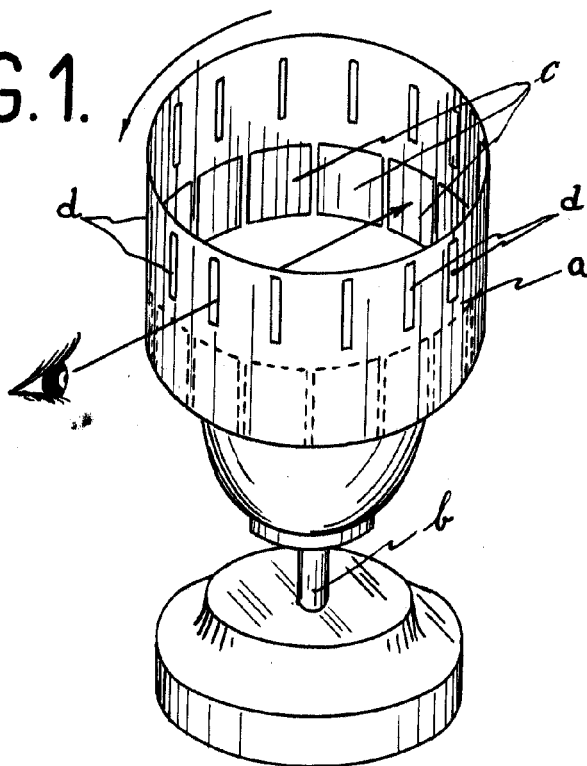
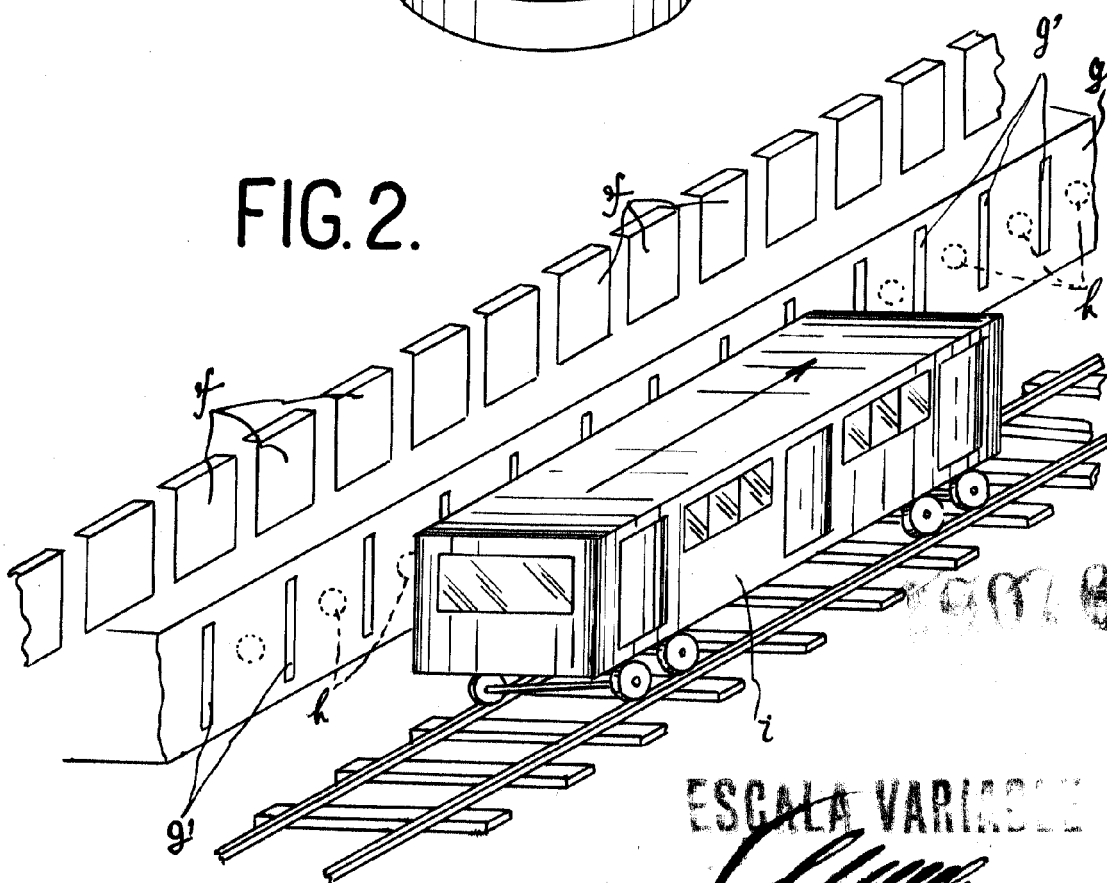

FIG. 2.



ESCALA VARIABLE

*Clum*