



MEMORIA DESCRIPTIVA  
que se acompaña  
a la solicitud de  
Un MODELL DE UTILIDAD por VEINTE AÑOS en ESPAÑA,  
a favor de  
DON NICAÑOR CARAG Y TURLINGAN, residente en MADRID,  
Avenida de José Antonio, 59 5ª izda.  
por  
NUEVO MODELO DE BLOQUE PARA LA CONSTRUCCIÓN DE MUROS  
Y SIMILARES.

Inventor: D. Carlos Domenech, de nacionalidad española.

-----\*\*\*\*\*-----



5 La invención a que se refiere la presente memoria, constituye una novedad industrial con características y ventajas que la hacen merecedora del privilegio de explotación exclusiva que por ella se solicita, de acuerdo con las prescripciones que establece el vigente Estatuto sobre Propiedad Industrial de 26 de Julio de 1929, texto refundido, publicado el 30 de Abril de 1930.

10 La finalidad que se persigue con la realización de la idea que vamos a describir en el curso de la presente memoria, es la de proporcionar a la industria de la construcción un nuevo modelo de bloque para la construcción de muros y similares, con características y ventajas que lo harán sumamente ventajoso en relación con los similares que puedan existir en el mercado como podrá deducirse de la presente Memoria.

15 La pieza por la cual se solicita el presente privilegio de Modelo de Utilidad, se ha representado en una única figura en los dibujos adjuntos, pudiéndose apreciar por ellos que la representación se ha hecho de un modo absolutamente esquemático, pues se ha desistido de fijarla en unas medidas y proporciones determinadas, ya que estos detalles no afectan a la naturaleza del invento, pues fácil es comprender que la longitud o proporciones de la pieza que se describe variarán según las necesidades o conveniencias en la obra a que se vaya a aplicar.

20 La pieza representada en los dibujos, se ha conseguido por el procedimiento de centrifugación, por lo que se ha solicitado independientemente un privilegio de Patente de Invención, en solicitud de amparo y protección legal por el procedimiento para obtener por centrifugación toda clase de piezas para la construcción. Las características y ventajas de la pieza a que vamos a referirnos en el cur-



35

so de la presente Memoria, ha llevado al inventor al deseo de protegerla independientemente con un Modelo de Utilidad fundándolo en las ventajas derivadas de la misma forma del objeto que vamos a describir.

40

45

Como ya se ha indicado, el bloque en cuestión aparece representado en los dibujos adjuntos pudiéndose apreciar en ellos que, como consecuencia de la centrifugación por la que ha sido producida la pieza, ha quedado en su interior un vaciado de forma cilíndrica que al mismo tiempo de ahorrar material proporciona ligereza al bloque. Por otra parte, por ser circular el vaciado interior, se aprovechan en este bloque los fundamentos de resistencia de arcos de bovedas en beneficio de la pieza misma.

50

55

La mejor aclaración que puede hacerse por lo que se refiere al bloque que describimos, es remitirse a los dibujos que se acompañan en los cuales puede apreciarse que su sección transversal es de forma casi cuadrada, pudiéndose apreciar en uno de sus laterales dos entrantes longitudinales que se corresponden con dos salientes semejantes en el lado opuesto, con objeto de que puedan ensamblarse los bloques unos juntos a otros para construir el muro, que quedará perfectamente terminado gracias a que las paredes de la pieza descrita se encuentran perfectamente pulimentadas en virtud del procedimiento con que ha sido fabricado.

60

Hecha la descripción precedente, es preciso añadir que los detalles de realización de la idea expuesta pueden variar, sin que por ello cambie la esencia de la invención que es la que se desprende de los párrafos que anteceden y la que se reivindica en la siguiente

## N O T A

65

En resumen: El Modelo de Utilidad cuyo registro se solicita, recaerá sobre las reivindicaciones siguientes:



70

1ª.- Nuevo modelo de bloque para la construcción de muros y similares, caracterizado porque está constituido por una pieza de sección cuadrada en cuyo interior presenta un vaciado cilíndrico como consecuencia de haberse producido la pieza por centrifugación.

75

2ª.- Nuevo modelo de bloque para la construcción de muros y similares, según la reivindicación 1ª, caracterizado porque en dos lados opuestos del bloque referido, quedan practicados en uno de ellos dos salientes longitudinales de la misma forma y dimensiones de los dos entrantes que aparecen en el lado opuesto, de tal manera que al colocarse unos bloques junto a otros, permitan una perfecta unión por medio de los salientes y entrantes citados.

80

3ª.- Se reivindica, por último, como objeto sobre el que ha de recaer el Modelo de Utilidad que se solicita, NUEVO MODELO DE BLOQUE PARA LA CONSTRUCCION DE MUROS Y SIMILARES.

Todo conforme queda descrito en la presente Memoria, que consta de cuatro páginas escritas a máquina por una sola cara y dibujos que se acompañan.

Madrid, 29 de Abril de 1950

ALFONSO UNGRIA

P. Xicomer de Aragón

Lámina número

25474



230 87

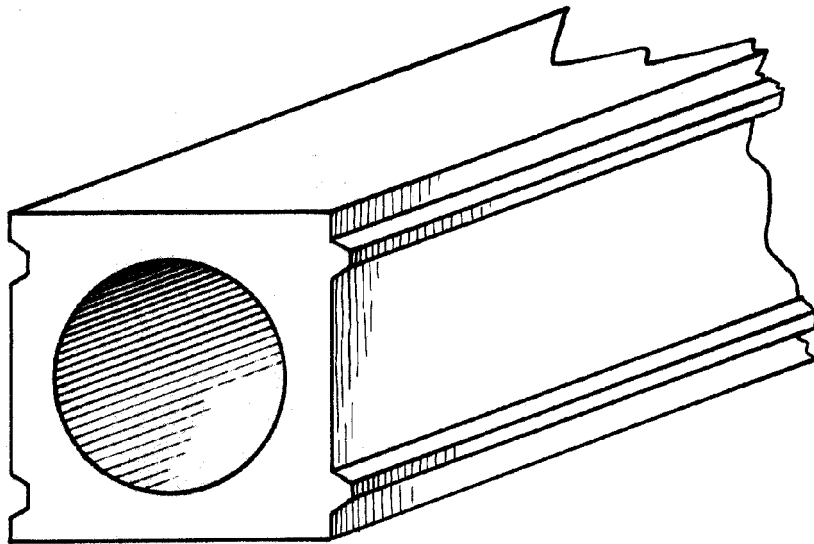

ESCALA VARIABLE

MADRID 29 DE abril DE 1850

ALEJANDRO UNCRÍA