



MODELO DE UTILIDAD

por 20 años

a favor de G. ECHEVARRIA y Cia. S. en C., sociedad mercantil española, domiciliada en Rentaría Guipúzcoa).

por "PORTALAMPARAS PARA TUBOS FLUORESCENTES". - - - -

MEMORIA DESCRIPTIVA

El presente modelo de utilidad se refiere a un portalámparas para tubos fluorescentes, cuyo nuevo diseño y concepto, le confieren las ventajas de una gran sencillez y economía de construcción, de una gran seguridad de fijación y de una gran precisión en cuanto a determinación de contacto perfecto con los terminales de los tubos fluorescentes.

La nueva técnica de alumbrado por tubos fluorescentes ha creado la necesidad de proveer, a la industria de instalaciones, de portalámparas de dicho tipo que cumplan las condiciones ideales de tales elementos y enunciadas anteriormente.

En efecto, el montaje de los tubos fluorescentes



sobre sus portalámparas debe proporcionar a los mismos una seguridad de fijación, acompañada de una determinación de contacto perfecto entre sus electrodos a fin de permitir una fácil llegada de corriente de línea y de reac-
5 tancia, a la vez que, cuando sea necesario, una fácil puesta en marcha por el cebador.

Ello requiere que los contactos sean seguros y lo mas perfectos posible, asi como el que el portalámparas sea susceptible de rápido y sencillo montaje sobre el so-
10 porte que se haya proyectado para la instalación.

El portalámparas objeto del presente modelo de utilidad establece el contacto o toma de corriente con los pitones o terminales del tubo fluorescente por medio de láminas metálicas de suficiente longitud para que tengan
15 la tolerancia, a la vez que la fuerza, precisas para que el contacto citado sea completo y eficaz, valiéndose para ello de la elasticidad propia del material que, como se ha dicho, consiste en láminas metálicas conductoras.

A la vez, el portalámparas permite una fácil y rápida
20 conexión con la red y el cebador a base de tornillos de presión cómodamente accesibles y regulables.

Otra característica del portalámparas es que las láminas metálicas determinativas de la conexión y de la toma de corriente del tubo, se insertan en el mismo a base
25 de encaje sin la existencia de tornillos ni remaches de aprieto, a cuyo efecto el portalámparas está constituido por una caja o soporte de forma especial, similar a la de una capillita, moldeado en material plástico, sobre el que se fijan las laminillas metálicas determinativas de
30 los contactos.



Naturalmente que el portalámparas de que se trata ha de obedecer a ciertas exigencias de los tubos a los que ha de servir de soporte y de suministrador de conexión, por lo cual su conformación es tal que presenta un dispositivo de entrada de pitones o terminales de tubo, asegurando a los mismos la perfecta y segura conexión con la red, la reactancia y el cebador. A este efecto tiene en su cara externa un orificio circular de diámetro correspondiente a la base de los tubos.

Para la mejor comprensión del presente modelo de utilidad, y a título tan sólo de ejemplo, se acompañan los dibujos de la hoja adjunta en los cuales se representa un caso de realización práctica del portalámparas de referencia que aparece representado de frente en -A-, de lado en -B-. En -C- se representa por su parte posterior y destapado, y en -D- se representa la tapa posterior.

Dicho portalámparas consta de una caja -1- que presenta por el ante y en su parte superior, dispuesta a modo de cuerpo de la caja, el orificio -2- y, en su parte inferior, dispuesta a modo de peana, la hendidura -4- transversalmente practicada en un ranura. Esta caja tiene, como puede apreciarse en +C+ forma tal que en ella encajan las láminas conductoras -3- que son las que asoman por el orificio -2- y por su elasticidad tienden a aprisionar, contra los salientes aislantes -9-, los pitones o electrodos terminales de los tubos fluorescentes.

Los contactos o láminas -3- se conectan a los conductores por medio de los tornillos de aprieto -7- a cuyo efecto va prevista la entrada de tales conductores por medio de las hendiduras o rebajes -5-.



La caja básica -1- presenta en su cara posterior una tapa, representada en -D-, que se fija por medio de tornillos o remaches que entran en los orificios -6-, teniendo como referencia y guía para el debido montaje el saliente -8-.

Con el fin de dotar de la necesaria fuerza de aprieto a las láminas -3-, éstas se apoyan en los salientes o pivotes -10- de que va dotada la caja -1-.

El portalámparas de referencia podrá ser fabricado en cualquier material adecuado y es susceptible de modificaciones de detalle, pudiendo variar, en general, todo cuanto no altere, cambie o modifique su esencialidad.

N O T A

Se reivindica como objeto del presente modelo de utilidad:

1.- Portalámparas para tubos fluorescentes caracterizado por estar compuesto de una caja, preferiblemente moldeada en material plástico, que lleva entalladuras y salientes tales que permiten la fijación por encaje de dos láminas de material conductor las cuales asoman por un orificio circular que presenta la caja en su cara frontal, y cuya caja presenta dos cuerpos, dispuestos transversalmente entre sí, y uno de los cuales, inferior, actúa a modo de peana respecto al otro, superior.

2.- Portalámparas para tubos fluorescentes, según reivindicación -1- caracterizado por que las láminas conductoras que se montan por encaje en la caja de material plástico, van dobladas en ángulo recto en su parte inferior por la que van dotadas de tornillos de aprieto para



su conexión, y por su parte superior van curvadas convenientemente a fin de determinar una entrada con unos salientes de que va provista la caja; entrada que asoma por el orificio circular ya citado, y que sirve para que ajusten en ella los pitones o electrodos de los tubos, determinando una fijación y toma de corriente seguras.

3.- Portalámparas para tubos fluorescentes, según reivindicaciones 1 y 2, caracterizado por que la caja de material plástico presenta una forma de capilla con un ensanche en su base con una hendidura a fin de permitir su fijación.

4.- Portalámparas para tubos fluorescentes, según reivindicaciones 1, 2 y 3, caracterizado por que las láminas conductoras metálicas trabajan por flexión a cuyo efecto van soportadas por salientes guías de la caja, que, además lleva hendiduras a fin de facilitar el paso de los conductores que se han de fijar en los tornillos de aprieto de dichas láminas.

5.- Portalámparas para tubos fluorescentes, según reivindicaciones 1, 2, 3 y 4, caracterizado por que la caja se cierra, por su parte posterior, por medio de una tapa, siendo guiada por un saliente de dicha caja, cuyo saliente sirve a la vez para determinar la salida de los elementos determinativos del aprieto de los pitones contra los contactos o láminas.

6.- PORTALAMPARAS PARA TUBOS FLUORESCENTES.

Consta la presen-

20
230 83



te memoria descriptiva de seis hojas, foliadas, mecanografiadas y escritas por una sola cara, acompañada de una hoja doble de dibujos.

Madrid, a 29 de Abril de 1950.

G. ECHEVARRIA y Cia. S. en C.

p.a.

AGENCIA DE MADRID

A large, stylized handwritten signature in dark ink, appearing to read "G. Echevarria". The signature is written over the typed name of the company.

23088

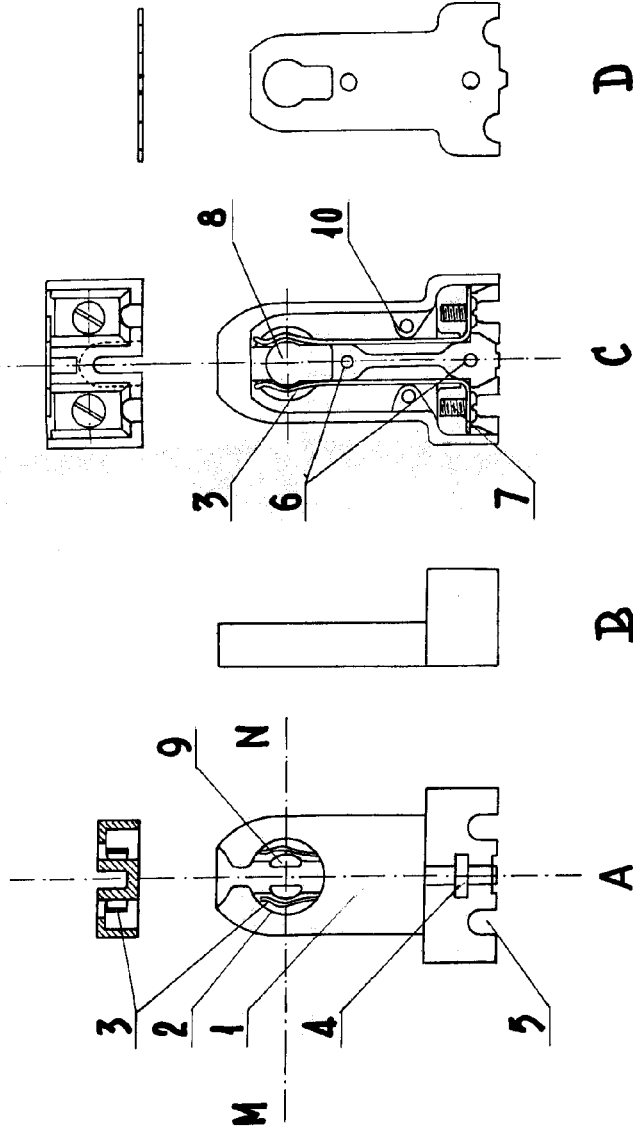

ESCALA: VARIABLE

MADRID, 29 ABRIL 1950

Handwritten signature and initials