

23070



23070

MEMORIA DESCRIPTIVA

que se acompaña

a la solicitud de

un MODELO DE UTILIDAD por VEINTE AÑOS EN ESPAÑA,

a favor de

Don Manuel Padilla Crespo, residente en Cordoba, calle de Condomar nº 11,

por

“NUEVO MODELO DE ENVASE TRANSPARENTE CON CIERRE FLEXIBLE Y BROCHE CENTRAL”

Inventor: El solicitante, de nacionalidad española.

XXXXXXXXXX



5

La invención a que se refiere la presente memoria, constituye una novedad industrial con características y ventajas que la hacen merecedora del privilegio de explotación exclusiva que por ella se solicita, de acuerdo con las prescripciones del Estatuto vigente de la Propiedad Industrial de 26 de Julio de 1929, texto refundido, publicado el 30 de Abril de 1930.

10

Se refiere este Modelo de Utilidad a un envase transparente con cierre flexible y broche central, cuya descripción se facilita con el dibujo adjunto, en el cual se representa el envase que nos ocupa, abierto y con el broche levantado.

15

El envase mencionado está constituido por una bolsa (B) de celofán, celuloide u otra materia transparente adecuada, cuya bolsa se destina a contener caramelos, confituras y objetos semejantes o los que convenga, los cuales podrán verse desde el exterior a causa de la transparencia del material con que se fabrica la bolsa referida.

20

La bolsa tiene en su parte superior, en ambos lados, unos flejes (A) de acero, cartón, madera o material plástico, flexibles, cuya rigidez permite que el envase permanezca cerrado cuando no se hace presión en los extremos de estos flejes para abrirlo, separando los bordes. Los flejes pueden ser interiores o exteriores.

25

En el centro de uno de estos flejes, por la parte exterior del envase y sujeto al mismo por un eje o pieza de sujeción adecuada, hay un broche que gira sobre el mismo, de tal forma que al ser levantado ligeramente permite la separación de los dos flejes y la apertura del envase, pero bajándolo hasta una posición horizontal, sujeta estos y los mantiene perfectamente unidos, asegurando el cierre del envase, ya que este podría abrirse en el bolsillo del usuario por alguna presión o movimiento inadvertido o cualquier otra causa.

30



35

El broche mencionado, no solamente es necesario en los casos en que pueda ocasionarse la separación total o parcial de los flejes inadvertidamente, para evitar que se caiga su contenido, sino para impedir que dichos flejes, despues de haberse cerrado y abierto el envase repetidas veces queden curvados, ya que en estas circunstancias el cierre del envase quedaría imperfecto, sobre todo para contener materias o productos de volumen muy reducido.

40

El envase descrito puede fabricarse con gran economía . El procedimiento de su apertura es verdaderamente sencillo y el cierre solido y practico. La transparencia de la bolsa, que permite ver desde el exterior el contenido, facilita la venta gracias a la vistosidad del conjunto y sus originales características.

45

Hecha la descripción que antecede, es preciso añadir que los detalles de realización de la idea expuesta pueden variar, así como la forma, el tamaño y la clase de los materiales empleados, sin que por ello cambie la esencia de la invención, que es la que se desprende de los parrafos que anteceden y la que se reivindica en la siguiente

50

NOTA

55

En resumen: El Modelo de Utilidad cuyo registro se solicita, recaerá sobre las reivindicaciones siguientes:

60

1ª - Nuevo modelo de envase transparente con cierre flexible y broche central, caracterizado porque tiene forma de bolsa, fabricada esta con materia transparente que permite ver el contenido desde el exterior, estando provista en su parte superior de dos flejes flexibles de acero, carton, materia plastica u otra semejante, unidos por sus extremos, y sujetos a la bolsa exterior o interiormente por uno de sus lados, cuyos flejes permitan la apertura del envase curvandolos hacia el



35

exterior, pero efectuan el cierre del mismo en cuanto la presión ejercida para realizar la curvatura desaparece, porque vuelven a su posición normal.

40

2ª - Nuevo modelo de envase transparente con cierre flexible y broche central, caracterizado por lo que se expresa en la reivindicación anterior y porque está provisto de un broche sujeto casi en la parte central exterior de uno de los flejes mediante un eje o dispositivo semejante, sobre el cual gira, de tal forma que al ser colocado en posición horizontal asegura la unión perfecta de los dos flejes y por consiguiente el cierre del envase, bastando para realizar su apertura que se eleve ligeramente el broche referido, con lo cual los flejes quedan unidos solamente a causa de la posición en que están colocados y por consiguiente son fáciles de separar, pero si se vuelve a colocar el broche horizontalmente, dicha apertura se hace imposible, porque dichos flejes quedan solidamente unidos.

45

50

3ª - Se reivindica por ultimo, como objeto sobre el que ha de recaer el Modelo de Utilidad que se solicita: "NUEVO MODELO DE ENVASE TRANSPARENTE, CON CIERRE FLEXIBLE Y BROCHE CENTRAL".

55

Todo conforme queda descrito en la presente memoria que consta de cuatro paginas escritas a maquina por una sola cara y dibujos que se acompañan.

Madrid, 27 de Abril de 1950.

ALFONSO UNGRIA

23070

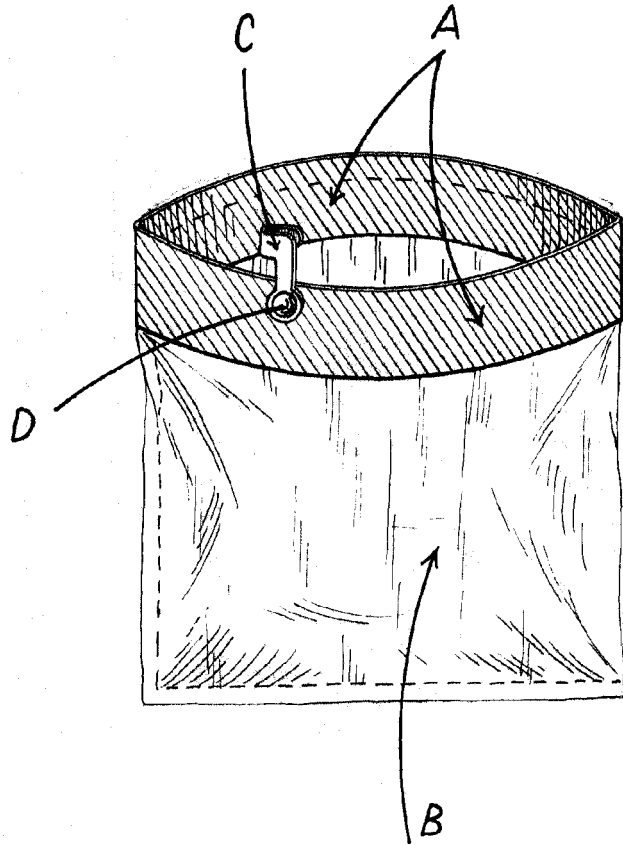

ESCALA VARIABLE
MAYOR, 28 DE Abril DE 1950
EL FOLIO ÚNICO

[Handwritten signature]