

. 2 3 0 5 9

274



M E M O R I A    D E S C R I P T I V A

que se acompaña a una solicitud de MODELO DE UTILIDAD, por veinte años para España y sus Posesiones, por: "UN LADRILLO HUECO", a favor de D.Manuel Arriaza Moreda, de nacionalidad española y residente en MADRID, General Lacy núm. 48.-

- - - - -

5  
  
  
  
  
  
  
  
  
  
  
10

El objeto del presente modelo de utilidad se refiere a un ladrillo hueco transparente para la construcción de tabiques o paredes delgadas, que presenta la particularidad de estar constituido por dos cuerpos cuadrangulares de vidrio o análogo, presentando un reborde continuo alrededor de los cuatro cantos de cada pieza o cuerpo. Tanto en su base como en la parte superior de dicho reborde lleva en todo su contorno un saliente de modo que entre ambos queda formada una canal de fondo liso, estando ligeramente redondeados los ángulos exteriores como interiores de cada pieza. La parte superior del mencionado reborde presenta una elevación plana estrecha que se extiende en línea continua por los cuatro lados de la pieza



15

de manera que al ser unida con otra pieza de construcción idéntica que entre si forman el ladrillo hueco, que de formada una hendidura que circunda el ladrillo.

20

La superficie interior de la placa está acanalada en forma de sendas tiras convexas dispuestas paralela mente a escasa distancia unas de otras, mientras el lado exterior de la placa está completamente liso.

25

En el dibujo que se acompaña, se presenta una forma de ejecución del ladrillo hueco transparente, en el cual

la fig. 1 indica en perspectiva una pieza terminada en la cual se aprecia el fondo acanalado 1, la canal 2 formada en la parte exterior del reborde 3, así como la elevación plana 4 existente en el borde superior, que hace contacto con una segunda pieza de construcción análoga formando las dos piezas el ladrillo hueco transparente.

30

La fig. 2 es una vista de canto de un ladrillo compuesto de dos piezas ensambladas mediante un adhesivo aplicado en frío o bien calentadas las piezas despues de efectuada su unión, distinguiéndose la canal circundante 2 y la hendidura 5 que igualmente se extiende alrededor del punto de unión de las dos piezas.

35

La ensambladura de las dos placas puede realizarse de modo que las tiras convexas paralelas lleven la misma dirección, o bien, si fuese deseado, una de las placas se colocará sobre la otra girándola en 90° con lo cual, debido a la transparencia, aparecen cruzadas.

40

Como es evidente, al proceder a la construcción de un tabique, los ladrillos contruidos del modo descrito, se iran juntando canto con canto llenando los huecos formados por las canales de los rebordes y los intersticios o hendiduras existentes en el punto de unión de ca-

45



da dos piezas que forman un ladrillo, con lo cual resulta un tabique con propiedades aislantes y de máxima resistencia.

50

-----

NOTA.- Descrito suficientemente cuanto precede, sólo resta consignar que lo que se declara como de propio, nuevo y útil del solicitante, es lo contenido en las siguientes

55

#### REIVINDICACIONES

60

1.- Un ladrillo hueco de vidrio o análogo con reborde vertical alrededor de los cuatro costados y saliente inferior y superior quedando formada una canal circular alrededor de la pieza, estando ligeramente redondeados los ángulos exteriores e interiores, presentando la parte superior del reborde una estrecha superficie plana que se extiende en línea continua alrededor del reborde de modo que al ser unida con otra pieza idéntica, que entre sí forman el ladrillo, quede formada una hendidura que circunda el ladrillo.

65

70

2.- Un ladrillo hueco transparente, según la reivindicación anterior, caracterizado porque la superficie interior de la pieza está provista de sendas tiras convexas dispuestas paralelamente a escasa distancia unas de otras, mientras el lado exterior de la placa está completamente lisa.

#### 3.- "UN LADRILLO HUECO"

Todo según queda descrito en la presente memoria que consta de tres hojas foliadas y mecanografiadas por una sólo cara con setenta y dos líneas y dibujos que se acompañan.

Madrid, 27 de Abril de 1.950

P.A.

*Caray*  
EL AGENTE OFICIAL.-



Fig. 1

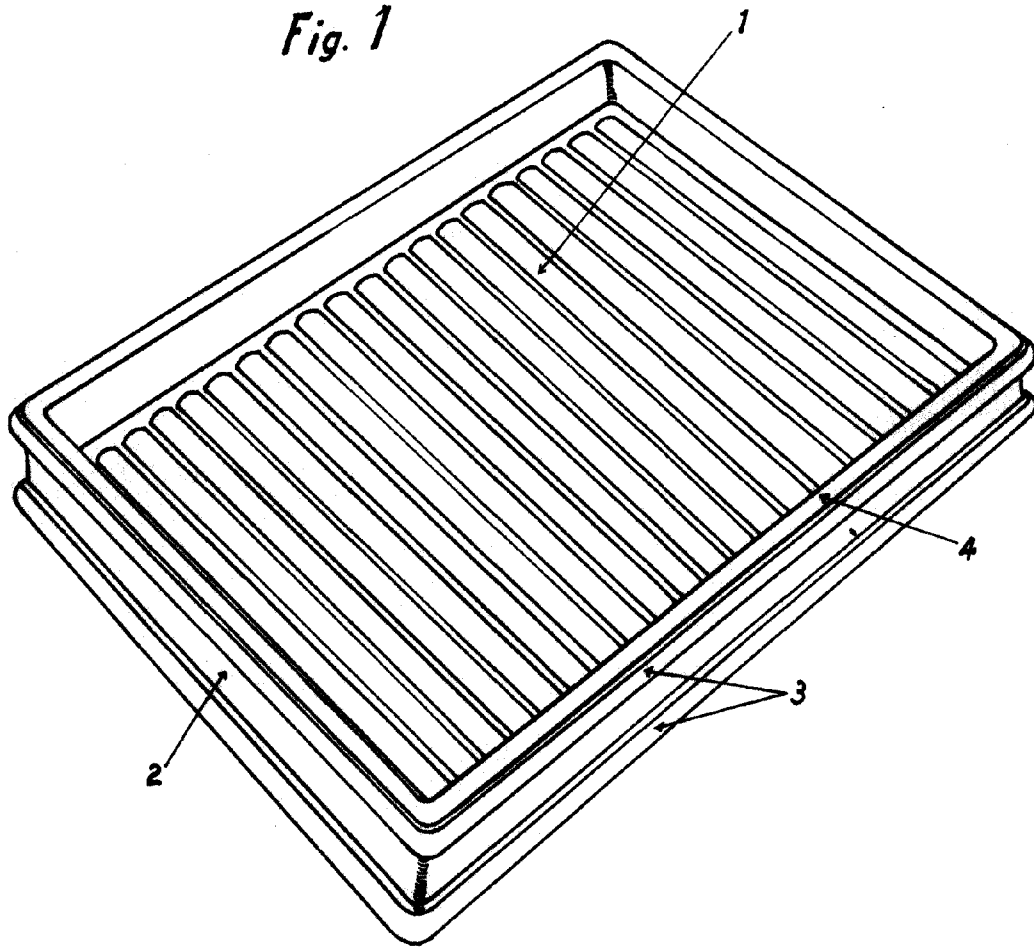
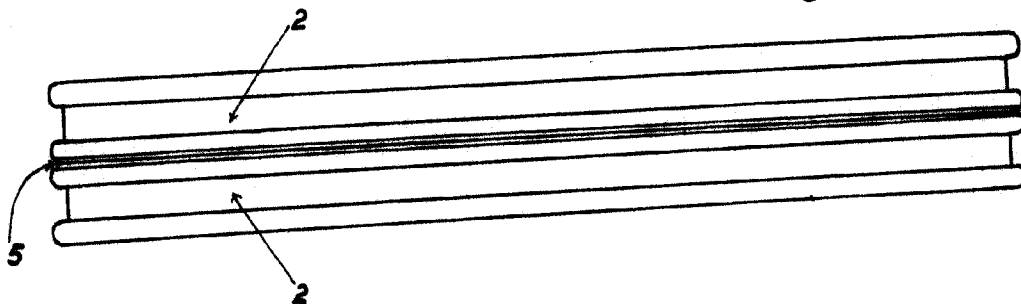

Fig. 2



Escala Variable

Madrid, 27 Abril 1950

*Arriaza*