

22947

MEMORIA DESCRIPTIVA

DE UNA PATENTE DE MODELO DE UTILIDAD, POR VEINTE AÑOS EN ESPAÑA, A FAVOR DE DON FAMILIANO CARGEDO PORTUGAL, DE NACIONALIDAD ESPAÑOLA, RESIDENTE EN BILBAO, AL de Hecalde-65, 2a fecha.

Sobre

" SOLDADOR DE ALCOHOL PARA USOS DIVERSOS "

La presente patente de modelo de utilidad se refiere a un aparato soldador para usos diversos, tanto domésticos, como industriales, por ejemplo, relojeros, joyeros, talleres de fontanerías y similares, en los cuales se precisa la soldadura de pequeñas piezas, hasta ahora trabajadas por la acción personal, supliendo así con ventaja, a los aparatos conocidos hasta la fecha para esta clase de trabajos.

Los dibujos adjuntos representan, a título de ejemplo no limitativo, una forma de ejecución práctica, en los que:

La figura 1ª representa una vista, en corte seccional, del aparato que se protege.

La figura 2ª, constituye una vista en elevación del aparato, apreciándose la planta del mismo, y

5 - La figura 3ª, representa el aparato soldador, construido de acuerdo con los principios que informan el presente registro.

De acuerdo con dichos dibujos, el aparato consta de las siguientes piezas:

- 10 - (1): Tapón de carga.
 (2): Depósito de gasificación cuyos materiales pueden hacerse de latón, cobre, aluminio, hierro, etc.
 (3): Tubo serpentín que tiene por uso la gasificación del alcohol cuya entrada la efectúa por
 15 - (1), y la salida por (5), que es el gicleur que regulariza la llama para graduar la presión.
 (4): Soporte que va unido al depósito y al mechero.
 (5): Gicleur de salida que gradúa la llama producida por el alcohol para efectuar la soldadura.
 20 - (6): Tapón del mechero.
 (7): Depósito del mechero recipiente del alcohol.
 (8): Mecha de algodón o de otros materiales que van en el mechero y que sirven para producir la llama propiamente dicha.
 25 - (9): Válvula de seguridad que sirve de protección para evitar toda posible explosión por recalentamientos etc., etc.,

30 - Si bien la forma de ejecución aquí descrita, constituye aplicación preferente del presente registro, ha

de entenderse que la misma no queda, en forma alguna limitada, y que podrán introducirse modificaciones de forma y de detalle, sin que altere la esencialidad del modelo de utilidad que se protege.

5 -

NOTA

En resumen; la patente de modelo de utilidad recaerá sobre las siguientes reivindicaciones:

10 - 1ª.- Aparato soldador de alcohol para usos diversos, que se caracteriza por comprender, en combinación, los siguientes elementos; tapón de carga; depósito de gasificación; tubo serpentín para la gasificación del alcohol, cuya entrada se efectúa por el tapón de carga, y la salida, por el gicleur, que regulariza la llama para graduar la presión; soporte que se une al depósito y al mechero; gicleur de salida; que gradúa la llama producida por el alcohol, para efectuar la soldadura; tapón del mechero; depósito del mechero recipiente del alcohol; mecha y válvula de seguridad, para evitar accidentes.

2ª.- SOLDADOR DE ALCOHOL PARA USOS DIVERSOS.

Según describe en la presente memoria que consta de tres hojas escritas a máquina por una sola cara y dibujos.

Madrid, 18 de abril de 1950

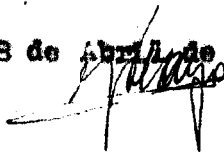

FIG. 1

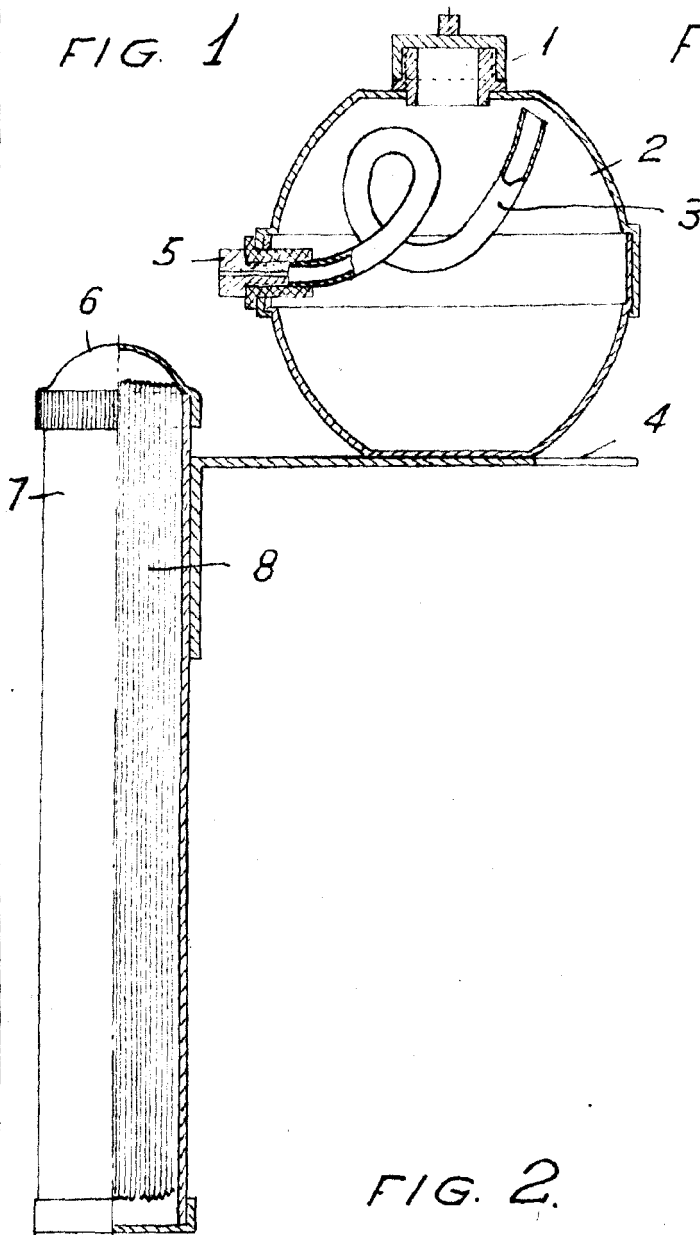

FIG. 3

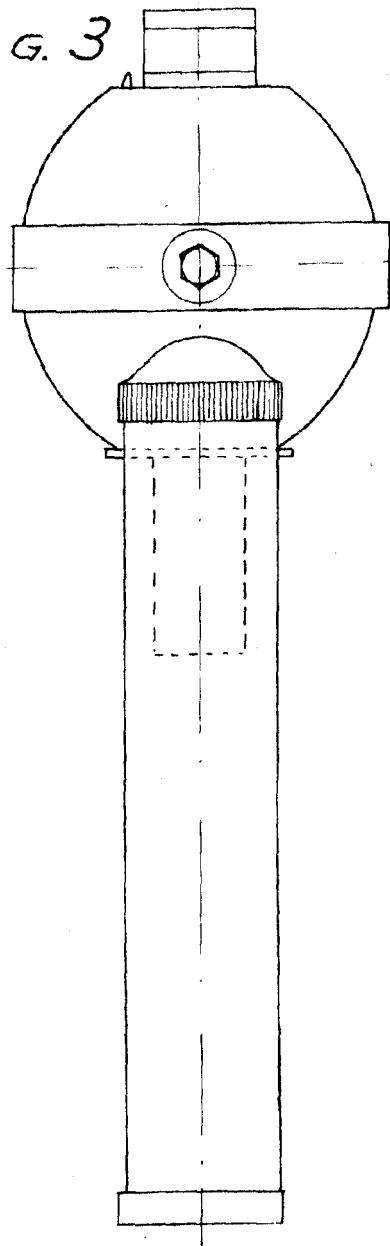
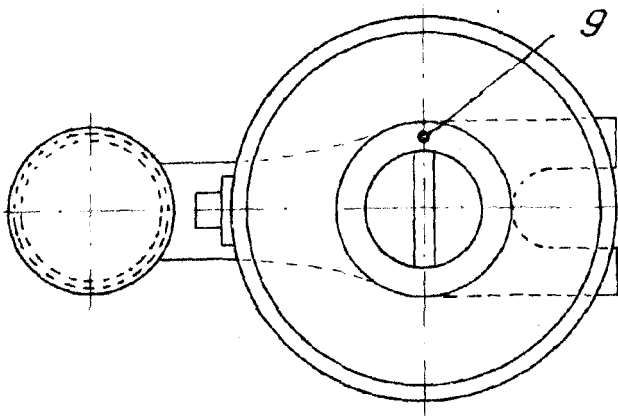

FIG. 2.



ESCALA VARIABLE
Madrid 18 de *abril* 1946
[Signature]