

22922



1950

H/V.

MEMORIA DESCRIPTIVA

que se acompaña a la solicitud de un modelo de utilidad por veinte años, en España, por: "BOCINA", a favor de Don Eleuterio Arbo Olejua, residente en Bilbao (Vizcaya) Aguirre, 9.-

El presente modelo de utilidad se refiere a una bocina de aire aplicable al motor de los automóviles o similares, que funciona indistintamente por absorción o por expulsión de aire y produce un sonido totalmente diferente a los que se obtienen con las bocinas conocidas actualmente, ya que el que se logre con la establecida de acuerdo con este modelo de utilidad produce un sonido metálico que asemeja al aullido de un animal.

Esencialmente el dispositivo que se reivindica se compone del cuerpo de la bocina de una sola pieza, fundida en aleación apropiada para conseguir la sonoridad metálica que se desee, el cual es acodado y aloja en la parte de la bocina propiamente dicha una turbina o pieza giratoria que produce el sonido y en su parte menor una válvula que al abrirla, mediante la correspondiente pa-



lanca de accionamiento, manejada por el conductor por intermedio de un cable apropiado, deja pasar el aire procedente del motor o que se produzca la aspiración correspondiente a la absorción del mismo, con lo cual tiene lugar la emisión del sonido.

5 Dentro de las reivindicaciones que se establecen pueden construirse bocinas de las formas y tamaños apropiados para la aplicación concreta a que se destinen, utilizando para ello los materiales que de acuerdo con lo dicho sean pertinentes; pero como las variaciones que así se hagan, como las que puedan introducirse en
10 detalles de presentación u organización de la bocina, no afectan a la esencialidad reivindicada, las distintas bocinas que se construyan con cualesquiera de esas modificaciones no serán sino variantes igualmente comprendidas y protegidas por el presente registro.

15 En esta idea las adjuntas figuras corresponden solamente a una forma de ejecución, sin carácter alguno limitativo, que se presenta a título de ejemplo de realización para concretar cuanto se dice en esta memoria descriptiva.

La fig. 1ª representa la sección del conjunto de la bocina que se presenta como realización del modelo reivindicado.

20 La fig. 2ª se refiere a la vista exterior de la misma.

Con referencia a dichas figuras y a los números que sobre ellas designan las distintas partes de la bocina representada, la descripción de la misma es como sigue:

25 El cuerpo de la bocina 3 es de una sola pieza, fundida en aleación apropiada no solo para conseguir la deseada sonoridad, sino también para que ésta tenga un timbre metálico adecuado.

Dentro de ese cuerpo 3 va dispuesta la turbina 2, que gira sobre un juego de bolas de acero, y en el brazo pequeño que forma codo con la bocina la válvula 1 que se maneja mediante la



maniqueta 4, mientras que el acoplamiento al motor y llegada de aire se efectúa por 5.

La palanca 4 se acciona por el conductor mediante un cable apropiado.

5 De este modo cuando se abre la válvula 1 el aire que llega por 5, o la aspiración que se produce en el mismo conducto, dá lugar al giro sobre sí mismo de la turbina 2 y a la producción del sonido deseado.

N O T A.-
 =====

10 El presente modelo de utilidad comprende las siguientes reivindicaciones:

1.- Bocina, caracterizada porque está constituida por el cuerpo de la misma que es de una sola pieza, fundida en aleación apropiada para conseguir la sonoridad metálica que se desee, cuyo cuerpo es acodado y aloja en la parte de la bocina propiamente
 15 dicha una turbina o pieza giratoria que produce el sonido y en su parte menor una válvula accionada por una palanca (que maneja el conductor por intermedio del correspondiente cable) y dispuesta de modo que al abrirla deja pasar el aire procedente del motor o
 20 que se produzca la aspiración correspondiente a la absorción del mismo, con lo cual tiene lugar la emisión del sonido.

2.- " Bocina ".

Según se describe y reivindica en la presente memoria descriptiva y se ilustra con los dibujos que a la misma se acompañan.

25 Consta esta memoria de tres hojas foliadas y escritas a máquina por una sola de sus caras.

Madrid, a 15 de Abril de 1950.

22922

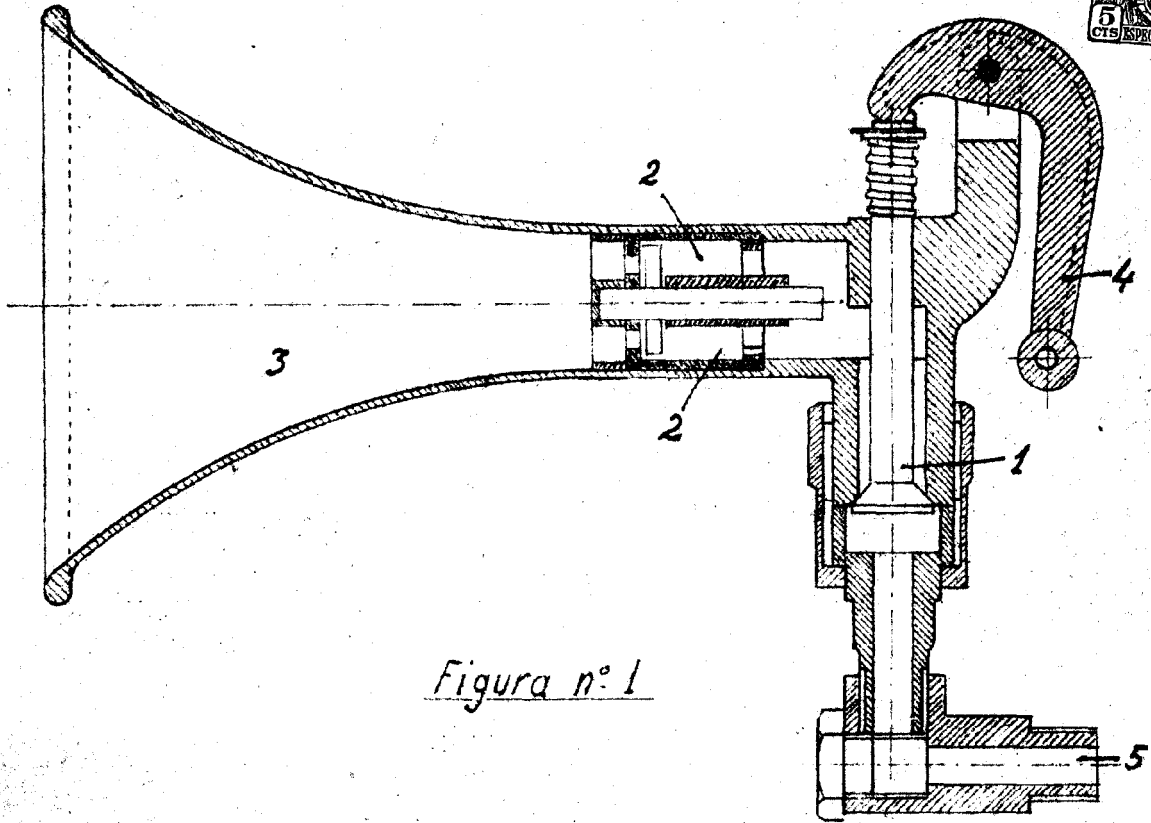

Figura n° 1

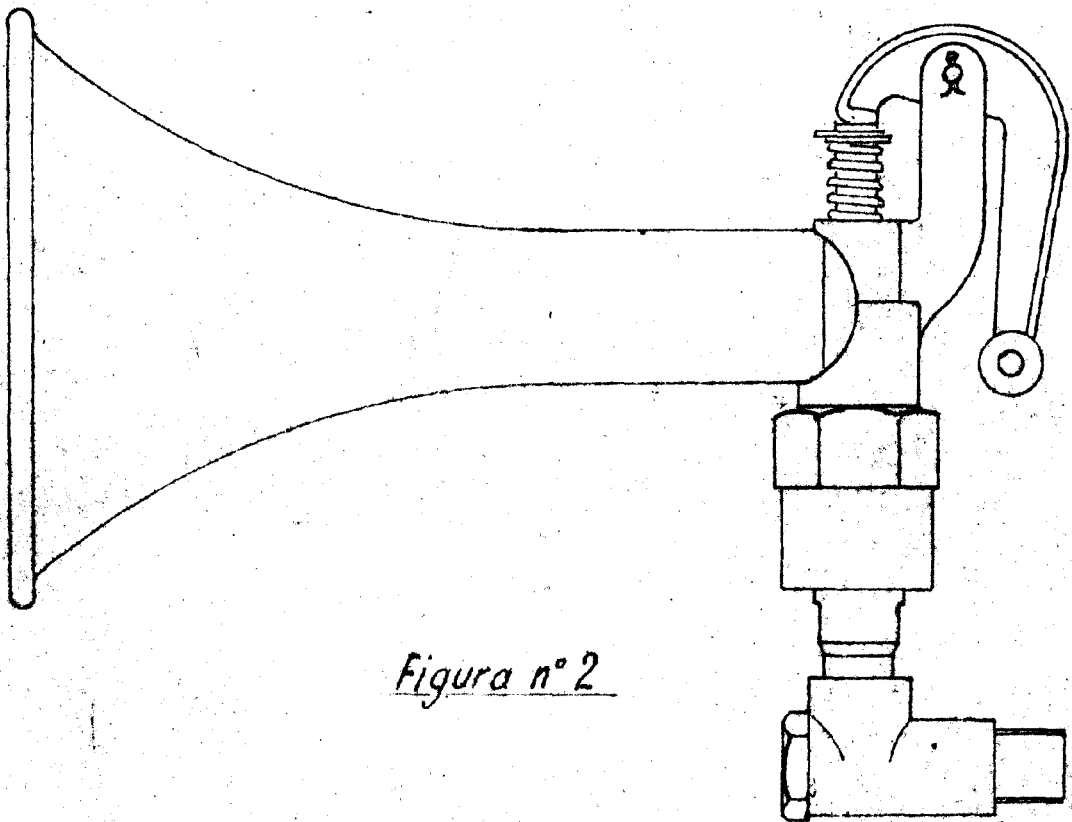

Figura n° 2

ESCALA VARIABLE