

22921

22921

MODELO DE UTILIDAD

por veinte años

a favor de

Don Luis BARBÉ BORNEZ

de nacionalidad española

residente en Valencia. Paz 23.

P O R

"NUEVA CAJA PARA GUARDAR ARCHIVADORES, CLASIFICADORES Y TODA CLASE DE DOCUMENTOS E IMPRESOS"

M E M O R I A D E S C R I P T I V A

Consiste el objeto del presente Modelo de Utilidad en una nueva caja para guardar archivadores-clasificadores y toda clase de documento e impresos.

Hasta la fecha no se conoce en el mercado caja que, reúna
5 las condiciones que tiene en sí la que, es objeto de éste Modelo de Utilidad por veinte años y caracterizada en el cuerpo de ésta memoria descriptiva.

Para la mejor comprensión del objeto de éste Modelo de Utilidad se acompaña un plano indicativo de sus particularidades
10 a título de ejemplo.

En la Figa 1 se aprecia la caja abierta apreciando en A unos refuerzos de los laterales de la caja.

En B su sujeción.

En C el lomo de la caja completamente abierto

15 En D la parte de juego de la tapadera o sea su dobléz.

En E apreciamos la tapadera.

En la Figa 2 apreciamos la caja ya cerrada con su sujeción B y la tapadera D perfectamente cerrada.

Como se apreciará la caja se abre completamente incluso
20 su lomo y pueden colocarse los archivadores-clasificadores documentos, cartas o cualquier clase de impresos, tanto en su tapadera parte interior como en la propia caja o sea entre los tres costados que tiene la caja al quedar completamente abierta la parte que hace de lomo de la caja.

25 su uso es muy cómodo y sencillo y se permite trabajar con rapidez y comodidad al abrirse la caja completamente y por sus particularidades descritas hacen que su novedad y práctica de uso y guardar se presente una caja verdaderamente práctica bajo todos los conceptos.

30 Descrito suficientemente el objeto del presente Modelo de Utilidad caracterizado en ésta memoria descriptiva, solamente cabe hacerse constar que, podrá ser objeto de mejoras siempre y cuando no se altere la esencialidad del mismo, no invalidándolo el cambio de forma ni materiales empleados en su construcción.
35

MEMORIA DESCRIPTIVA

Reivindica el recurrente la propiedad y el derecho exclusivo de fabricación en España y sus Dominios del objeto del presente Modelo de Utilidad, caracterizado en ésta memoria
40 descriptiva en las siguientes reivindicaciones;

1. Nueva caja para guardar archivadores-clasificadores y toda clase de documentos e impresos, caracterizada esencial-

mente por unos refuerzos que llevan sus dos costados laterales que forman el cuerpo de la caja un unión del delantero.

45 2. Nueva caja según reivindicación anterior, caracterizada esencialmente porque el delantero lleva una sujeción a presión de la tapa de la caja.

3. Nueva caja según reivindicaciones anteriores, caracterizada esencialmente porque la tapadera actua libremente por hacer
50 juego con el lomo de la caja que también queda libreen sus movimientos de abrir y cerrar la caja.

4. Por "NUEVA CAJA PARA GUARDAR ARCHIVADORES-CLASIFICADORES Y TODA CLASE DE DOCUMENTOS E IMPRESOS."

55 Sean cuales fueren las circunstancias que concurren en la esencialidad de la presente memoria descriptiva.

Consta ésta memoria descriptiva de tres hojas mecanografiadas por una sola cara, numeradas y acompañadas de un plano indicativo a título de ejemplo.

Madrid quince de Abril de 1950

P.A.

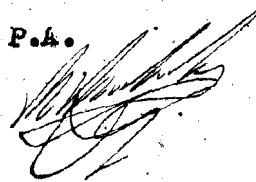

22921

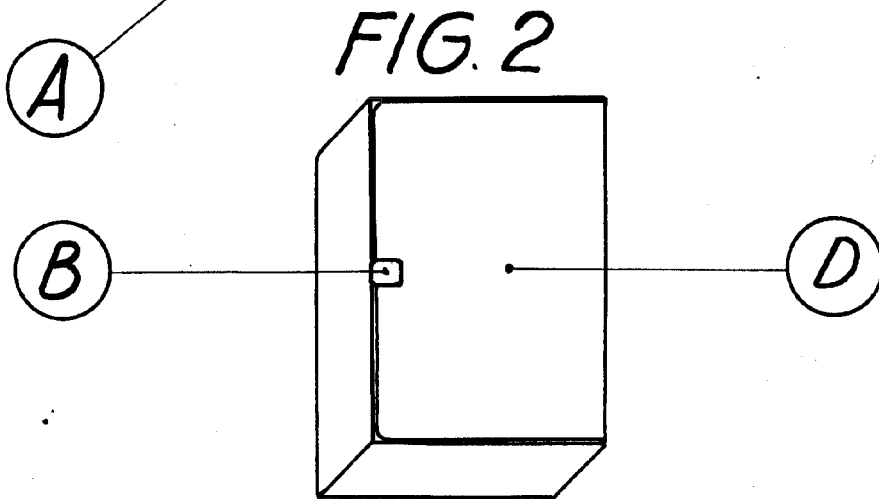
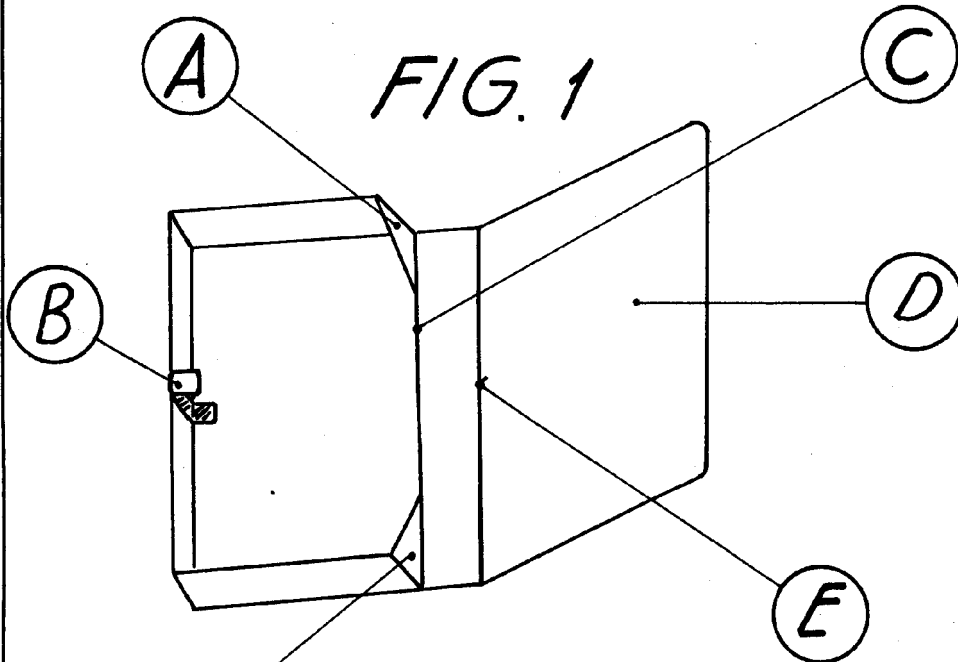

Escala variable
Madrid, 15 Abril - 1950

P. A.