



REGISTRO
DE
UN MODELO DE UTILIDAD

por "Un ladrillo o bloque para construcciones fácilmente asible"-----

a favor de DOÑA Carmen CANALS COMAS, de nacionalidad española, domiciliada en MALAGA, Carretería, nº 54.

MEMORIA DESCRIPTIVA

El modelo de utilidad cuyo registro se solicita consiste en un ladrillo o bloque para construcciones que presenta la particularidad de estar dotado de medios que lo hacen perfectamente asible, y por ello cómodamente manejable para ir colocándolo en el lugar que deba ocupar en las edificaciones, en la más ajustada posición para su buen asiento en la obra ejecutada y la completa regularidad de ésta.

Sucede a menudo que, por la excesiva anchura de las piezas de construcción de tal género, resulta difícil el asimiento de las mismas por el operario constructor, y por ello la perfección de su colocación en la obra ejecutada

22885

21



- 2 -

que solamente es lograble mediante un especial cuidado, que resulta en perjuicio de la deseable rapidez en el trabajo.

5 El modelo de utilidad que constituye el objeto del registro a que se refiere la presente memoria descriptiva subsana plenamente toda demora en el trabajo al hacer, como se ha dicho, posible un perfecto manejo del ladrillo o bloque.

10 Está caracterizado esencialmente el ladrillo o bloque que da lugar al modelo de utilidad de que se trata por el hecho de tener practicado en su cuerpo un hueco o una pluralidad de huecos de amplitud suficiente para poder introducir en ellos los extremos de los dedos del operario, separados de uno o más bordes del ladrillo o bloque la distancia requerida para que pueda ser asido el ladrillo aplicando uno o más dedos en la pared exterior del ladrillo correspondiente a dicho borde, y uno o más dedos a la pared interna del referido hueco más próxima a la citada pared externa, pudiéndose análogamente establecer con igual fin pares de huecos paralelos cuyas paredes más próximas permitan
15 la aplicación de los dedos en la misma forma para asir el ladrillo o bloque por el macizo existente entre ambos huecos.
20

25 Para que quede perfectamente de manifiesto cuál es la esencialidad del modelo, se representan en perspectiva en el dibujo adjunto dos casos de ejecución práctica del mismo que dan perfecta idea, tanto de la situación del hueco que normalmente presentará un ladrillo de medidas normales para su asimiento, como de la facilidad que dicho hueco dará para tal asimiento.



En la figura 1 del dibujo se supone el ladrillo de
cuerpo macizo, y en la figura 2 de cuerpo perforado según
su grueso. Tanto en uno como en el otro caso, tiene el
ladrillo 1 practicado en disposición centrada un hueco 2
5 de forma alargada para que puedan introducirse en él por
ejemplo los dedos más largos de la mano, aplicando sus ye-
mas en la pared 3, a la vez que se aplique la yema del pul-
gar de la misma mano en la pared exterior del ladrillo si-
tuada a continuación del borde 4, lo cual permitirá eviden-
10 temente el cómodo y firme asimiento del ladrillo entre ta-
les dedos para ir a dejarlo en la debida posición en el lu-
gar que deba ocupar en la obra ejecutada.

En general, el citado hueco o huecos facilitadores del
asimiento de los ladrillos o bloques atravesarán éstos de
15 parte a parte, pero podrían también disponerse en forma de
entrantes que, haciendo posible por su profundidad la debi-
da penetración de los dedos, no llegasen a atrevsar total-
mente el cuerpo del ladrillo o bloque, lo cual sería razo-
nable cuando se tratase de piezas de notables dimensiones
20 en las cuales podrían disponerse tales huecos en la plura-
lidad y situación pertinentes para poder asir las mismas
con ambas manos.

Los ladrillos o bloques que presenten, de acuerdo con
la esencialidad del modelo, un hueco o una pluralidad de
25 huecos para su asimiento podrán tener una gran diversidad
de formas y de dimensiones, así como ser fabricados con
tierras o materiales de diferentes naturalezas, composicio-
nes y calidades, por cualquier medio manual o mecánico de

22885 21



- 4 -

los corrientemente empleados en la fabricación de tales elementos de construcción, con sus medios moldeadores debidamente adaptados al caso.

N O T A

5 Por el registro de modelo de utilidad a que se refiere la presente memoria descriptiva se REIVINDICA la propiedad y la explotación exclusiva de:

10 1.- Un ladrillo o bloque para construcciones fácilmente asible, esencialmente caracterizado por el hecho de tener practicados en su cuerpo un hueco o una pluralidad de huecos de amplitud suficiente para poder introducir en ellos los extremos de los dedos del operario, separados de uno o más bordes del ladrillo o bloque la distancia requerida para que pueda ser asido el ladrillo aplicando uno o más
15 dedos en la pared exterior del ladrillo correspondiente a dicho borde, y uno o más dedos a la pared interna del referido hueco más próxima a la citada pared externa, pudiéndose análogamente establecer con igual fin pares de huecos paralelos cuyas paredes más próximas permitan la aplicación de los dedos en la misma forma para asir el ladrillo o bloque
20 por el macizo existente entre ambos huecos.

2.- La propiedad y la explotación exclusiva del objeto del registro, sean cuales fueren las circunstancias que concurren con su esencialidad definida en la anterior reivindicación, cual objeto es:

25 "Un ladrillo o bloque para construcciones fácilmente asible".

Consta

2288521 MAR



- 5 -

Consta la presente memoria de cinco hojas foliadas,
escritas por una sola cara.

Barcelona, 21 de Marzo de 1950.

P. p. de Doña Carmen CANALS COMAS,

22885
21 MAR 1950



FIG. 1

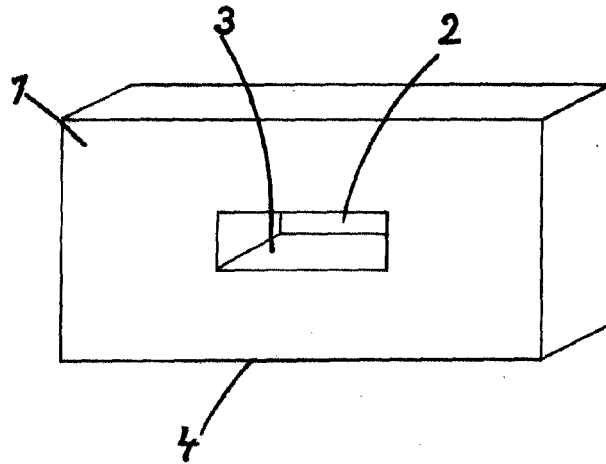
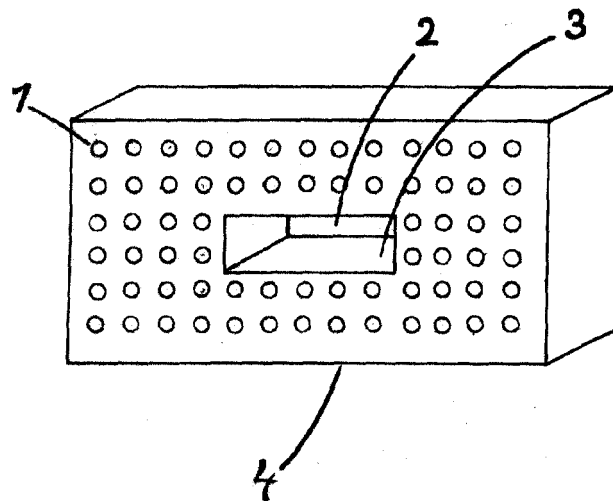

FIG. 2



ESCALA VARIABLE
Barcelona 21 MAR. 1950