

22869



H/V.

MEMORIA DESCRIPTIVA

que se acompaña a la solicitud de un modelo de utilidad por veinte años en España, por: "Muestrario clasificador de resultados deportivos", a favor de Don José M^º. Seoane Rodríguez, residente en San Sebastian (Guipúzcoa) Moraza, 5.--

5 El presente modelo de utilidad se refiere a un muestrario clasificador de resultados deportivos, el cual permite presentar el número de puntos o clasificación de los equipos que intervienen en cualquier competición, mostrando tal dato junto a la fotografía o grabado de uno de los jugadores más característicos del correspondiente equipo y del dibujo del escudo u otro indicativo del mismo, así como los anuncios que se estimen convenientes.

10 Esencialmente el muestrario que se reivindica consiste en una triple hoja de cartulina o material apropiado que abierta se sostiene en pié, con las hojas laterales ligeramente inclina-



5 das respecto a la posterior, y en cada una de las cuales van preparados en la parte superior alojamientos para las referidas fotografías o dibujos, en cualquiera de las formas en que en los álbumes se sujetan las cartulinas o tarjetas portadoras de tales grabados o similares, pudiendo ir los números o indicaciones referentes a la puntuación o calificación de cada equipo marcados en esas mismas cartulinas o presentados debajo de ellas en lugar dispuesto al efecto.

10 En cada una de esas hojas, debajo o encima de las representaciones gráficas de los equipos y de su calificación, se colocan uno o mas anuncios con lo que el muestrario cumple un cometido de elemento anunciador.

15 Dentro de las reivindicaciones que se establezcan caben infinidad de realizaciones del muestrario a que nos referimos, tanto por la forma y tamaño de sus hojas, como por los elementos que en la misma se presenten y el modo de sujetarlos en ellas; pero como tales variaciones, así como las que puedan hacerse en los detalles de presentación y en los materiales de que se les construya, no afectan a la esencialidad reivindicada, los distintos muestrarios que se establezcan, con cualesquiera de esas modificaciones, no serán sino variantes igualmente comprendidas y protegidas por el presente registro.

20 En esta idea las adjuntas figuras corresponden únicamente a una forma de ejecución sin carácter alguno limitativo que se presenta a título de ejemplo de realización para aclarar y concretar cuanto se dice en esta memoria descriptiva.

25 La fig. 1ª presenta la vista de las tres hojas que constituyen el muestrario, por el lado en que van colocadas las cartulinas o tarjetas correspondientes a los diversos equipos.



LA fig. 2ª corresponde a la proyección en planta de una de las partes en que se unen dos de esas hojas.

La fig. 3ª se refiere a una cualquiera de las mencionadas tarjetas o cartulinas.

5 LA fig. 4ª muestra la perspectiva esquemática del objeto reivindicado, abierto y colocado de modo que se sostenga verticalmente.

Con referencia a dichas figuras y a los números que sobre ellas designan las distintas partes del muestrario representado la descripción del mismo es como sigue:

10 Sus hojas 1, 2 y 3 se unen constituyendo simples dobleses 6, si se le forma sencillamente de cartulina, pero podrían ser bisagras si se le diera una organización mas robusta y compleja; en todo caso puede reforzarse tales hojas, por su parte posterior, por tabletas 4 y a una de ellas ponerle el agarradero 5 que faci-

15 lite su manejo. En el anverso de las tres mencionadas hojas van dispuestas tiras de cartulina 7 y 8 (o de otro material apropiado) sujetas por los remaches 11 y que constituyen alojamientos para los bordes de las tarjetas 9 o cartulinas, en que vayan las fotografías o dibujos de los jugadores y el emblema del equipo. Debajo de estos van las inscripciones 10 de las clasificaciones correspondientes a cada equipo, en la competición a que se refiera el muestrario establecido.

20 En cada hoja, debajo de las referidas tarjetas (en la forma de ejecución representada pues lo mismo podría hacerse en la parte superior), se disponen anuncios 12 que pueden referirse a la misma o a distinta cuestión.

25 Como se vé, por la descripción que antecede, establecido un muestrario de acuerdo con el modelo reivindicado con solo cam-



biar las tarjetas o cartulinas 9 puede utilizársele para diversas competiciones deportivas y también es posible disponer los anuncios 12, como tales tarjetas, de quita y pon para aprovechar el mismo soporte para diversos cometidos.

5

N O T A.-

El presente modelo de utilidad comprende las siguientes reivindicaciones:

10

1.- Muestrario clasificador de resultados deportivos, caracterizado porque está constituido por una triple hoja de cartulina o superficies planas de material apropiado, unidas entre sí por los correspondientes dobleses o charnelas, que dispuestas con cierta inclinación respecto a la central sostienen el conjunto en pie; llevando cada una de esas hojas elementos de sujeción apropiados para sostener tarjetas o cartulinas con las fotografías o dibujos del jugador mas característico de cada uno de los equipos que intervengan en determinada competición deportiva y las indicaciones de las calificaciones o número de puntos alcanzados por cada uno de ellos.

15

20

2.- Muestrario clasificador de resultados deportivos, según lo reivindicado en el punto anterior, caracterizado porque en cada una de tales hojas y en el sitio que dejen libre las indicadas tarjetas o cartulinas, se incluyen anuncios o avisos que pueden imprimirse en la misma hoja o ir a su vez también dispuestos en cartulinas o equivalentes montados de quita y pón como dichas tarjetas.

25

3.- Muestrario clasificador de resultados deportivos, según lo reivindicado en los puntos anteriores, caracterizado



porque para sujetar unas y otras cartulinas se disponen a lo largo de cada una de las hojas tiras de material apropiado sujetas con remaches, de modo que dejen los alojamientos apropiados para las extremidades de tales cartulinas.

5

4.- Muestrario clasificador de resultados deportivos.

Según se describe y reivindica en la presente memoria descriptiva y se ilustra con los dibujos que a la misma se acompañan.

10

Consta esta memoria de cinco hojas foliadas y escritas a máquina por una sola de sus caras.

Madrid, a 13 de Abril de 1950.



81

FIG.-1

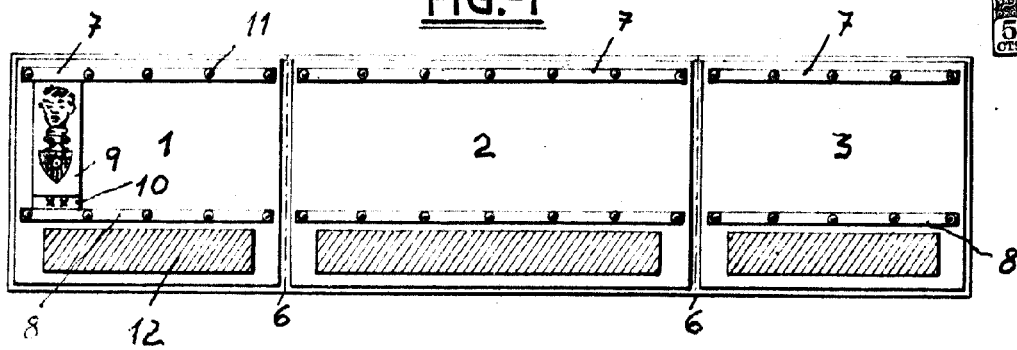

FIG.-2

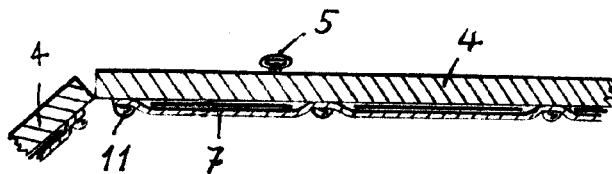

FIG.-3

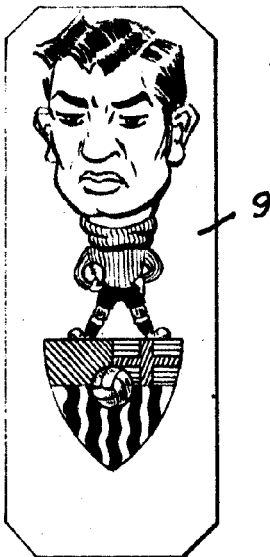
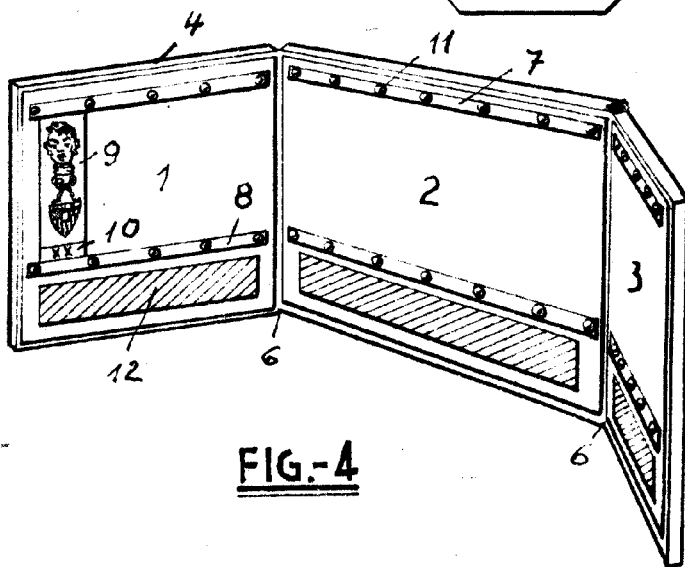

FIG.-4



ESCALA VARIABLE