

228 15



1930

228 15

MEMORIA DESCRIPTIVA
=====

correspondiente a un MODELO DE UTILIDAD, por 20 años, a favor de los Sres. D^a Rosaura y D. Jaime SERRET CAMPA y D. Juan ALAY SERRET, todos de nacionalidad española y residentes en Barcelona, calle de Ali-Bey nº 12, por: "UN SOPORTE PARA ELEMENTOS DESTINADOS A LA HIGIENE BUCAL".

- o - o - o -

El objeto sobre que recae el presente modelo de utilidad es nuevo y trata, ateniéndonos a lo que el enunciado indica, a un soporte para la sustentación de la pasta dentífrica, vaso y cepillos para el lavado de la boca.

- 5.- Este modelo reúne en uno solo los elementos precisos para la higiene bucal proporcionando con ello una mayor comodidad, a la vez que mayor higiene y vistosidad, superando, por consiguiente, a cuantos elementos independientes o conjuntados en parte, se conocen hasta ahora con fines análogos.

10.- Para la mejor interpretación de este invento, en el plano adjunto se presenta, a modo de ejemplo, una forma en que puede ser realizado, al cual nos referiremos en la presente descripción.

- 15.- La figura 1 presenta una perspectiva del modelo en

228 15



su conjunto, con los elementos para su utilización.

Y la figura 2 representa al mismo aparato en una vista por su parte superior.

En estas figuras (1) es la plataforma o soporte para
20.- la sustentación de los diversos elementos; (2) es la palomilla o soporte de fijación; (3) es un bordillo o paredilla que circunda a la plataforma, formado caja con la base de la misma; (4) es la boca del depósito para el alojamiento del tubo de pasta dental; (5) depósito o recipiente
25.- para el tubo de pasta; (6) orificios para la introducción y sustentación de los cepillos dentales y (7) los orificios para la fijación o sustentación del soporte a la pared.

Resulta de ello que la invención consiste en la plataforma (1) con paredilla o reborde circundante (3) y palomilla de sustentación (2) o colgado en los clavos dispuestos en la pared por medio de las bocas u orificios (7) que permite el facil colgado y descolgado para su limpieza e
30.- higiene constante.

En virtud de la paredilla exterior (3) circundante
35.- de la plataforma (1), los vasos que en posición invertida se dispongan en ella protegen de la suciedad o polvo que cogerían al estar al descubierto los cepillos dispuestos en los orificios (6) que la plataforma tiene practicados, en número variable para ellos, porque el vaso forma con la
40.- base de la plataforma un depósito cerrado de gran valor higiénico.

Pero la característica principal de este modelo, estriba en el hecho de haber dotado a la plataforma de un depósito o recipiente (5) para la disposición, dentro del
45.- mismo, del tubo de pasta dentífrica, cuya boca (4) está



1 ABR 1950

precisamente en la base o cara superior de la plataforma (1).

50.- Este depósito o recipiente (5) para el tubo de pasta puede ser fijo, como muestra la figura 1 del plano, o bien tener el fondo regulable por medio de rosca o estriados practicados en sentido helicoidal o en bayonetas sucesivas escalonadas que permitan la fácil elevación y descenso del fondo para facilitar la extracción del tubo de pasta cuando este tiene poca sustancia.

55.- El número de recipientes o depósitos (5) para tubos de pasta es variable, pudiendo ser uno, como muestra el gráfico, dos o más, convenientemente distribuidos sobre la superficie de la plataforma, independientes o con simples separaciones longitudinales.

60.- De lo expuesto se deduce que la invención permite modificaciones de forma y disposición que, en el fondo, no alteran la esencia de este invento, que puede ser fabricado en los materiales que por sus características resulten de aplicación práctica, y adoptando las formas y dimensiones que mejor se adapten al uso a que se destinan.

REIVINDICACIONES

70.- 1ª).- "UN SOPORTE PARA ELEMENTOS DESTINADOS A LA HIGIENE BUCAL", caracterizado por estar esencialmente constituido por una plataforma con paredilla circundante y orificios distribuidos en sentido circular para la disposición de cepillos dentales; teniendo en uno de sus puntos una palomilla orificada para su colgado en la pared.

2ª).- El mismo soporte, caracterizado por el hecho



75.- de que la plataforma tiene en su centro un orificio o boca con depósito vertical para el alojamiento de tubos de pasta dentífrica.

80.- 3).- El mismo soporte, caracterizado por que el depósito de tubos de pasta puede ser graduable en sentido de profundidad por medio de doble tubo o fondo móvil o desplazable.

4).- El mismo soporte, caracterizado por que el depósito puede ser dividido interiormente por paredillas diametrales o radiales, en sentido de profundidad.

85.- 5).- El mismo soporte, caracterizado por el hecho de ser variables el número de depósitos para la disposición de tubos de pasta, así como los demás elementos soportes.

6).- "UN SOPORTE PARA ELEMENTOS DESTINADOS A LA HIGIENE BUCAL".

90.- La presente memoria descriptiva consta de cuatro hojas, foliadas y escritas a máquina por una sola de sus caras, componiendo un total de noventa y tres líneas incluidas las presentes.

Madrid, 21 de abril de 1.950

FIG. 1^a

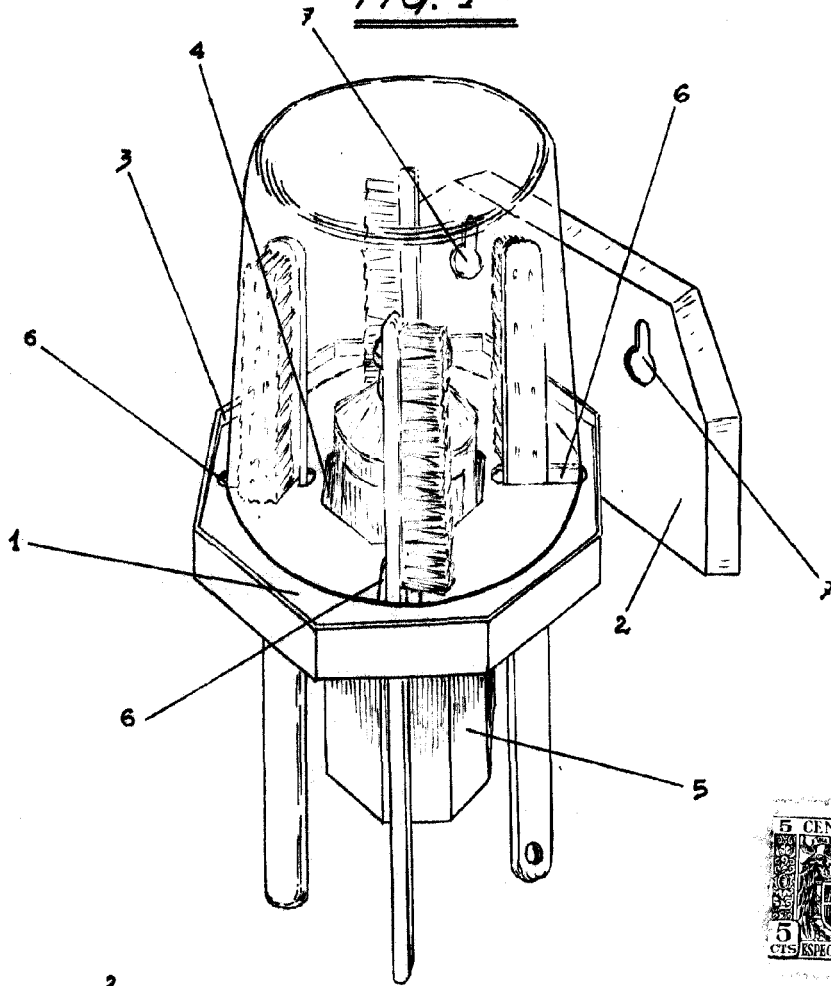
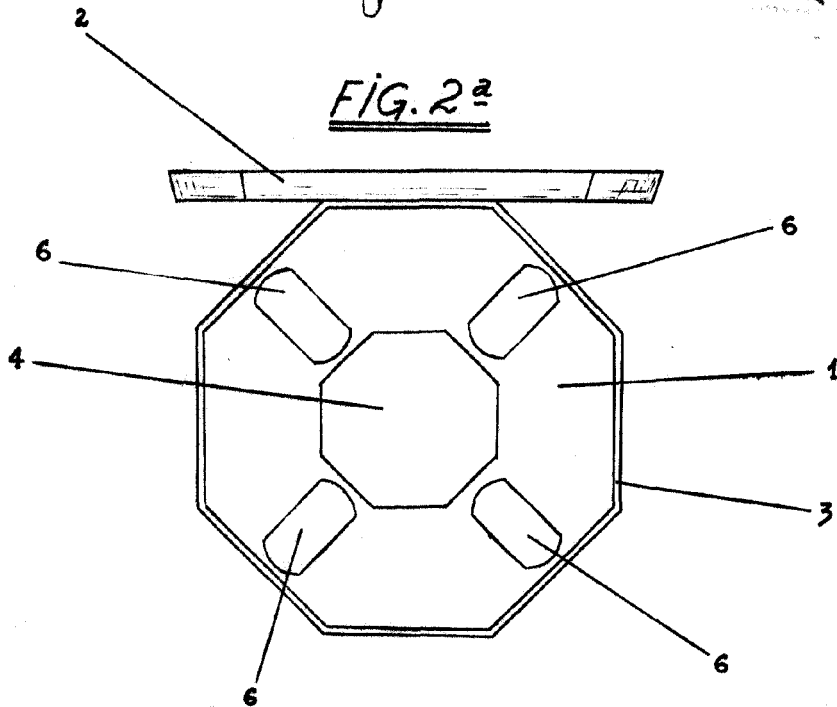

FIG. 2^a



Madrid, 11 de abril de 1.950

ESCALA VARIABLE