



22784

-60221050

MEMORIA DESCRIPTIVA

para solicitar

M O D E L O D E U T I L I D A D

en

E S P A Ñ A

por VEINTE años

a nombre de TOUSJEUX ET NOUVEAUXES, S.A. entidad suiza, establecida en 29 bis Rue de Lausanne, Ginebra, Suiza, por:

"UN JUEGO DE FUTBOL DE SALON O ANALOGO"

El presente invento se refiere a perfeccionamientos introducidos en los juegos de futbol de salón y análogos.

El dibujo anejo muestra, a título de ejemplo,
5 formas de ejecución de los dispositivos según el invento.

Las figuras 1 y 2 representan dos formas de ejecución de un guía-bola.

La figura 3 muestra una figurita destinada a golpear dicha bola.

10 Los guía-bolas representados en las figs. 1 y 2

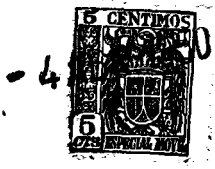

227 84

están previstos para evitar ciertos fraudes en el momento de la nueva puesta en juego. En efecto, sin este dispositivo, los jugadores echan la bola al lanzarla sobre el terreno y se ven tentados de operar de modo que resulten favorecidos.

5 La primera forma de realización (figura 1) está constituida por una pieza de guía 1 fijada al centro de cada uno de los lados longitudinales de una pared 2 que rodea el terreno de juego. Esta fijación se realiza con ayuda de una espiga 3 encajada en un alojamiento correspondiente previamente hecho en el borde superior de la pared 2. La pieza de guía 1 comprende una cara 4 inclinada hacia el terreno de juego y que presenta una ranura 5 en la cual se introduce la bola. La pieza de guía puede comprender en su parte superior una cara horizontal 6 que presenta una cavidad 7 en la cual se puede colocar la bola antes de golpearla.

10 La figura 2 muestra una segunda forma de ejecución de un guía-bola constituido por una abertura 8 inclinada, practicada en la pared 2ª reforzada, y en la cual se coloca la bola que cae sobre el terreno sin que haya podido modificarse la dirección de su caída. Se puede prever igualmente una parte para colocar la bola antes de ponerla en juego. La abertura podría igualmente revestirse con un tubo.

20 En el curso del partido, sucede que dando un impulso a la bola ésta sube a lo largo de la figurita y es proyectada fuera de juego. La figurita 9, representada en la figura 3, permite evitar este inconveniente porque está hecha de tal modo que su parte inferior forma una parada para la bola cuando esta última es susceptible de saltar o de desplazarse

- 4 AB



sobre el cuerpo de la figurita. En efecto, la parte 10 destinada a golpear la bola está coronada por uno o más salientes que forman una enagua 11, permitiendo este saliente impedir que la bola salte. La parada podría realizarse con ayuda de una parte accesoria, por ejemplo, un pasador.

Queda entendido que las formas de ejecución descritas pueden ser modificadas en sus detalles sin salirse por ello del marco del invento.

Esta solicitud que corresponde a la presentada en Francia, el 30 de Noviembre de 1949, bajo el número provisional 30.541, se acoge a los beneficios del artículo 51 del vigente Estatuto Ley sobre Propiedad Industrial.

NOTA

Los puntos que como característica de novedad se presentan para que sean objeto de este Modelo de Utilidad en España, por VEINTE años, son los siguientes:

19.- En un juego de fútbol de salón y análogos, una guía-bola que permite disponer la bola sobre el terreno sin modificar su dirección, presentando las figuras que permiten dar los impulsos a dicha bola en su parte inferior un saliente destinado a impedir que la bola salte cuando es golpeada.

20 22.- Un juego de fútbol según se reivindica en el punto 19, caracterizado porque el guía-bola puede estar constituido por una pieza de guía que comprende una ranura practicada en una de sus caras inclinada hacia el terreno, ranura en



R.1950

227 84

la cual se dispone la bola, pudiendo esta pieza estar fijada sobre el borde superior de la pared que rodea el terreno con ayuda de una espiga solidaria del guía-bola y destinada a ser encajada en un alojamiento practicado en dicho borde, pudiendo presentar además esta pieza de guía una cara horizontal que tiene una huella en la cual puede colocarse la bola antes de introducirla en la ranura.

39.- Un juego de futbol, según se reivindica en los puntos anteriores, caracterizado porque el guía-bola puede estar igualmente constituido por una abertura inclinada practicada en la pared que rodea el terreno, pudiendo esta abertura estar recubierta por un tubo y pudiendo disponerse una parte para colocar la bola antes de ponerla en juego.

40.- Un juego de futbol, según se reivindica en el punto 12 a 39 caracterizado porque la parada que presenta la figura puede estar constituida por uno o más hombres que forman saliente, situados en la parte inferior de su cuerpo.

41.- Un juego de futbol, según se reivindica en los puntos 1 a 5, caracterizado porque la parada que presenta la figura puede estar constituida por un pasador o de cualquier otro modo que permita obtener un saliente encima de la parte destinada a golpear la bola.

42.- Un juego de futbol de salón o análogo.

Del y como se ha descrito en la Memoria



227 84

que antecede, representado en el dibujo que se acompaña
y con los fines que se han especificado.

Esta memoria consta de cinco hojas escritas
a máquina por una sola cara.

Madrid, - 4 ABR. 1950

Albano de Sancha

Albano

2278422784

Fig. 1

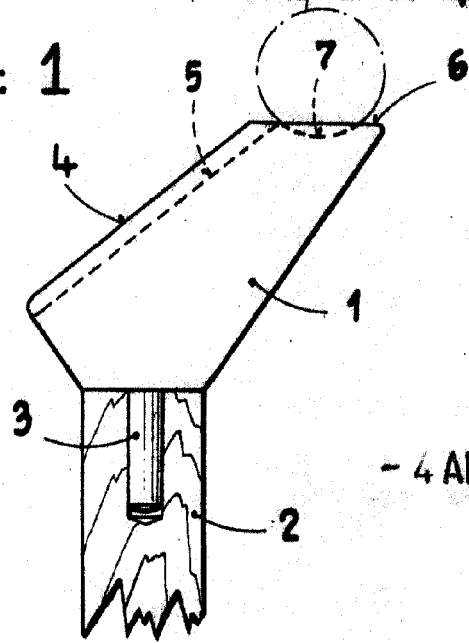

Fig. 2

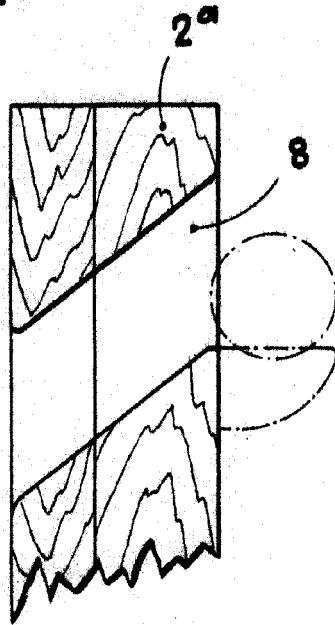
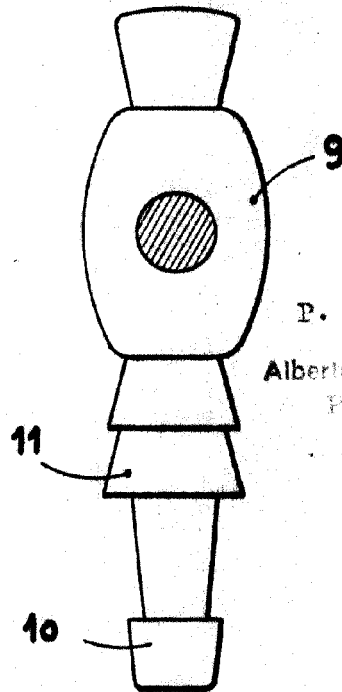

Fig. 3



- 4 ABR



P. A.

Alberto de Elzaburu

Por Poder

Elvira