

227 76

22776



MODELO DE UTILIDAD

por VEINTE años

en España, a favor de Don Santiago GARRIGA CUCURULL, de nacionalidad española, residente en Madrid, Sebastian Elcano núm. 18 y 20, por:

"TABLERO PARA EL RECUBRIMIENTO DE PISOS"

M e m o r i a d e s c r i p t i v a

El Modelo se refiere a tableros perfeccionados.

El principal objeto del modelo es el de proporcionar un nuevo tipo de tableros para recubrir pisos y otras superficies.

Los importantes objetos del invento son:

5.-

Crear un nuevo tipo de tableros, de medidas preconcedidas que realizan la función para la que específicamente fueron creadas con la máxima eficacia; el proveer a tales tableros de medios de encaje para su recíproca relación; el de producir en sus bordes perfiles que permiten

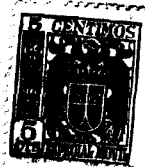

- ocultar el clavazón; el de constituirse dicho conjunto por la superposición de varias piezas con sus vetas contrapeadas; el de poder constituir en fábrica éstos tableros, con las medidas previstas y lograr su rápido montaje; el de poder dotar a dichos tableros de cámaras huecas o cubiertas de materiales inertes y obtener con ellos efectos aislantes.
- 5.-

Otros objetos del invento aparecen más adelante.

Los dibujos muestran los conjuntos preferidos del modelo.

- 10.- La figura 1ª representa un tablero vista en perspectiva.

En la figura 2ª es una vista lateral del mismo objeto.

- 15.- La figura 3ª corresponde al mismo conjunto visto en planta.

En la figura 1ª los números -1- e -4-, ambos exclusive, corresponden a listones o piezas rectangulares paralelas y colocadas sobre un mismo plano. Los números -5- -6-7-y-8- forman otra superficie o tablero entre ambos

- 20.- grupos. Se dispondrá otra serie de listones situados en sentido perpendicular en relación con los anteriores de manera que sus vetas se encuentren en distintas direcciones que los listones números-1-a-8-.

- 25.- La figura 2ª, representa dos fragmentos del tablero formado, apreciándose tan sólo los listones laterales -1-4-5-y-8-. La serie intermedia de listones marcada con las letras -A-B- nos permite apreciar la configuración especial que el conjunto presenta, según la cual uno de



5.- sus lados ofrece un saliente o nervio por toda la longitud de dos lados del cuadrilátero que forma el conjunto, conforme es de apreciar en la figura 3ª. El núm. -10- representa un canal de encaje que recibe los nervios -9- del tablero inmediato. El número -11- es una hendidura longitudinal que permite clavar el tablero de manera que el clavazón queda oculto.

10.- La figura 3ª representa, visto en planta, el mismo conjunto pudiendo apreciarse en línea de trazos la serie de listones intermedios -A-B-, como asimismo el nervio -9- y el canal -10-.

15.- El número -11- indica una posibilidad más que éste modelo presenta o sea la de crear en el seno de los tableros espacios huecos susceptibles de crear cámaras o bien de rellenar con materiales inertes a fin de proporcionar otras cualidades y obtener nuevos efectos y aplicaciones del conjunto, bien sean éstos aislantes, acústicos, u otros.

20.- El montaje del conjunto se lleva a efecto disponiendo y recibiendo sobre las viguetas, que han de sustentar las bovedillas para el forjado de piso, unos listones o rastreles sobre los que se fijarán por clavazón los tableros.

25.- Como es de ver el modelo proporciona una construcción sencilla para recubrir suelos o superficies análogas con gran rapidez y dentro de gran economía.

Los detalles expuestos corresponden a una forma de realización del modelo que se preconiza sin embargo, éste no queda limitado a los detalles exactos de ésta exposición

227 76



-4-

y por tanto podren introducirse modificaciones de detalle siempre, claro éstas no alteren el principio del objeto descrito.

N O T A

5.-

Se declaran como de novedad y propiedad para todo el territorio español sus colonias, protectorado y dominios las siguientes

10.-

R E I V I N D I C A C I O N E S :

15.-

1ª.-Tablero para el recubrimiento de pisos, constituido mediante el recíproco acoplamiento y ligazón de varios listones situados en un mismo plano, cuyo conjunto se superpone a otra serie análoga de listones y finalmente otro grupo igual, de manera que la primera y última serie se encuentren situadas en sentido perpendicular en relación con los listones intermedios y todos ellos entre si con sus vetas contrapeadas contrarrestando las fuerzas de deformación y alabec.

20.-

2ª.-Tablero para el recubrimiento de pisos, según nota primera, caracterizado porque dos de sus bordes presentan una hendidura longitudinal y los otros dos un nervio o saliente a fin de producir el encaje recíproco de los distintos tableros y formar así una superficie continua.

25.-

3ª.-Tablero para el recubrimiento de pisos, caracterizado porque el tablero o cuerpo intermedio podrá contar con

227 76

-5-



vacuados u hoquedades susceptibles de rellenar con otros materiales.

4.- "TABLERO PARA EL RECUBRIMIENTO DE PISOS"

Todo ello conforme se describe y reivindica en la memoria que antecede que consta de cinco hojas escritas a máquina por una sólo de sus caras y un plano que la ilustra.

5.-

Madrid, 7 de Abril de 1.950

DAMIAN ARAGONES

D. P. Aragonés



Fig. 1ª

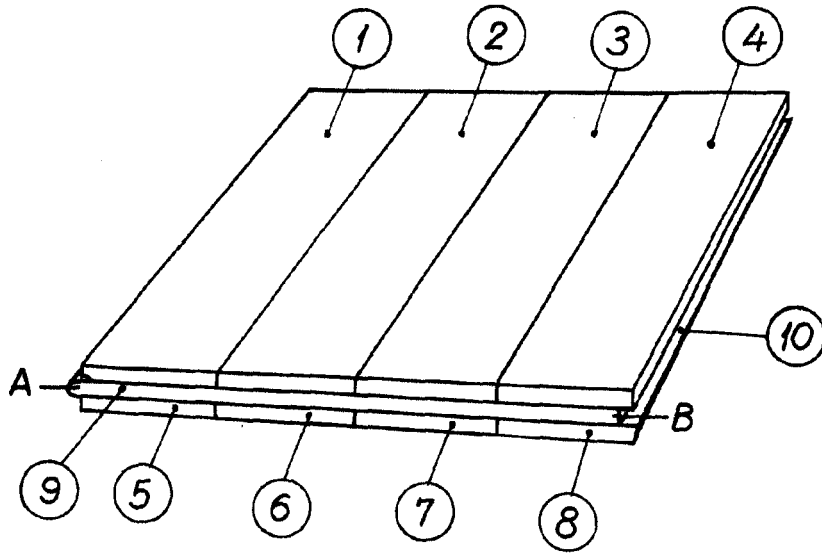

Fig. 2ª

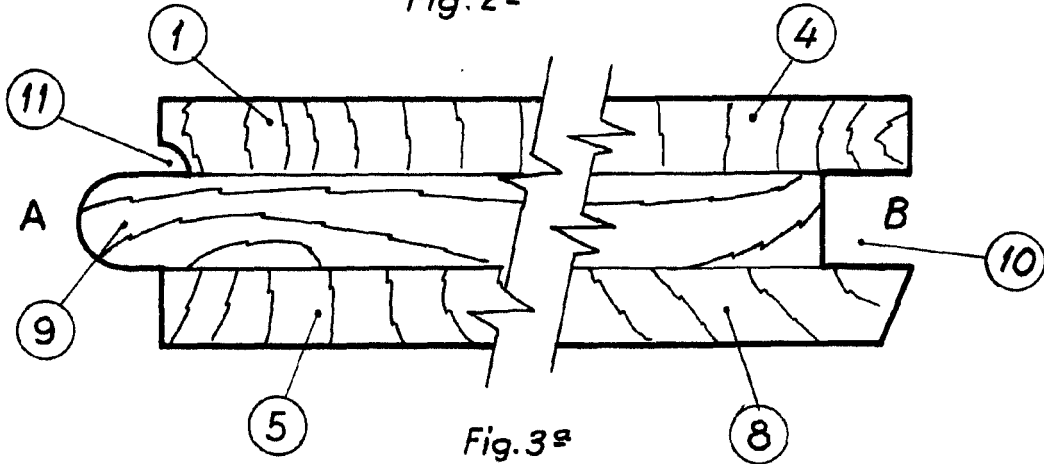
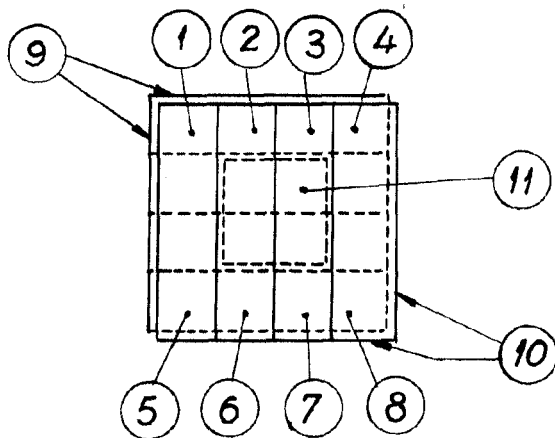

Fig. 3ª



Madrid 4 de Abril de 1950
DAMIAN ARAGONÉS

S. Garriga Cucurull

Escala variable.