

22 MAR.



227 16

M O D E L O  
D E  
U T I L I D A D

por "UN ESTUCHE PERFECCIONADO PARA MÁQUINAS DE AFEITAR", a favor de la razón social española, JUAN VOLLMER Y CIA, S.L., domiciliada en IRUN (Guipúzcoa), Apartado de Correos, nº 5.

- . -

MEMORIA DESCRIPTIVA

El presente modelo de utilidad se refiere a un estuche perfeccionado para máquinas de afeitar.

El referido estuche consta de una bandeja interior, desmontable, en la cual encuentran acomodo, la máquina de afeitar y dos estuches para hojas. Esta bandeja se encaja en la parte inferior, o fondo, de una caja esencialmente rectangular, cuya tapa está articulada en uno de los lados menores. El saliente frontal que forma la bandeja sirve para cierre de la tapa.

Tanto la caja exterior, como la bandeja, y los estuches, dedicados estos a hojas sueltas, están contruidos en resina artificial moldeada, en un color adecuado, preferentemente en un tono uniforme claro imitando al marfil. Por su organización es facilmente lavable por partes.

227 1629 MA



Para facilitar la explicación se acompaña a la presente memoria una lámina de dibujos en la se representa un caso de realización que se cita a título de ejemplo. En dicha lámina,

5 La fig. 1ª representa una vista en planta de la bandeja por máquina.

La fig. 2ª indica en sección longitudinal alzada la citada bandeja.

La fig. 3ª muestra en proyecciones uno de los estuches portahojas.

7 10 La fig. 4ª manifiesta en vista lateral el conjunto de bandeja y caja acoplados, indicándose un estuche portahojas y en trazos la posición de la máquina, y

La fig. 5ª es una perspectiva de la caja cerrada.

15 Consiste el modelo en una bandeja moldeada 1, dotada de alojamiento central 2 para la máquina y dos laterales 3 para los estuches 4 portahojas.

La cavidad de la máquina presenta en la zona correspondiente al extremo del mango adecuados ensanchamientos cóncavos 5 para introducir los dedos para poder sacarla del estuche.

20 Independientemente de esta bandeja existe una caja formada por una tapa 6 y un fondo 7 articulados en bisagra por uno de sus lados menores (figuras 4ª y 5ª).

25 La bandeja se introduce ajustada dentro del fondo 7 de la caja y, según se indica en la fig. 4ª, queda sobresaliendo según un margen 8 que en el frente forma un escalón adecuado para servir de presión y cierre a la tapa 6

El conjunto, una vez cerrado, ofrece un aspecto regular con frente y parte posterior en doble bisel y todas sus aristas redondeadas.

30 En el proceso de moldeo se puede dar a las superficies de la tapa y laterales los relieves mas adecuados para contribuir a aumentar



29 MAR 1951

la resistencia del material.

El modelo, dentro de su esencialidad, puede ser llevado a la práctica en otras formas de realización que las indicadas a título de ejemplo en la descripción, a las que alcanzará igualmente la protección que se recaba. Podrá pues construirse en cualquier forma y tamaño con materiales sintéticos moldeados o con otros adecuados, por quedar todo ello comprendido dentro del espíritu de las reivindicaciones.

N O T A

Descrito el objeto y utilidad de la invención, lo que se declara como no divulgado ni practicado en España, comprende las siguientes reivindicaciones:

1.- Un estuche perfeccionado para máquinas de afeitar, caracterizado por, comprender una batea o bandeja, moldeada en resina artificial de cualquier tonalidad, cuya bandeja consta de alojamientos o cavidades para acondicionar la máquina de afeitar y, a los lados del mango, de la máquina, de otros alojamientos para los estuches porta-hojas, cuyos estuches son del propio material que la bandeja.

2.- Un estuche, según la anterior reivindicación, que comprende una caja alargada, articulada por uno de los lados menores, en la que, la parte que hace de fondo, se encaja a fricción la bandeja antes citada, quedando el borde esta sobresaliendo en escalón en todo el contorno para servir de cierre frontal a la tapa.

3.- Un estuche, según viene reivindicándose, en el que, la tapa y fondo se unen según una línea oblicua, para formar un doble bisel frontal y otro posterior, afectando el conjunto la forma de un paralelepípedo de aristas y ángulos redondeados.

227 16 29 MAR.



4.- Un estuche perfeccionado para máquinas de afeitar.  
Según se describe y reivindica en la presente memoria que consta de cuatro hojas foliadas y mecanografiadas por una sola cara y de una lámina de dibujos.

Madrid, a veintinueve de Marzo de mil novecientos cincuenta.

JUAN VOLLMER Y CIA., S.L.

p.a.

JAIME ISERN MIRALLER

P. P.



29 MAR

Fig. 1<sup>o</sup>

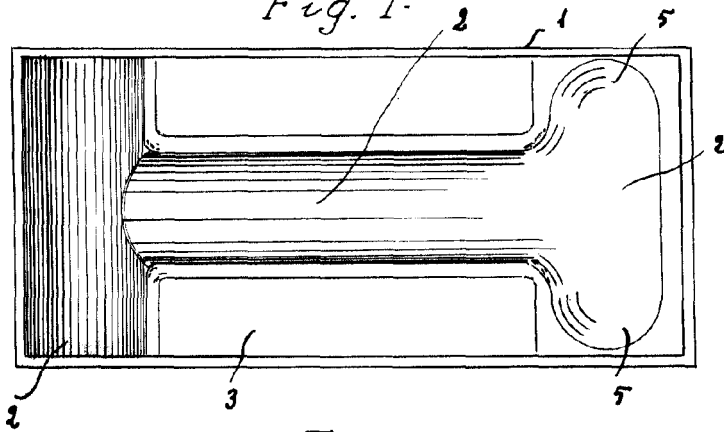

Fig. 3<sup>o</sup>

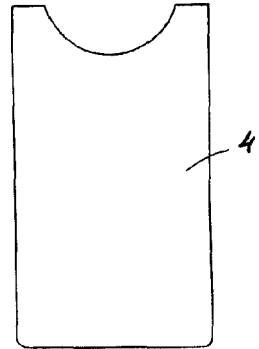

Fig. 2<sup>o</sup>

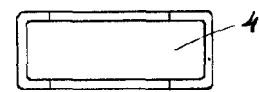
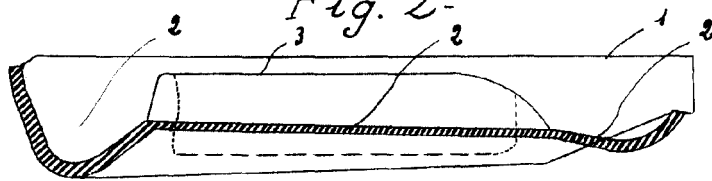

Fig. 5<sup>o</sup>

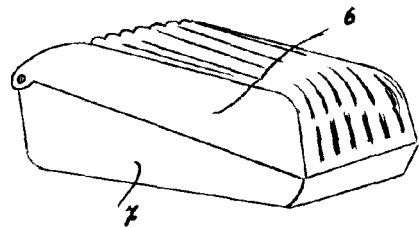
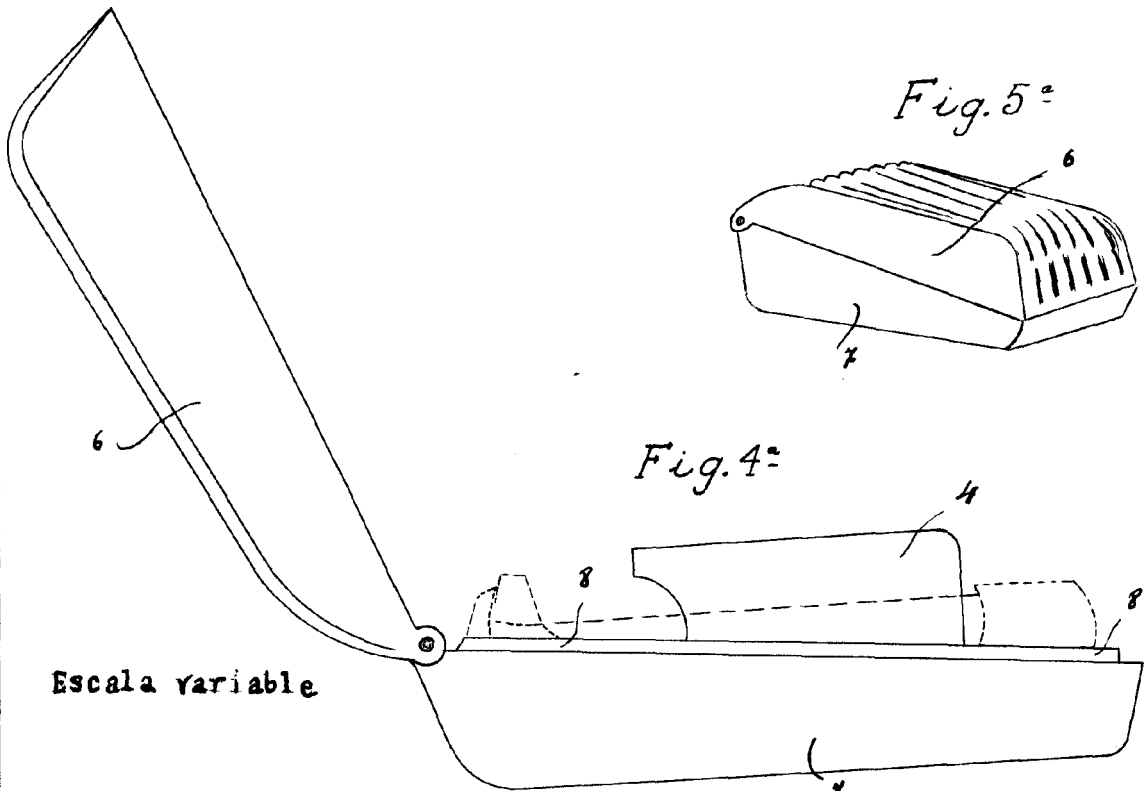

Fig. 4<sup>o</sup>



Escala variable

Madrid, a 29 de Marzo de 1950.

JAIME ISERN MIRALLES

P. P.

[Handwritten signature]