

22701



MEMORIA DESCRIPTIVA

que se acompaña

a la solicitud de un MODELO DE UTILIDAD, a favor de

DON DANIEL MERINO VOLLALAIN

de nacionalidad española, domiciliado en Burgos, calle
de la Concepcion nº 4

por

"UNA CAJA REGISTRO DE MATERIAL PLASTICO, PARA INSTALACIONES
ELECTRICAS EMPOTRADAS O EXTERIORES".

DESCRIPCION
=====

5
El objeto de la presente solicitud de Modelo de Utilidad, se refiere a una caja registro, construida de material plastico, destinada a instalaciones electricas, la cual sirve para empotrar y exteriores, que presenta novedades constructivas y de concepto que le confieren las ventajas y efectos nuevos siguientes:

1ª.- Es totalmente dieléctrica.

2ª.- Su cierre es seguro, a rosca.

10 3ª.- El interior es completamente liso, sin aristas ni superficies que hieran las manos del instalador.

4ª.- No es atacada por la humedad, yesos, cementos, etc.

5ª.- Esta especialmente diseñada para el paso de los tubos en cualquier dirección y

6ª.- Es altamente decorativa.



15

La caja registro que se desea proteger bajo la modalidad de Modelo de Utilidad, consiste en una caja compuesta de cuerpo de caja y tapa, ambos en baquelita, que se acoplan por medio de rosca. Esta caja se representa en el adjunto plano, en el que se ve, en la figura superior, una vista de la caja por debajo; en la figura de en medio, se indica media vista lateral; y en la figura inferior, se aprecia una vista de la tapa desde arriba. Asimismo se detalla en la figura central, media seccion de la caja con su tapa roscada.

20

25

La tapa (1), de material plástico, es circular, con rosca en sus bordes, y lleva en el centro una ramura (3) que permite su accionamiento a giro, en sentido derecha o izquierda, mediante una moneda, destornillador etc.

30

En el eje, lleva dicha tapa, un agujero a medio calar, por si fuera necesario, una vez hecha la instalación, sacar una derivación, lo cual se efectuaría con suma facilidad, sin deterioro de la superficie.

35

La caja propiamente dicha o cuerpo de la caja (2), tambien de material plástico, lleva rosca interior y ocho agujeros (5) en su perímetro, a medio calar, asi como cinco en el fondo (6) para poder pasar los tubos en cualquier direccion de las señaladas, lo que constituye una tolerancia mas que suficiente para toda clase de instalaciones.

40

Descrito suficientemente el objeto del modelo a que se refiere la presente solicitud, asi como la manera de llevarlo a la practica, debe hacerse constar que el mismo puede ser construido en cualesquiera tamaños y colores, asi como con cualquier modificacion que no altere su fundamento.

NOTA REIVINDICATORIA

Se reivindica:



45 1ª.- UNA CAJA REGISTRO DE MATERIAL PLASTICO, PARA
INSTALACIONES ELECTRICAS EMPOTRADAS O EXTERIORES, caracterizada
porque la tapa, que es circular, ademas del paso de rosca, lle-
va una ranura de accionamiento, asi como un orificio a medio
calar por si es necesario sacar una derivación, una vez hecha
50 la instalacion;

2ª.- UNA CAJA REGISTRO DE MATERIAL PLASTICO, PARA
INSTALACIONES ELECTRICAS EMPOTRADAS O EXTERIORES, caracteri-
zada porque el cuerpo de la caja, ademas de la rosca interior,
lleva ocho agujeros, a medio calar, en su perimetro y asimis-
55 mo a medio calar en su fondo con el fin de pasar los tubos en
cualquier direccion de las señaladas;

3ª.- UNA CAJA REGISTRO DE MATERIAL PLASTICO, PARA
INSTALACIONES ELECTRICAS EMPOTRADAS O EXTERIORES.

60 Consta la presente Memoria de tres hojas foliadas y
escritas por una sola cara y dibujos adjuntos.

Madrid 25 de Abril de 1958.

P.P.

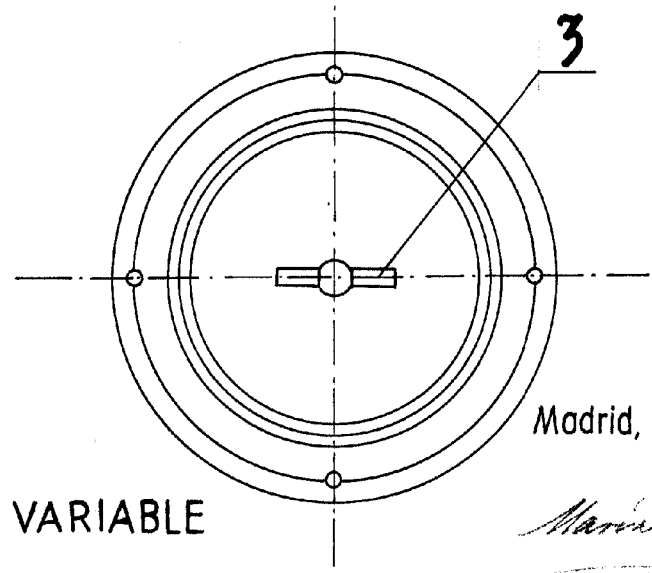
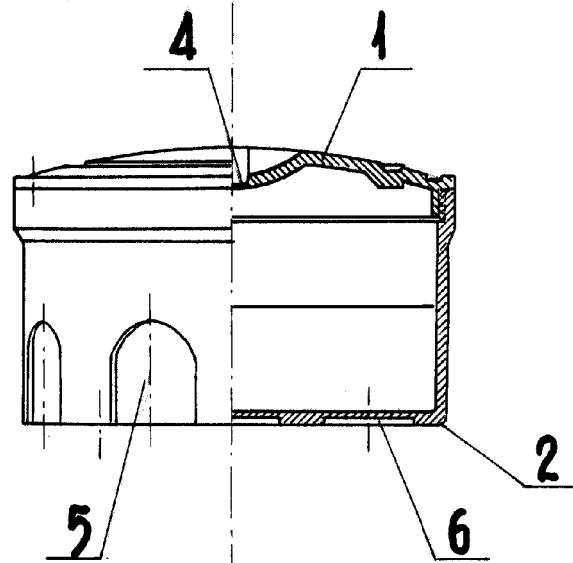
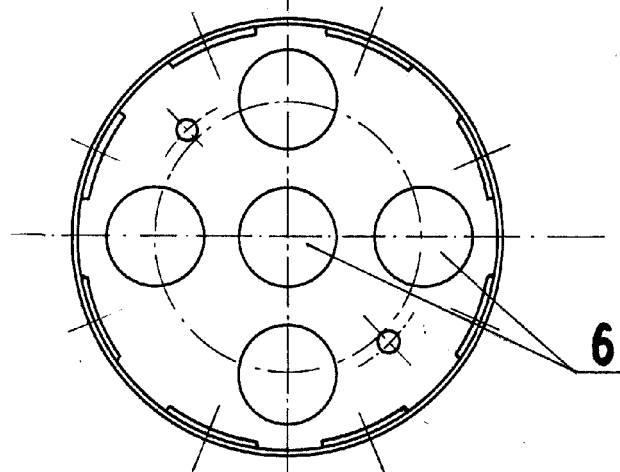

ESCALA VARIABLE

Madrid, marzo, 1950.
P. A.

María Fuero

10

Esc. 1:4

10