



22610

MODELO
DE 22610
UTILIDAD

para "UN RESPALDO INTERIOR PARA PRESENTACION DE CORBATAS PARA LA VENTA", a favor de la razón social, POETE HERRANZ HNOS. S.L., residente en Barcelona, calle Alta de San Pedro, nº 59, pral.

- . -

MEMORIA DESCRIPTIVA

El presente modelo de utilidad se refiere a un respaldo interior para presentación de corbatas para la venta.

5. En la corriente presentación de las corbatas, se adolece del defecto de escasez de motivos llamativos para su buena presentación, y, por otra parte, el material textil de dichas corbatas, está expuesto a deslucimiento, por arrugados poco adecuados al efecto que se busca en el público.

10. El modelo de utilidad que se describe, compagina originalmente una posible rigidez, o resistencia a la arruga, con una brillante presentación del conjunto, merced a la aplicación en el hueco de la pala de la corbata, de un papel, cartulina o similar que, afectando la forma de la punta de la misma, queda visible en la parte vuelta y adentrado en el resto de la pala, hasta una altura apropiada para lograr el fin propuesto.

15.



El modelo, pues, es un refuerzo elemental y, al propio tiempo, motivo decorativo y de realce a la marca de la corbata.

5. Para facilitar la explicación, se acompaña a la presente memoria una lámina de dibujos, en la cual se ha representado un caso de realización, que se cita solamente a título de ejemplo.

En el dibujo:

10. la figura 1ª muestra, en detalle, la lámina de refuerzo y decorativa, tal como se introduce en la pala, visto el conjunto por la parte posterior de la corbata"

la figura 2ª indica la lámina citada ya colocada en su posición correcta en la dobléz dela pala.

15. Consiste el modelo en una lámina -1-, de papel, cartulina, hoja de resina artificial o similar, de forma adecuada a la punta de la pala de la corbata -2-, en cuyo hueco -3- se introduce hasta una altura tal, que la punta -4- de la pieza -1- queda respaldada por la punta -5- de la pala, tal como muestra la Fig. 2ª.

20. Con esta disposición el aspecto de la corbata resulta mejorado, aunque su tejido sea relativamente flojo; el suplemento -1- permite destacar en él la marca y las instrucciones o detalles para la buena conservación y cuidado de la corbata y cuantas indicaciones convenga al fabricante o al vendedor.

25. El modelo, dentro de su esencialidad, puede ser llevado a la práctica en otras formas de realización que las indicadas a título de ejemplo, a las cuales alcanzará igualmente la protección que se recaba. Podrá, pues, construirse en cualquier forma y tamaño, empleando para su fabricación los materiales más adecuados: por quedar todo éllo comprendido

30.

- 3 - 20



, 22610

dentro del espíritu de las reivindicaciones.

N O T A

Descrito el objeto y utilidad de la invención, lo que se declara como no divulgado ni practicado en España, comprenden de las siguientes reivindicaciones:

5. 1ª.- Un respaldo interior para presentación de corbatas a la venta, caracterizado por el hecho de comprender un suplemento formado por una lámina de papel, cartulina, papel celulósico u hoja de resina artificial flexible, o similares, de longitud apropiada a la pala de la corbata y en forma tal que pueda entrar en el hueco que forma la citada pala, ocupando su anchura y formando en su parte libre o visible, una punta semejante a la de la pala o configuración conveniente, a los fines de que esta zona que resultará siempre visible, presente los motivos, marcas y cualquier indicación más adecuada para el interés del público.
10. 15.

2ª.- Un respaldo interior para presentación de corbatas a la venta.

- Según se describe y reivindica en la presente memoria descriptiva, que consta de tres hojas, foliadas y escritas a máquina por una sola cara, acompañadas de una lámina de dibujos.
- 20.

Madrid, a 20 de marzo de 1950.

PONTE HERRANZ, HNCS., S.L.

p.a.

JAIME ISERN MIRALLES

P. P.





Fig. 1º

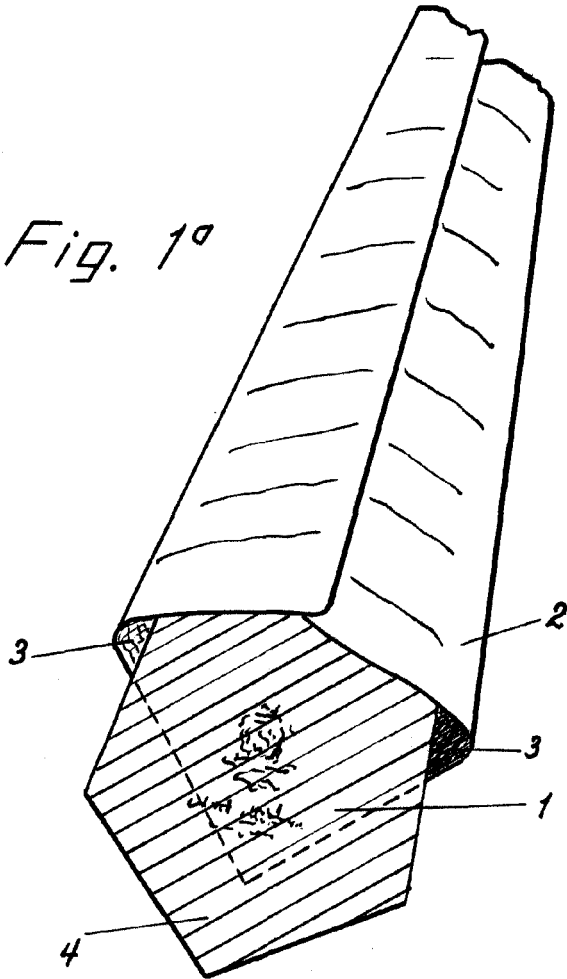
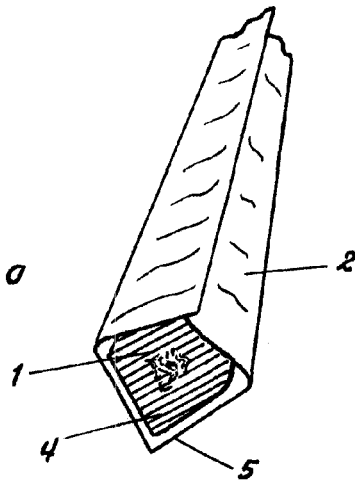

Fig. 2º



Madrid, 20 Marzo 1950

p.p. Jaime Isern