

22608

M O D E L O
D E
U T I L I D A D

para "UN RESPALDO SIMPLIFICADO PARA SILLAS PLEGABLES Y COCHECITOS PARA NIÑOS", a favor de Don Joaquín Jané Lahunes, residente en Barcelona, calle de San Andrés, núm. 220.

22608

MEMORIA DESCRIPTIVA

El modelo de utilidad que se describe se refiere a un respaldo simplificado para sillas plegables y cochecitos para niños.

5. Actualmente, los respaldos para esta género de pequeños vehículos, se obtiene mediante un mullido de crin vegetal u otra, que forma el almohadillado correspondiente

10. Esta fabricación es engorrosa, no solo por la especialización en un trabajo de tapicería, sino por la presencia en el taller de acumulación de las fibras de materia prima, a veces muy combustibles.

15. Con el presente modelo se evitan estos inconvenientes, toda vez que se elimina toda materia fibrosa, encomendando la función de relleno o almohadillado, a una pieza moldeada de cartón, fibra o similar, con el relieve y forma de contorno adecuado al respaldo que se quiere obtener.

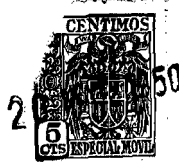

22608

La fabricación del respaldo queda reducida ahora a montar esta pieza moldeada sobre el marco del citado respaldo, forrar exteriormente, con la piel, hule, o similar, que constituye el tapizado, y clavar en el contorno una banda que asegura la unión de estas piezas.

5.

La rapidez de fabricación, la perfección de la pieza moldeada y sus múltiples posibles formas, permiten realizar los respaldos con gran economía y dentro de las mas variadas concepciones, dando así amplio campo a la elegancia y buena presentación de los citados vehículos.

10.

Para facilitar la explicación, se acompaña a la presente memoria una lámina de dibujos, en la que se ha representado un caso de realización, que se cita solamente a título de ejemplo.

15.

En el dibujo:

la figura 1ª representa, en proyecciones y sección, la pieza moldeada del respaldo, y

la figura 2ª manifiesta, en dos fases de realización, en vista lateral, la construcción del respaldo.

20.

Consiste el modelo en obtener una pieza moldeada -1-, en cartón o materia similar, resistente y de poco peso; esta pieza es convexa al exterior, formando dos alas -2- y -3- vueltas y unidas a la parte superior en forma continua, constituyendo una amplia vuelta uniforme -4-

25.

Esta pieza moldeada se coloca encima del marco -5- del respaldo y se la cubre por delante y por detrás, por la tapicería o similar -6- y -7-, que resultará adaptada por delante a la forma convexa de la pieza moldeada.

40.

El contorno se cierra con una banda -8-, que se clava y sujeta al conjunto.



22608

Como la pieza moldeada tiene su frente con una ligera convexidad -9-, resulta que siempre proporcionará al cuerpo un apoyo elástico sin rigidez ni apelmazamiento, como sucede con los rellenos de crin o fibras vegetales.

5. El modelo, dentro de su esencialidad, podrá ser llevada a la práctica en otras formas de realización, a las cuales alcanzará igualmente la protección que se recaba. Podrá, pues, construirse en cualquier forma y tamaño, empleando para la fabricación los materiales más adecuados: por quedar todo
10. éllo comprendido dentro del espíritu de las reivindicaciones.

N O T A

Descrito el objeto y utilidad de la invención, lo que se declara como no divulgado ni practicado en España, comprende las siguientes reivindicaciones:

15. 1ª.- Un respaldo simplificado para sillas plegables para niños, caracterizado por comprender, como medio de relleno, una pieza o placa moldeada, en cartón, fibra o materia similar, que afecta la forma completa del frente y laterales del respaldo, cuya pieza moldeada se encaja en el marco de madera que ha de formar el armazón de este respaldo, substituyendo así a todo otro relleno o almohadillado, efectuándose seguidamente la cubrición con el material que ha de constituir
20. el tapizado, quedando el todo unido por el cerco clavado o cosido que se dispone en todo el contorno, o por cualquier otro medio de fijación.
25. 2ª.- Un respaldo según la anterior reivindicación, en

20



22608

el que la pieza moldeada de relleno, presenta en su frente un relieve ligeramente convexo, o conveniente para la elasticidad de apoyo de la espalda, no necesitando aditamento ninguno para lograr su finalidad de relleno o armado.

5. 3ª.- Un respaldo simplificado para sillas plegables y cochecitos para niños.

Según se describe y reivindica en la presente memoria descriptiva, que consta de cuatro hojas, foliadas y escritas a máquina por una sola cara, acompañadas de una lámina de dibujos.

10.

Madrid, a 20 de marzo de 1950.

JOAQUIN JANE LAHUNES.

p.a.

JAIME ISERN MIRALLES

P. P.



Fig. 1º

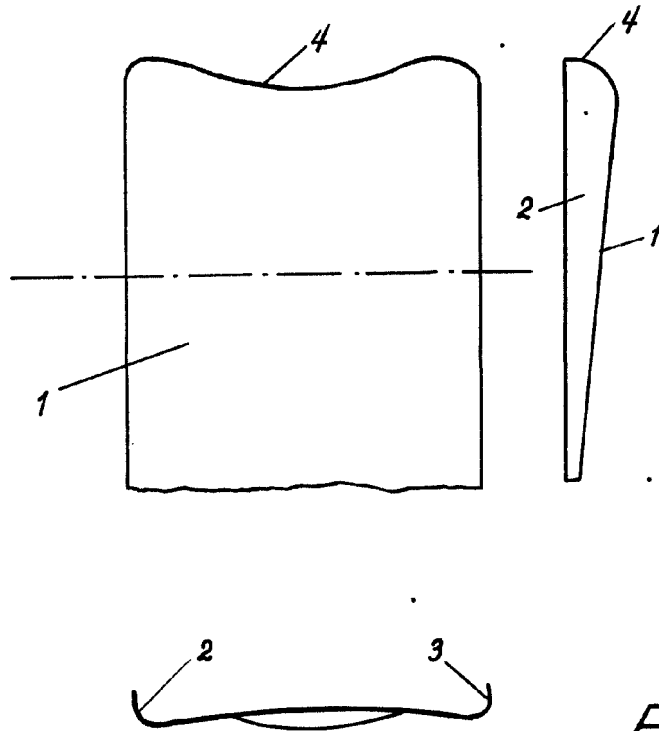
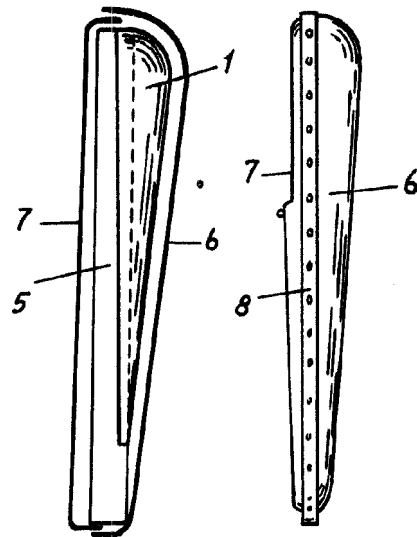

Fig. 2º



Madrid, 20 Marzo 1950

p.p. Jaime Isern