



MEMORIA DESCRIPTIVA
 = = = = = = = = = =

correspondiente a un MODELO DE UTILIDAD, por 20 años, a favor de D. Alejandro MURGA SANZ, de nacionalidad española y residente en Barcelona, Avenida de José Antonio nº 530, por: "PORTA-RETRATOS-PITILLERA".

- o - o -

El objeto sobre que recae el presente registro es nuevo, y como el enunciado indica, se refiere a un porta-retratos con la doble utilidad de que, en virtud de la disposición dada al mismo, consta de un departamento utilizable como pitillera o caja de tabaco para la disposición en él de cigarros y cigarrillos.

5.-

Con el modelo ideado se ha conseguido un elemento de indiscutible utilidad por la ventaja que reporta a los fines a que está destinado, que permite la eliminación de las cajas de tabaco que, por lo regular, ocupan mucho espacio sobre los lugares en que se disponen.

10.-

Además el elemento concebido tiene una gran vistosidad y resulta altamente cómodo. Dentro de la misma caja puede disponerse algún compartimento para el alojamiento de encendedores o cerillas. Es decir que reporta el bene-

15.-

226 00



ficio que sirve como elemento de adorno y al mismo tiempo tiempo de depósito práctico para guardar el tabaco y ofrecerlo exponiendo el tabaco de una manera vistosa y agradable para la elección de la clase que desee fumarse.

20.- La realización puede hacerse en toda clase de materias tales como madera, madera forrada de piel, materias plásticas y cuantas otras son utilizables en la construcción de porta-retratos y cajas de tabaco, de ahí que sea factible emplear también metales estampados, cartones, etc

25.- etc. Puede construirse con las más variadas formas y dimensiones, así como con número variable de compartimentos y sistemas de cierre para su apertura por cualquier lado y con soporte para la sustentación en la posición normal de los porta-retratos.

30.- Con el fin de dar una idea más exacta del objeto que constituye la invención, en el plano adjunto se representa una forma simplista de realización práctica y por ella vemos que la Figura 1ª representa un porta-retratos y caja de cigarros totalmente realizada, cuya vistosidad es la misma que un porta-retratos corriente.

35.- En la Figura 2ª se muestra al mismo porta-retratos en el que una línea de puntos indica la forma de apertura; y la Figura 3ª representa la caja y porta-retratos completamente abierto.

40.- Por lo anterior resulta que el invento consiste en un marco (1), en cuya parte central lleva una caja para la disposición del retrato protegido por cristal o materia transparente con tapa (3) y unas pequeñas cantoneras (6) que junto con un pasador (7), sujeta al retrato.

22600



45.- Por la parte inferior del marco mediante pasador o bisagras (5) se une el marco a la caja (2) que lleva una serie de acanaladuras o compartimentos (8) para cigarrillos y (9) para cigarrros, pero teniendo de extremo a extremo a la altura conveniente una vinta (10) para la sustentación de los cigarrillos o cigarrros.

50.- Como antes se dijo los compartimentos (8) y (9) pueden sub-dividirse y en lugar de las dos divisiones que se representan en el gráfico, pueden disponerse todas las que se deseen para mostrar diferentes clases de tabaco, así como el alojamiento de los encendedores o cerillas. Asimismo las cintas de sustentación (10) son susceptibles de cambiar por cualquiera otro de los sistemas que en la actualidad se conocen para la sustentación de cigarrros y cigarrillos en las pitilleras comunmente conocidas.

55.- Resulta pues, que los términos de la descripción precedente no pueden limitarse a su expresión propia ya que como queda demostrado pueden introducirse modificaciones de forma, disposición y número de elementos que en nada alterarían la esencialidad de la invención.

60.-

REIVINDICACIONES
=====

65.- 1ª).- "PORTA-RETRATOS-PITILLERA", caracterizado por estar esencialmente constituido por un marco porta-retratos con abertura central para la disposición de la fotografía o análogo con cantoneras o placas de sujeción y pasador para la sustentación del retrato, estando armado el conjunto por uno de sus lados a una caja con compar-

70.-

226 00 - 4 -



75.- timentos en número variable y acanaladuras para la disposición de los cigarros y cigarrillos, encendedores y otros, con cinta o elemento de sustentación análogo para impedir la caída de los cigarrillos o elemento sustentador; teniendo en la parte posterior un soporte plegable para la sustentación en posición inclinada del porta-retratos.

2ª).- "PORTA-RETRATOS-PITILLERA".

80.- Consta esta memoria de cuatro hojas, foliadas y escritas a máquina por una sola de sus caras, componiendo un total de ochenta y tres líneas incluidas las presentes.

Madrid, 18 de marzo de 1950

ANTONIO LUCHINI
P. E.

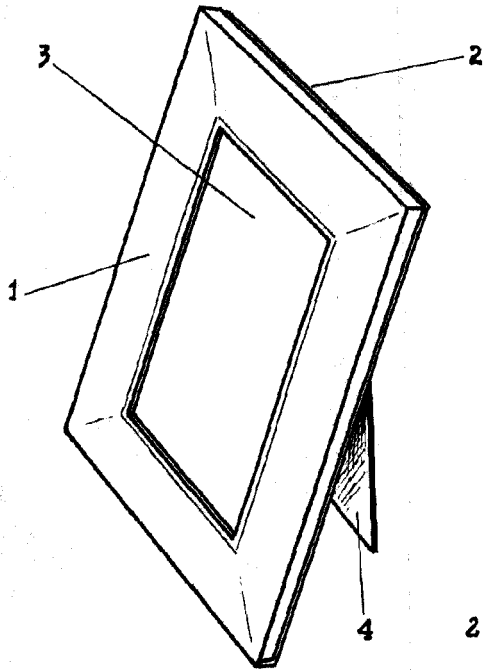

FIG. 1ª

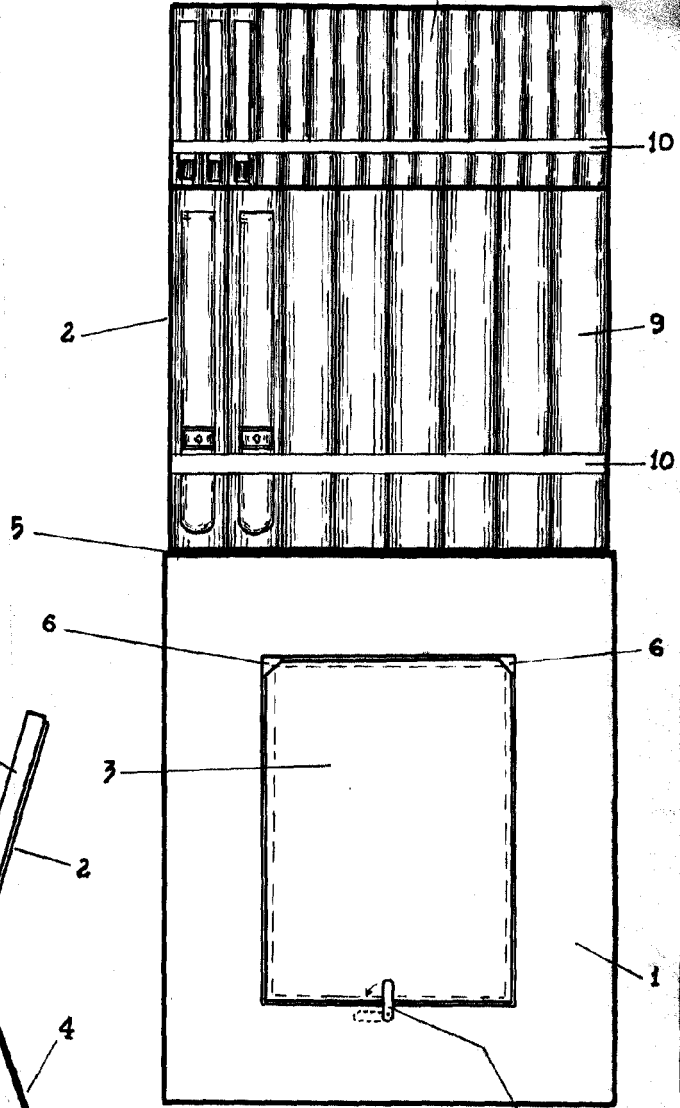
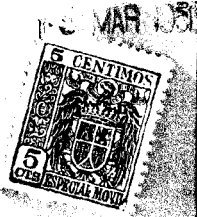

FIG. 3ª

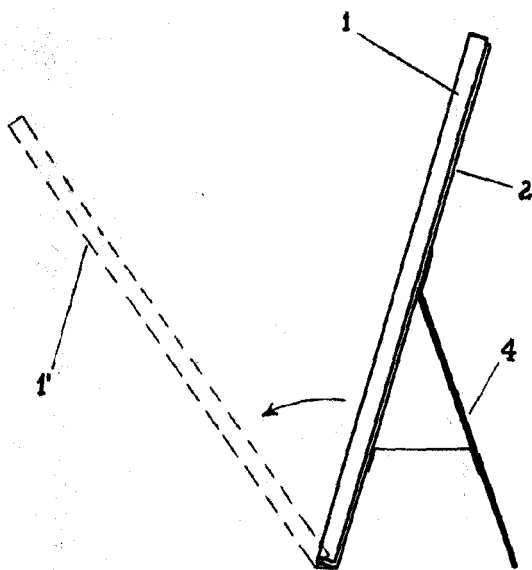

FIG. 2ª

REG. N.º 10 de marzo de 1.950

ESCALA VARIABLE