

225 91



MODELO DE UTILIDAD

por "UNA ABRAZADERA PARA LA ACTUACION DE LA ESPADA EN LOS TELARES", a favor de Don José RAPANELL MAS, de nacionalidad española, residente en San Ginés de Vilasar (Barcelona), calle Riera Prats, nº 17. -----

MEMORIA DESCRIPTIVA

Este Modelo de Utilidad se refiere a una abrazadera, propia para la actuación de la espada en los telares en que figura este sistema de accionamiento de la lanzadera.

5 Se caracteriza la abrazadera de que se trata, por su gran resistencia, por la sujeción eficaz de la correspondiente espada, pero sin que esta quede retenida de una manera rígida, y por la facilidad con que puede en cada momento graduarse a fin de adaptarla a las necesidades que en cada tipo de fabricación se presenten en la práctica.

10 A continuación se describe detalladamente la abrazadera de que se trata, con el auxilio de los dibujos de la hoja adjunta, en los que se representa, a título de ejemplo, un caso de ejecución práctica de la misma.

15 La Fig. 1, es una vista en elevación de la mencionada abrazadera, y la Fig. 2, una proyección horizontal de la primera.



La abrazadera que se preconiza está constituida de dos partes distintas, debidamente articuladas entre sí. La primera, la forma un marco horizontal -1-, en forma de trapecio, que en su base mayor lleva montado un vástago roscado -2-, afianzado por la parte interior de dicho marco mediante una tuerca -2'-. El vástago -2-, forma una cabeza -3-, con un agujero transversal, por la que se monta al segundo grupo, del que luego se hablará.

El marco -1-, por la parte correspondiente a su base menor, queda limitado por una pieza -9-, que sobresale por encima y por debajo del propio marco y, a continuación, va establecido un taco -10-, de sección cuadrada y de la misma altura que la pieza -9-; consolidándose ambas con los largueros del marco -3-, mediante un pasador remachado en los mismos. En la cara exterior del taco -10-, va fijado un travesaño -11-, constituido por una tira de cuero que se fija mediante un tornillo -13-, con su correspondiente tuerca que, a la vez, sirve para fijar entre sí las piezas -9- y -10-. Igual función realiza un tornillo con tuerca -12- establecido por debajo del marco -1-.

El segundo grupo de este mecanismo, lo constituye un eje cilíndrico -6- que, por un extremo, va montado a la pieza -5-, que forma una horquilla entre cuyas ramas queda establecida la cabeza -3-, del vástago -2-, montado en la base del marco -1-; y las dos referidas piezas -3- y -5-, quedan articuladas entre sí por un pasador -4-, que va montado de una manera conveniente en las ramas de la repetida pieza -5-.

El eje -6-, se prolonga inferiormente en un tronco de cono -7-, al que sigue una espiga -8-, roscada, y en la que atornilla la tuerca -8'-.

La abrazadera descrita será variable en sus dimensiones, en las formas accesorias de sus partes componentes, en los materiales de que se construya, en sus detalles de orden constructivo y, en general, en todo cuanto no altere, cambie o modifique la esencialidad de la misma.



- - N O T A - -

Se reivindica como objeto de este Modelo de Utilidad:

19.- Una abrazadera para la actuación de la espada de los telares de este tipo de accionamiento, de la lanzadera, que en su esencialidad consiste en un marco metálico que, en planta, afecta una forma trapezoidal, cuya base mayor lleva solidario un vástago que forma una cabeza atravesada por un agujero, y dicha cabeza queda montada entre dos ramas de una pieza en forma de horquilla, y se afianza entre las mismas mediante un pasador, estableciendo con ello una articulación y, la referida pieza que forma la horquilla, va montada en el extremo de un eje cilíndrico que se prolonga en una porción troncocónica a la que sigue una espiga roscada provista de una tuerca; y el propio marco trapezoidal por cuyo interior pasa la espada que acciona, presenta en su base menor unas piezas que se prolongan por encima y por debajo de aquel y que, por la parte exterior del propio marco, llevan montada mediante un tornillo, una tira transversal de cuero o material análogo.

20.- "Una abrazadera para la actuación de la espada en los telares".

Madrid, 17 de Marzo de 1950.

FERNANDO PERAIRE
p. p.

Votos

22591

1 HOJ.

D. JOSÉ RAFAEL MÁZ.

22591



Fig. 1

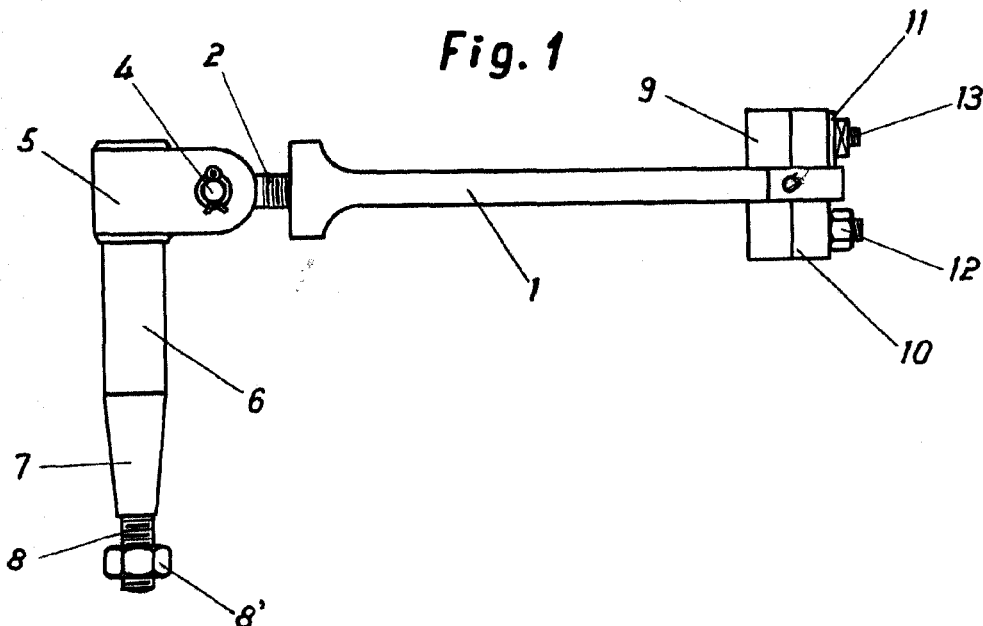
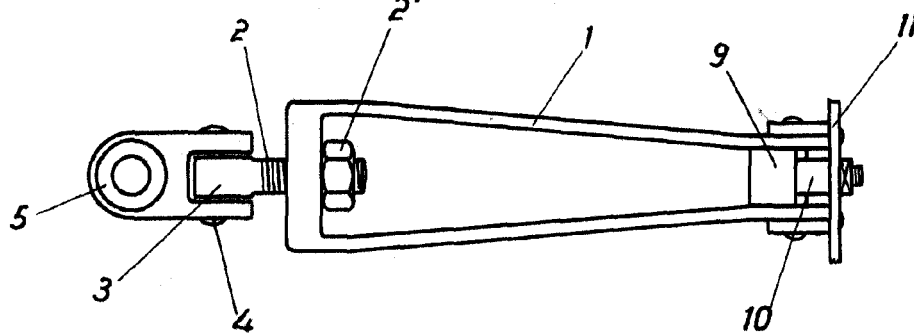

Fig. 2



Madrid 17 de Marzo de 1950
Fernando Porcayo Rodriguez
P.P.

J. Gonzalez Vaz

ESCALA VARIABLE