



REGISTRO

DE

UN MODELO DE UTILIDAD

por "Un estuche para máquinas de afeitar" - - - - -

a favor de Doña Regina BASSAT, de nacionalidad española,
domiciliada en BARCELONA, Badajoz 53 y 55.

MEMORIA DESCRIPTIVA

El modelo de utilidad a cuyo registro se refiere la
presente memoria descriptiva está constituido por un es-
tuche especialmente destinado a contener una máquina de
afeitar en disposición visible, que presenta la particu-
laridad de tener una caja de material rígido e impermea-
ble, configurable por moldeo, en la cual hay establecidos
de una pieza con ella elementos de trabazón de la cabeza
y del mango de la máquina, presentando, articulada al ex-
tremo correspondiente al alojamiento de la cabeza, una ta-
pa basculante de material también rígido e impermeable pero
transparente que viene a constituir la mitad superior del
estuche y está configurada de manera que presente una par-

27
225 33



- 2 -

te curvada capaz de dar apoyo al patín de la máquina para inmovilizar a ésta en el estuche y dos guías encaradas apropiadas para retener un número de hojas cortantes utilizables en la máquina.

5 El estuche podrá presentar en la práctica variaciones de forma y de dimensiones dentro del mantenimiento de la configuración necesaria para conservar la disposición esencial definida, por lo cual debe considerarse tan solo como un ejemplo, dado para facilitar la comprensión de cual
10 es tal disposición esencial, el caso de ejecución práctica del modelo que se representa en el dibujo adjunto y es a continuación detalladamente descrito.

En la figura 1 del dibujo se representa la parte interna de la caja del estuche, en la figura 2 la parte interna de su tapa transparente, en la figura 3 una sección
15 del estuche completo y en la figura 4 una vista exterior del mismo.

Como puede apreciarse en el dibujo, la caja 1 del estuche es más ancha por su parte 2 destinada a alojar la
20 cabeza de la máquina que por la 3 destinada a alojar el extremo del mango de la misma y tiene unos salientes de perfil curvado 4, formados al moldear la caja, que dan apoyo a la curvatura del patín de dicha cabeza. En la parte 3 hay en cambio unos salientes paralelos 5 con apéndi-
25 ces 6, encarados en su separación, que dan limitado apoyo al extremo del mango. La tapa 7, obtenida por moldeo de una materia plástica transparente presenta, encaradas a la distancia requerida para poder encajarse entre ellas hojas

225 33

27



- 3 -

cortantes envueltas, dos aletas de sección angular 8 y está además provista de dos apéndices 9 de articulación a la caja 1. Esta presenta un apéndice 10 con un saliente 11, que puede pasar por un orificio 12 practicado en la tapa
5 de manera que se enganche dicho saliente 11 en el borde del mismo. La tapa está además provista de dos regresos 13 de refuerzo correspondientes a la parte de cierre y de una pestaña rayada 14 que facilita el asimiento de la misma para realizar dicho cierre o la apertura del estuche. En
10 15 presenta la caja 1 otro rayado semejante destinado al mismo fin.

Es manifiesta la utilidad que ha de reportar el estuche tanto por la condición impermeable de sus paredes como por el perfecto cierre que entre la caja y la tapa del mismo se establece, dejando la máquina estuchada en disposición de ser vista desde el exterior lo cual es verdaderamente útil tanto al quedar la misma comercialmente expuesta como al ser conservada fuera de uso después de adquirida.
15

20 Los estuches que se fabriquen de acuerdo con la característica del modelo podrán presentar, como se ha indicado, diferentes configuraciones y distintas proporciones lineales sin que por ello ni por la variación de la naturaleza o la composición de los materiales opacos y transparentes
25 utilizados en su fabricación, por el hecho de hacer transparente o no el cuerpo de la caja, por los colores que tanto esta caja como la tapa puedan presentar así como por cuantas circunstancias puedan concurrir variablemente en la fa-



225 33

- 4 -

bricación o en el uso del estuche sin variar tal disposición fundamental, se altere la esencialidad del modelo.

N O T A

Por el registro de modelo de utilidad a que se refiere la presente memoria descriptiva se REIVINDICA la explotación exclusiva de:

1.- Un estuche para máquinas de afeitar, esencialmente caracterizado por el hecho de tener una caja de material rígido e impermeable, configurable por moldeo, en la cual hay establecidos de una pieza con ella elementos de trabazón de la cabeza y del mango de la máquina, presentando, articulada al extremo correspondiente al alojamiento de la cabeza, una tapa basculante de material también rígido e impermeable pero transparente que viene a constituir la mitad superior del estuche y está configurada de manera que presenten una parte curvada capaz de dar apoyo al patín de la máquina para inmovilizar a ésta en el estuche y dos guías encaradas apropiadas para retener un número de hojas cortantes utilizables en la máquina.

2.- Un estuche para máquinas de afeitar tal como el especificado en 1, caracterizado por el hecho de que la tapa presenta en su cara interna preferentemente obtenidas al moldear la misma, dos guías encaradas propias para retener entre ellas un número de hojas de afeitar utilizables en la máquina estuchada.

3.- Un estuche para máquinas de afeitar tal como el especificado en 1 y 2 caracterizado por el hecho de estar

225 33

27 F



- 5 -

provista la caja de un saliente enganchable en una perforación practicada junto a una parte apendicular de la tapa que sirve asimismo para facilitar la apertura de la misma.

5 4.- Un estuche para máquinas de afeitar tal como el especificado en 1, 2 y 3 esencialmente caracterizado por el hecho de que la máquina encerrada y resguardada totalmente en él queda visible desde el exterior del mismo a través de su tapa transparente.

10 4.- La propiedad y la explotación exclusiva del objeto del registro, sean cuales fueren las circunstancias que concurren con su esencialidad definida en las anteriores reivindicaciones, cual objeto es:

"Un estuche para máquinas de afeitar".

Consta la presente memoria de cinco hojas foliadas, escritas por una sola cara.

Barcelona, 27 de Febrero de 1950.

P. p. de Doña Regina BASSAT,

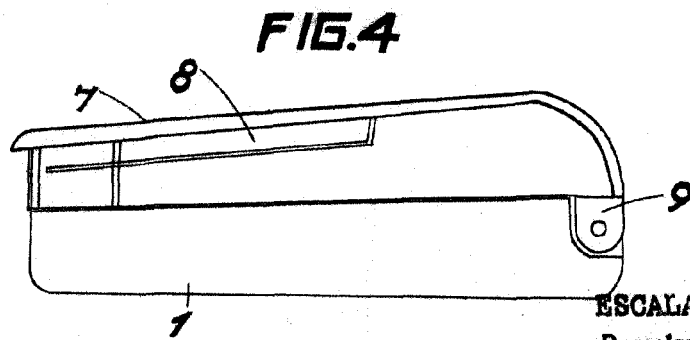
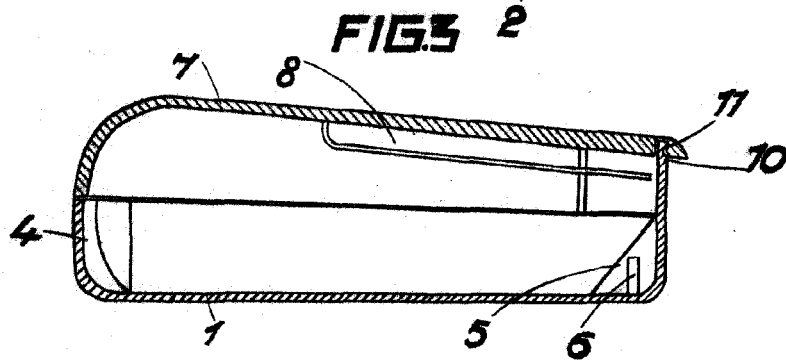
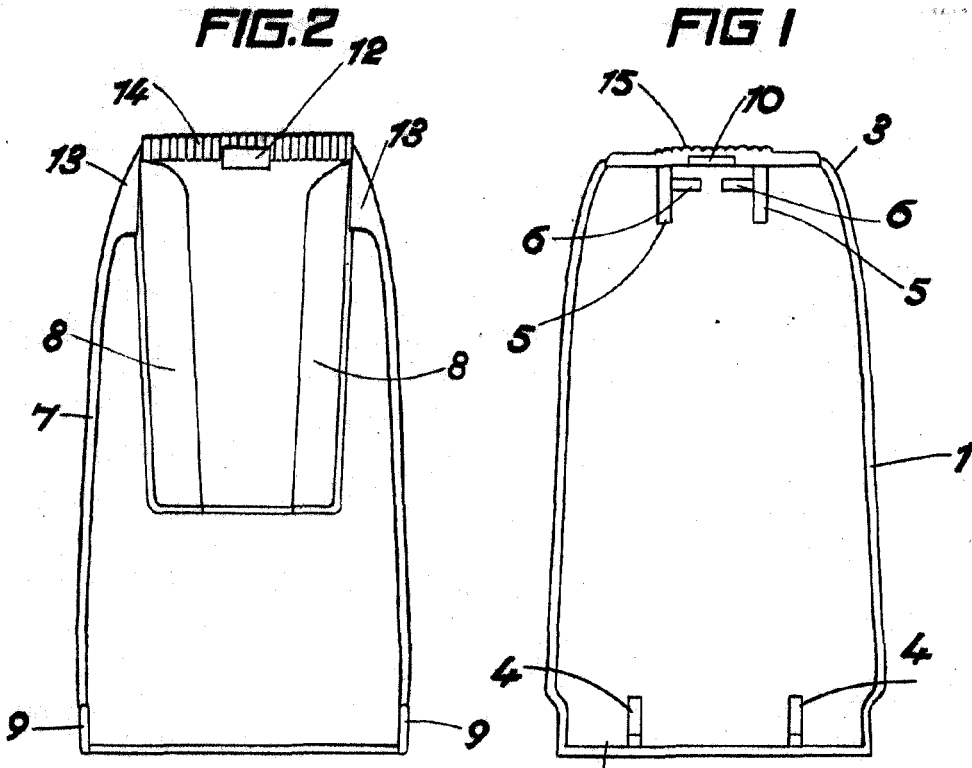
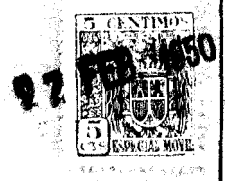

ESCALA VARIABLE
Barcelona 6 Feb. 1850