

22530

22530



18

MODELO DE UTILIDAD

por 20 años

por "UN ARADO PERFECCIONADO", a favor de D. Gándido Más Romanes, de nacionalidad española, domiciliado en Alcarrás (Lérida), calle Mayor, 80.

=====

MEMORIA DESCRIPTIVA

El recurrente ha ideado y puesto en ejecución práctica un arado perfeccionado según una revisión racional-moderna de tan antiguo instrumento laboral que tiende a facilitar su uso y revalorización práctica.

5. Siendo este arado nuevo, el recurrente solicita que se le garantice en su propiedad y exclusiva explotación mediante la concesión del Modelo de utilidad a que se refiere la presente memoria descriptiva.

10. Refiriéndonos a los dibujos que a título de ejemplo se adjuntan a esta memoria, nos será fácil la descripción

de la esencialidad del nuevo arado.

En los dibujos, en la figura I se representa el conjunto del arado; en la figura II se detalla el montaje de la rueda; en la III se detalla el enganche con la yunta.

15. En este arado, la inclinación de la pala -1- respecto al plano de tierra se gradua accionando la manivela -2- solidaria con el tornillo sin fin -3- roscado con la tuerca -4- sujeta en el brazo superior de la horquilla -5- que sostiene a la rueda de apoyo -6-. Esta horquilla puede

20. fijarse sobre el brazo -7- de la pala en tres o más puntos -8- por un pasador roscado con palomilla.

A su vez al tirante -9- articulado en -10- con el brazo -7-, se puede situar en tres o más posiciones relativas respecto a dicho brazo fijándolo por otro pasador

25. y correspondiente palomilla en uno cualquiera de los tres o más orificios -19- previstos en el sector -11- solidario con el brazo -7-.

La posición relativa de la anilla -12- a la que se unen las cuerdas de la yunta también puede fijarse en

30. tres o más posiciones -19- mediante un pasador roscado -20- y una palomilla -21- para variar la alineación de la trayectoria -22- de la punta de ataque de la pala -1- respecto a la huella -23- de la yunta o caballería que los arrastre.

35. La rueda -6- está dotada de un buje esférico -13- aprisionado entre los cojinetes semiesféricos -14- asegurados por la presión de la tuerca palomilla -15- roscada al eje fijo de rodadura -16-.

Las pestañas -17- aseguran la inmovilidad de los

40. cojinetes -14- respecto a la horquilla -5-; las caperuzas -18- protegen la limpieza de las superficies de roce -13-14-; el engrase se asegura por un staffler fijo a -14-.



45. Todo cuanto no afecte, altere, cambie o modifique la esencialidad del arado descrito, será variable a los efectos legales del Modelo que se solicita.

N O T A.

Se reivindica como objeto de este registro por Modelo de utilidad:

50. 1.- Un arado perfeccionado, caracterizado por el hecho de que la rueda se sostiene por una horquilla articulada con el brazo de la pala del arado según un eje horizontal; fijándose la inclinación de esta horquilla respecto del brazo de la pala por un tornillo de eje horizontal sostenido por dicho brazo, roscado a una tuerca articulada en el extremo superior de la horquilla; accionándose el tornillo por una manivela; y pudiendo fijarse el eje de articulación entre la horquilla y el brazo de la pala en tres o más posiciones distintas mediante un pasador roscado y su correspondiente palomilla.
55. 2.- El propio arado de la reivindicación anterior, caracterizado por el hecho de que el tirante con el que se enlaza la junta, quede articulado con el brazo de la pala; fijándose la posición relativa del tirante respecto a este brazo, por su sujeción en tres o más puntos distintos localizados sobre un doble sector solidario con el brazo de la pala; afianzándose la posición escogida por un pasador roscado y su tuerca correspondiente.
60. 3.- El propio arado de las reivindicaciones anteriores, caracterizado por el hecho de que la anilla a la que se fijan las cuerdas de la junta, puede fijarse en tres o más posiciones distintas respecto al plano vertical determinado por el tirante articulado y el brazo del arado; resolviéndose esta posibilidad, enlazando la anilla o gancho de las cuerdas con un amplio eje horizontal sujeto al tirante articulado, fijándose la posición escogida para el
- 65.
- 70.
- 75.



anillo por un pasador roscado y correspondiente palomilla.

80. 4.- El propio arado de las reivindicaciones anteriores, caracterizado por el hecho de que la rueda esté provista de un buje esférico apoyado en dos cojinetes semiesféricos laterales solidarios por unas pestañas con la horquilla de suspensión y afianzados entre sí con el buje por la presión lateral de una tuerca palomilla roscada al eje de apoyo.

85. Sean cuales fueren las circunstancias que concurren con la esencialidad del Modelo de utilidad definido en las anteriores reivindicaciones, cual objeto es:

5.- "UN ARADO PERFECCIONADO".

90. Consta la presente memoria de cuatro hojas foliadas, mecanografiadas por una sola cara y del dibujo unido a la misma.

Barcelona trece de febrero de mil novecientos cincuenta.

P. A. de D. Cándido Más Rosanes,



L. DURAN
P. P.

225 30

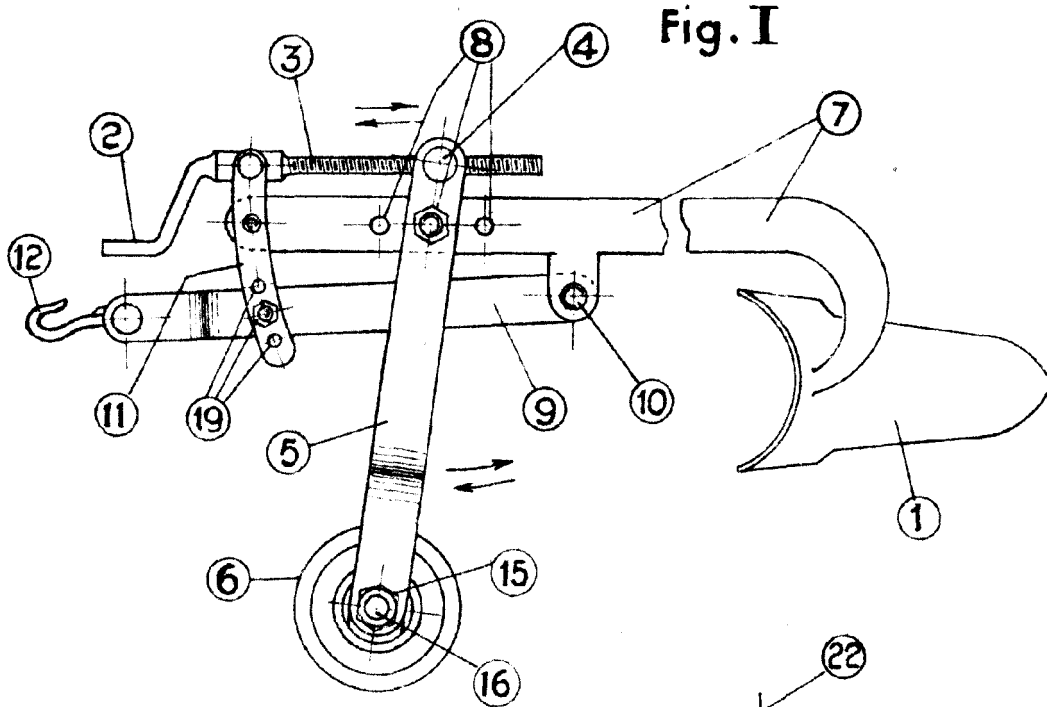

Fig. I

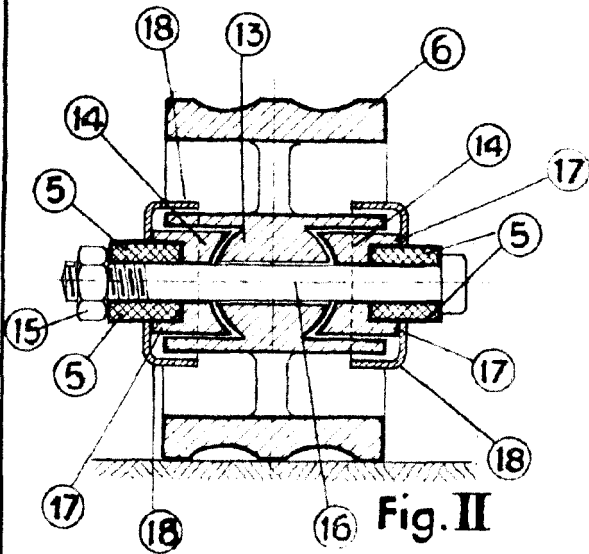

Fig. II

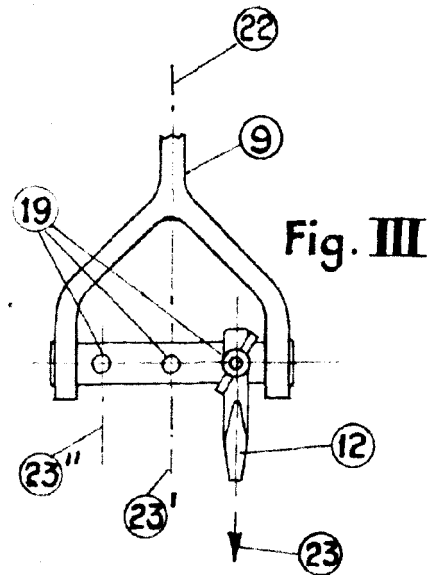
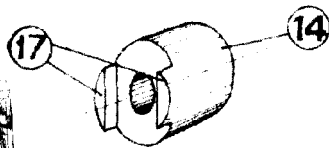
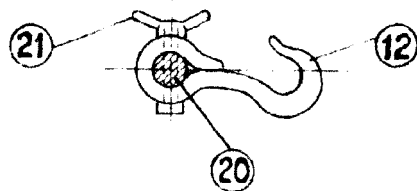

Fig. III



Barcelona 13 febrero de 1950.

p.a.

L. DEYAN
C. P.

ESCALA VARIABLE