



MEMORIA DESCRIPTIVA

que se acompaña a la solicitud de

UN MODELO DE UTILIDAD

a favor de la entidad CARTONAJES SUÑER HERMANOS, S.R.C., de nacionalidad española, residente en ALCIRA (Valencia).

por:

"ARMAZONES O SOPORTES PARA AMPOLLAS DE INYECTABLES".

=====  
=====

Nuevamente los recurrentes se han preocupado de estos menesteres, pues sin perjuicio de los existentes en el mercado y de los que de su propiedad explotan hace años, aun conviviendo con los mismos se advierte existe motivo para su modificación, mejoramiento y simplicidad.

5

El que constituye esta memoria, rebasa los límites de la exigencia de la concurrencia y asegura la mayor seguridad en su manipulación y transporte, pudiendo ellos emplearse en cualquier tipo o modelo de envase, tanto rígido como plega -

10

ble.



Los planos adjuntos dan idea, a manera de ejemplo, de sus características.

15

Consta el aludido modelo de utilidad de un soporte o amazón de cartulina o materia maleable, el cual en sus lados laterales lleva, en uno de ellos, unas perforaciones circulares, las cuales son recortadas por su contorno, dejando su base-peana rectangular fija a la lamina de que deriva y el dintorno resultante de la aludida perforación, sirve para hacer presión y oposición al movimiento de la parte de ampolla que cobija (fig. 3).

20

Al otro lado paralelo al descrito, también existen unas perforaciones ovoidales con la base rectangular, y como su otro lado, también se hallan recortadas por su contorno, dejando su base fija a la materia de que consta, y el dintorno sirve igualmente para aprisionar la parte de ampolla que le pertenece.

25

Como se ve, de los orificios o perforaciones se consigue una aleta-dintorno que sirve para sujetar la ampolla que se aloja en este por su extremidad, evitando que por esta parte tenga contacto dicho objeto con la pared exterior del estuche, con lo cual se consigue eliminar la posibilidad de rotura al recibir el estuche exterior cualquier golpe y al propio tiempo queda innecesaria la aplicación de guatas o papeles rizados, como es uso frecuente, ya que ello a mas de gravoso, supone aumento de mano de obra.

30

35

Colocadas las ampollas en sus respectivos alveolos, las lenguetas-dintornos, sirven de muelle de contención, lo suficientemente fuerte y suave para cumplir su cometido, aprovechando de esta suerte, el material que, en otro caso se desperdicia.

40

La forma, dimensiones y materiales, podrán ser variables, así como cuanto sea accesorio y secundario, siempre que no altere, cambie o modifique la esencialidad del objeto que



se describe.

45

Los términos en que se halla redactada esta memoria son ciertos y fiel reflejo del objeto descrito, debiéndose éstos tomar con carácter amplio y nunca en forma limitativa.

N O T A

EL MODELO DE UTILIDAD que se solicita recaerá sobre las particularidades características de las siguientes reivindicaciones:

50

1ª.- Amazonas o soportes para ampollas de inyectables, caracterizados esencialmente porque, pueden aplicarse a cualquier modelo de envase, rígido o plegable.

55

2ª.- Amazonas o soportes para ampollas de inyectables, que se caracterizan según reivindicación anterior porque, la lámina de cartulina u otra materia maleable de que consta, lleva en uno de sus lados laterales, unas perforaciones circulares, las cuales son recortadas por su contorno dejando su base-peana rectangular fija a la lámina de que deriva y el contorno resultante de la aludida perforación, sirve para hacer presión y oposición al movimiento de la parte de ampolla que cobija (fig.3).

60

65

3ª.- Amazonas o soportes para ampollas de inyectables que según anterior apartado, se caracteriza porque, en el lado paralelo al descrito en la segunda reivindicación, también se hallan habilitadas unas perforaciones ovoidales con la base rectangular, recortadas por su contorno dejando su ba-



8 MAR 1950

se fija a la materia de que consta y el dintorno sirve igualmente para aprisionar la parte de ampolla que le pertenece.

70

4<sup>a</sup>.- Amazonas o soportes para ampollas de inyectables que, según reivindicaciones precedentes, se caracterizan esencialmente porque con las perforaciones u orificios se consigue una aleta-dintorno que sirve para sujetar la ampolla que se aloja en ellos por sus extremidades, evitando que por estas partes tengan contacto con la pared exterior del estuche, desterrando la posibilidad de rotura, al recibir el mentado estuche cualquier golpe.

75

5<sup>a</sup>.- Armazones o soportes para ampollas de inyectables que, ateniéndose a los anteriores puntos, se caracterizan por que destierran la aplicación de guatas o papeles rizados; aplicaciones estas que gravan el costo de estos adminículos y suponen estimable aumento de mano de obra.

80

6<sup>a</sup>.- "ARMAZONES O SOPORTES PARA AMPOLLAS DE INYECTABLES".

Todo según se muestra en los planos que se acompañan; describe y reivindica en esta memoria que, foliada y mecanografiada por una sola cara, consta de cuatro hojas.

Madrid, 7 de Marzo de 1.950.  
CARTONAJES SUÑER HERMANOS, S.R.C.  
P.A.



Fig. 1

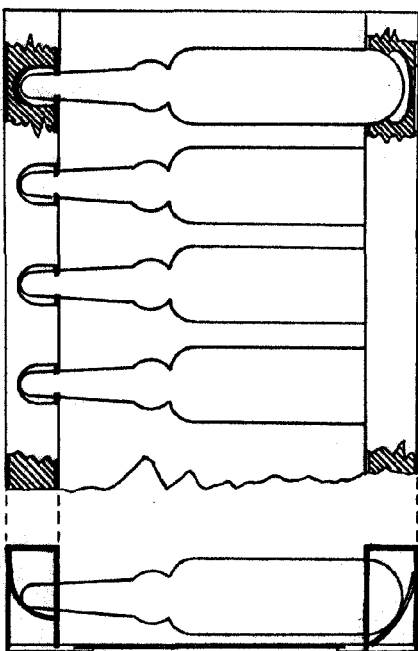

Fig. 2



Fig. 3



Fig. 4

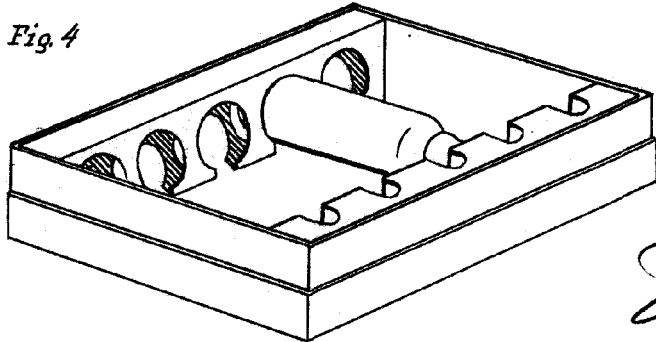

- 8 MAR 1950

*Supren*