



22450

22450

MODELO DE UTILIDAD

por 20 años

por "UN BASTIDOR PERFECCIONADO PARA SOMIER", a favor de D. Ramón Puig Giralt, de nacionalidad española, domiciliado en Barcelona, Constitución, 91.

=====

MEMORIA DESCRIPTIVA

El recurrente ha ideado y puesto en ejecución práctica un bastidor perfeccionado para somier, en el que se han reducido al mínimo sus elementos constitutivos, y se han simplificado además en forma tal sus enlaces, que de hecho podrán resolverse sus diversas piezas integrantes indistintamente en madera, hierro, acero o cualquier otro metal o aleación, e incluso con materias plásticas sintéticas ahumadas o no, con fibras vegetales, minerales o animales.

10. Por otra parte la simplicidad de estos mismos enlaces se traduce en una simplificación y limpieza de perfiles y uniones que quedan prácticamente anuladas las grietas y rendijas que tan perjudiciales son para la debida limpieza e higiénica conservación de los somiers.

15. Por todo ello, y por ser este bastidor nuevo y de su propia invención, el recurrente solicita que se le garantice en su propiedad y exclusiva explotación mediante la concesión del Modelo de utilidad a que se refiere la presente memoria descriptiva.

20. En los dibujos que a título de ejemplo se adjuntan a esta memoria se da una representación, entre las muchas posibles, de este bastidor, suficiente para describir sus características esenciales.

25. Como puede verse en el conjunto representado en la figura I, la tela -1- del somier se sujeta por los ganchos -2- a dos barrones -3- y -4- paralelos y dispuestos uno en cada extremo de -1-; uno de estos barrones, el -4-, forma parte del bastidor propiamente dicho; el otro barrón, el -3- se sujeta por los tornillos tensores -5- a otro barrón, el -6-, similar al -4- y que también forma parte del bastidor propiamente dicho. El número de tornillos tensores -5- puede ser de dos, tres o mas, según sea el ancho de la tela del somier.

30. Los dos barrones fijos, el -4- y el -6- se enlazan con las cartelas -7- cuyo detalle se da en la figura II, y que en definitiva no son mas que cuatro piezas idénticas, en forma de núcleos macizos, con una mortaja o cavidad -8- para introducir en ella el extremo de uno de los barrones -4- o -6- y otra mortaja o cavidad -9- de eje perpendicular al de la -8- en la cual se introducen los extremos o puntas de los largueros -10-.

Los barrones -3-, -4- y -6-, pueden ser cilíndricos



40.

o prismáticos, macizos o huecos.

45. Los largueros -10- pueden ser, a su vez, cilíndricos o prismáticos, pero preferiblemente serán de sección oblonga, con sus extremos -11- rebajados para facilitar su encaje dentro de las cajas -9- de las cartelas -7-.

50. Las cartelas -7- pueden ser, aparte de sus características esenciales, de cualquier forma, tamaño o material. Preferiblemente serán de madera, metal o aleación fundido, o de material plástico endurecido moldeado a presión. Los barrones -3-, -4-, -6- y -10- podrán ser de metal, aleación, madera o material plástico endurecido.

55. En general a los efectos legales del Modelo que se solicita serán variables cuantos detalles y circunstancias no afecten, alteren, cambien o modifiquen la esencia del bastidor descrito.

N O T A.

60. Se reivindica como objeto de este registro por Modelo de utilidad:

65. 1.- Un bastidor perfeccionado para somier, en el que prescindiendo de su anchura, longitud, destino y calidad, se caracteriza por el hecho de quedar formado por cuatro cartelas iguales, preferiblemente fundidas en metal o moldeadas en material plástico endurecido, en cada una de las cuales están previstas dos mortajas, cajas o cavidades cuyos ejes son perpendiculares entre sí, y dispuestas a distinta altura; de las cuales, la inferior sirve de caja de ensamble para encajar el extremo de un larguero del bastidor; y la superior sirve de caja de ensamble para encajar el extremo de un travesaño del propio bastidor; integrando la totalidad del bastidor dichas cuatro cartelas, dos largueros y los dos travesaños; enlazándose uno de estos travesaños por medio de dos o más tirantes o tornillos tenso-

70.



75. res, con un tercer travesaño, de posición variable que se enlaza por ganchos con la tela metálica del somier; sujetándose dicha tela, por el otro extremo de la misma tela, directamente con el otro travesaño opuesto del bastidor enlazado con sus correspondientes cartelas.

80. Sean cuales fueren las circunstancias que concurren con la esencialidad del Modelo de utilidad definido en la anterior reivindicación, cual objeto es:

2.- "UN BASTIDOR PERFECCIONADO PARA SOMIER".

85. Consta la presente memoria de cuatro hojas foliadas, mecanografiadas por una sola cara y del dibujo adjunto.

Barcelona veintisiete de enero de mil novecientos cincuenta.

P. A. de D. Ramón Puig Giralt,

L. DURÁN
P. P.



224 50

Fig. I

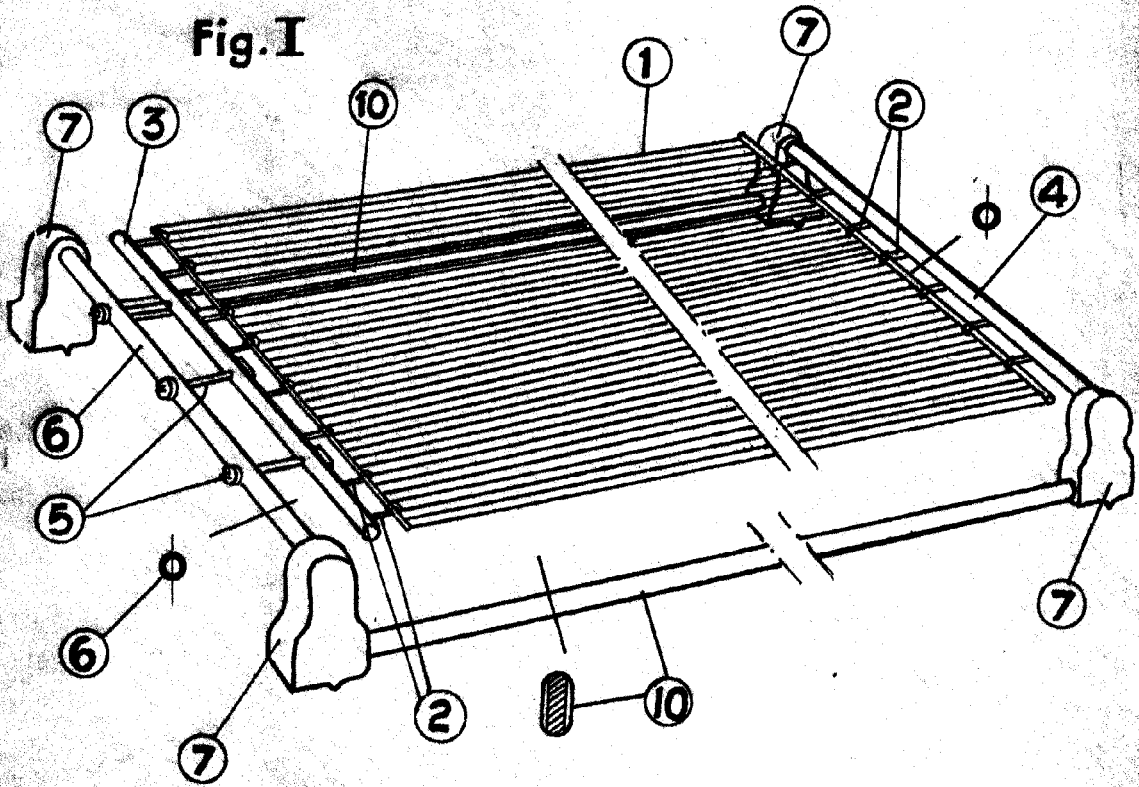
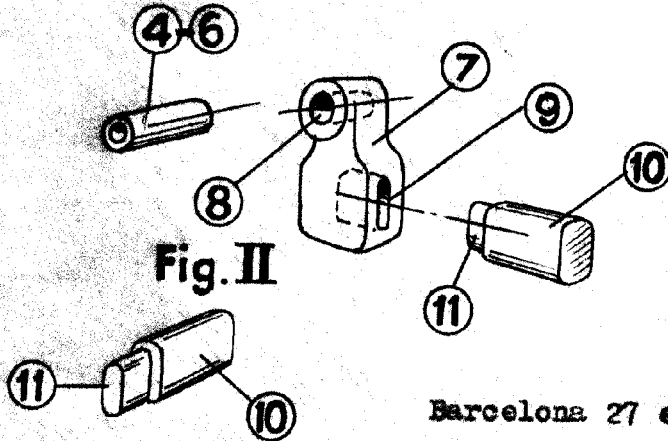

Fig. II



Barcelona 27 enero de 1950.
p.a.

L. DURÁN
P. P.



ESCALA VARIABLE