

224 11

994 11



MODELO DE UTILIDAD

por veinte años.

a favor de

D. Anacreón M.A. PAULSON

de nacionalidad griega

residente en Madrid. Barquillo 39.

P O R

"NUEVO SOBRE PARA CONTENER ARTICULOS"

MEMORIA DESCRIPTIVA

Consiste el objeto del presente modelo de Utilidad en un nuevo sobre para contener artículos.

Efectuadas las debidas pruebas y ensayos el resultado ha sido muy satisfactorio y por ello se puede presentar en el mercado un sobre de características nunca apreciadas y aporta una novedad en su cometido y aplicación.

Para la mejor comprensión del objeto del citado sobre, se acompaña a la presente memoria descriptiva un plano indicativo de sus particularidades a título de ejemplo.

En la Figa la apreciamos el sobre completamente extendido

apreciándose en las líneas formadas por pequeñas rayitas por donde se doblan sus partes A-B-D- y E. ésta última llega a ser dobléz como la C por cuanto es por donde llegan sus líneas al cerrarse el sobre.

15 En la figura 2a apreciamos el lateral A que son dos iguales, la dobléz F por donde se mete la solapa C y la propia solapa con su indicación de puntos indicativa hasta donde se esconde la misma.



20 En la Figa 3a se aprecia el sobre ya completamente cerrado. viéndose la sola C ya metida en la dobléz F y las dos partes A que, montan sobre la parte delantera que tiene la expresada dobléz F tal y como extendido se aprecia en la Figa 1a las particularidades de las dos solapas o partes montantes A, la parte delantera que tiene la dobléz F y la solapa de 25 cierre C con su doble B.

Como facilmente se comprenderá, su cierre es muy sencillo y no lleva ninguna sujeción más que, la natural de que, cuando la solapa C está metida en su dobléz el contenido del sobre ejerce cierta presión o fuerza que, no se sale la sola- 30 pa C y permite abrisse y cerrarse el sobre cuantas veces interese sin deteriorarse para nada el mismo.

Descrito suficientemente el objeto del presente modelo de Utilidad por veinte años, solamente cabe hacerse constar que, podrá ser objeto de mejoras, siempre y cuando no se al- 35 tere la esencialidad del mismo, no desvirtuándolo el cambio de forma ni materiales a emplear.

REIVINDICACIONES

Reivindica el recurrente la propiedad y el derecho exclusivo de fabricación en España y sus Dominios del objeto del pre- 40 sente Modelo de Utilidad por veinte años, caracterizado en las siguientes reivindicaciones;

1. Nuevo sobre para contener articulos, caracterizado esencialmente por ser todo él de una misma pieza teniendo en uno de sus lados dos solapas que montan sobre la otra parte que,
 45 lleva una doblez y forma entonces el sobre, al ser apegadas o adheridas las dos mentadas solapas.

2. Nuevo sobre para contener articulos, caracterizado esencialmente, porque en la parte que el sobre lleva las dos solapas de formación del mismo lleva entre ellas una tercera solapa
 50 que, es la que se introduce en la doblez que lleva la parte delantera del sobre, quedando éste perfectamente cerrado y, en disposición a la vez de volverse a abrir y cerrar cuantas veces interese.

3. Por "NUEVO SOBRE PARA CONTENER ARTICULOS"

55 Sean cuales fueren las circunstancias que concurran en la esencialidad de éste modelo de Utilidad objeto de ésta memoria descriptiva.

Consta ésta memoria descriptiva de, tres hojas mecanografiadas por una sola cara, numeradas, foliadas y, acompañadas de
 60 un plano indicativo a título de ejemplo.

Madrid dos de Marzo de 1950

P.A.



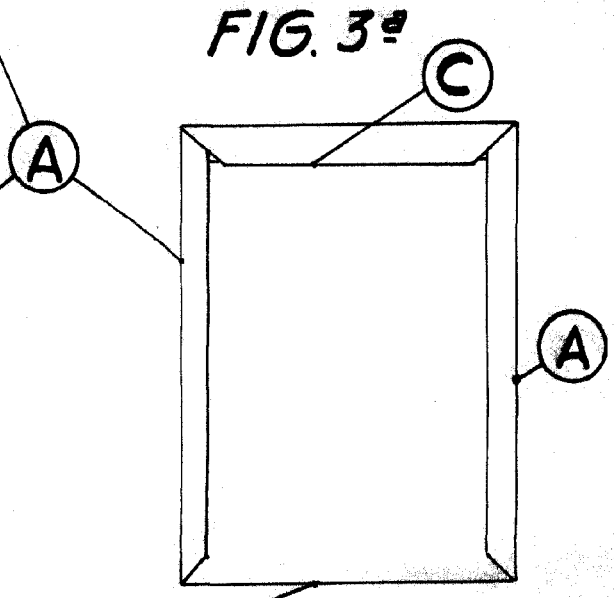
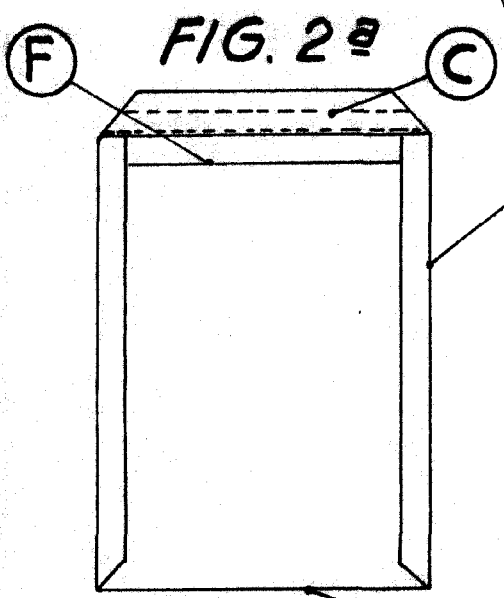
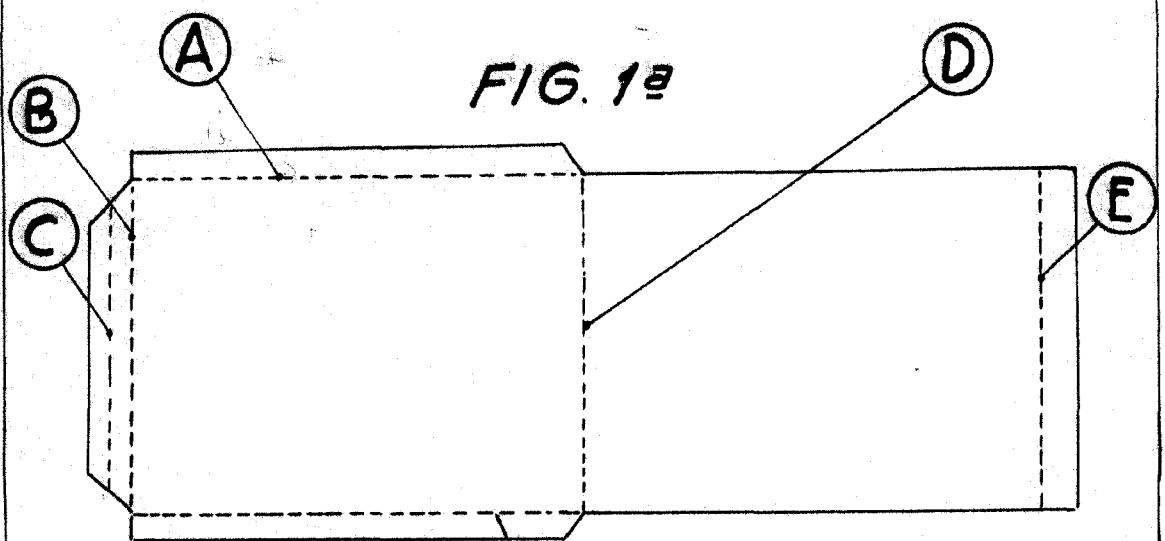

Escala variable
Madrid, 2 Marzo 1950

P. A.
[Handwritten signature]