

22401

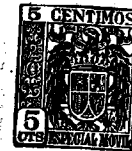

MODELO DE UTILIDAD

22401

MEMORIA DESCRIPTIVA

sobre:

" Puerta de madera , perfeccionada ".

=====

SOLICITANTES: Don José Soto Burgos y Don Félix San José
Zorraquino, domiciliados en Eduardo Dato 21
y Méjico 4, respectivamente, Madrid.

=====

Se solicita Modelo de Utilidad de un tipo de
puerta de madera constituido por un tablero contrachapado
preferentemente de 3-5 mm. de espesor, contra el que van
adósados dos bastidores de tabla corriente.

5. En el adjunto dibujo se detalla la construcción
de dicha puerta.

Fig. 1 es una perspectiva del conjunto.

Fig. 2 representa un detalle angular, y

Fig. 3, es un detalle lateral de la puerta de

10. madera perfeccionada.

En dicho dibujo se vé que al tablero contrachapado



1 van adosados dos bastidores de tabla corriente 2.

- Los largueros 2 de este bastidor no son corridos en toda su longitud, sino que estan constituidos por dos o tres piezas. Las otras piezas horizontales 3 que constituyen el bastidor, van al lado de las anteriores pero sin superponerse a ellas, por ningun procedimiento corriente de ensamble de maderas. Siendo iguales los bastidores de una y otra cara, sus juntas van contrapeadas para obtener un maximo de resistencia.
- 15.
- 20.

- Su diferencia fundamental con las puertas corrientes esta en que el tablero contrachapado 1, aun no habiendo mas que uno, coopera activamente para dar resistencia a la puerta, por llegar hasta los bordes de la misma. Y difiere de la puerta de dos tableros y "enrasada", en que aquı el tablero unico queda aprisionado entre los bastidores, mientras que en las enrasadas son los tableros los que aprisionan el bastidor. En ningun punto de la superficie de la puerta que se trata de patentar hay mas de un espesor de tablero contrachapado. Y ninguna de las piezas que la constituyen tiene cajeadado, espigado, ni escoplado alguno.
- 25.
- 30.

N O T A

- Descrita suficientemente la naturaleza del invento, ası como la manera de realizarlo en la practica, debe hacerse constar que las disposiciones anteriormente indicadas son susceptibles de modificaciones de detalle, en cuanto no alteren su principio fundamental, siendo lo que constituye su esencia y por lo que se solicita Modelo de Utilidad por 20 aanos en Espana: " Puerta de madera perfeccionada " ;
- 35.
- 40.

1. = Puerta de madera perfeccionada, caracterizada porque esta constituida por un tablero contrachapado, contra el

22401

- 3 -

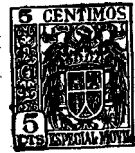

45. que van adosados dos bastidores de tabla corriente y que aprisionan entre ellos el tablero nico que llega hasta los bordes de la puerta.

50. 2= Puerta segun reivindicacin 1, caracterizada porque los largueros de dichos bastidores no son corridos en toda su longitud, sino que consisten en dos o tres piezas verticales, y las piezas horizontales, cerrando los bastidores, van al lado de las verticales, sin superponerse a ellas, contrapendose las juntas de los bastidores para obtener una resistencia mxima.

55. 3= Puerta segun reivindicaciones anteriores, caracterizndose porque en ningun punto de la superficie de la puerta hay ms de un espesor de tablero contrachapado, y ninguna de las piezas que le constituyen tiene cajeadado, espigado ni escoplado.

60. 4.= Puerta de madera perfeccionada; tal y como queda substancialmente descrito en la presente memoria, e ilustrado en los dibujos que se acompaan.

Esta memoria consta de tres hojas escritas a mquina por una sola cara.

Madrid, 2 MAR. 1950

JOSE SOTO BURGOS y FELIX SAN JOSE ZORRAQUINO.

Por Poder de J. GNTEZ ACERO.

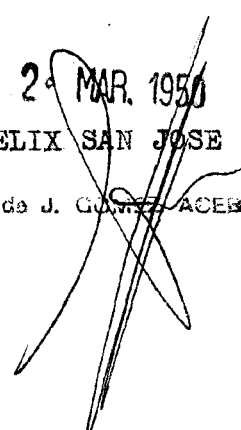



FIG. 2

FIG. 1

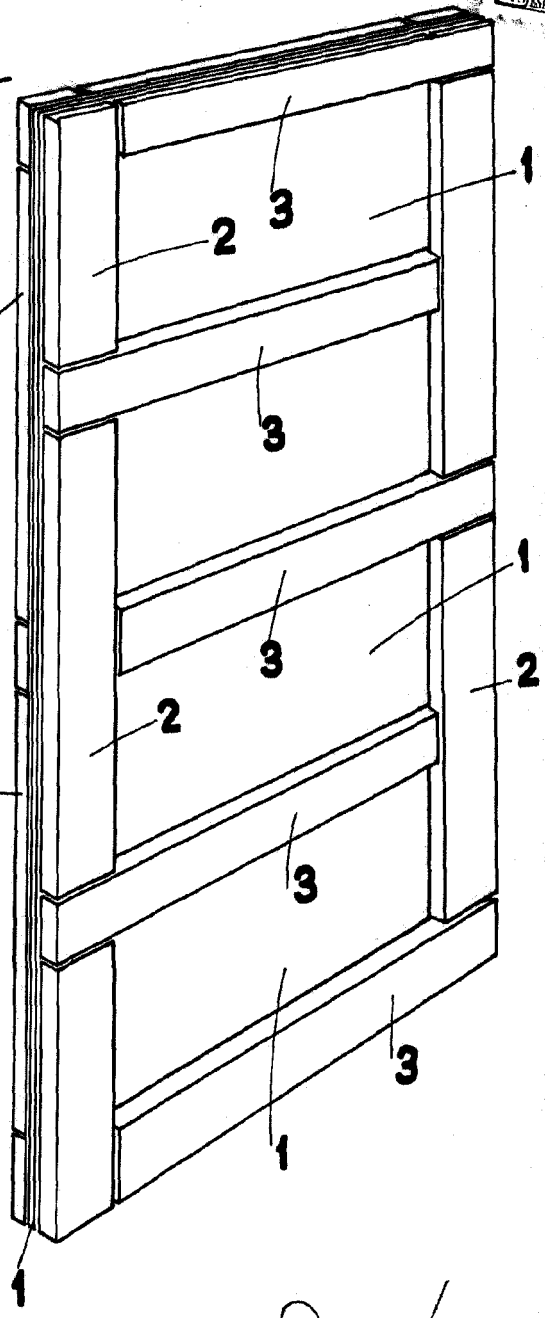
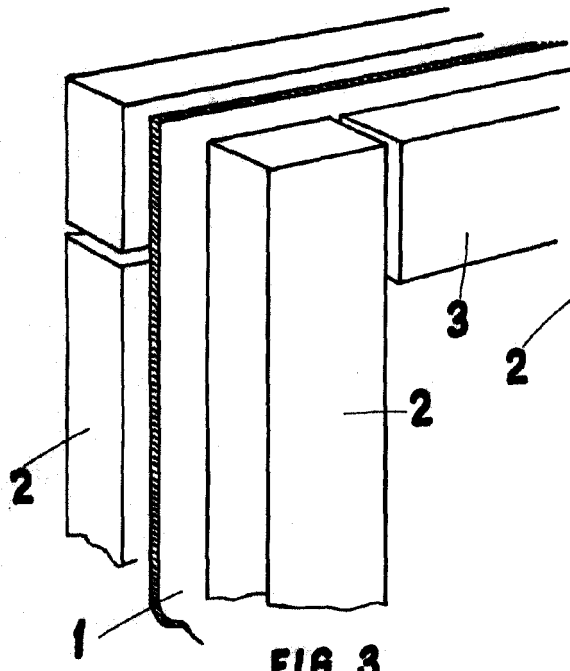
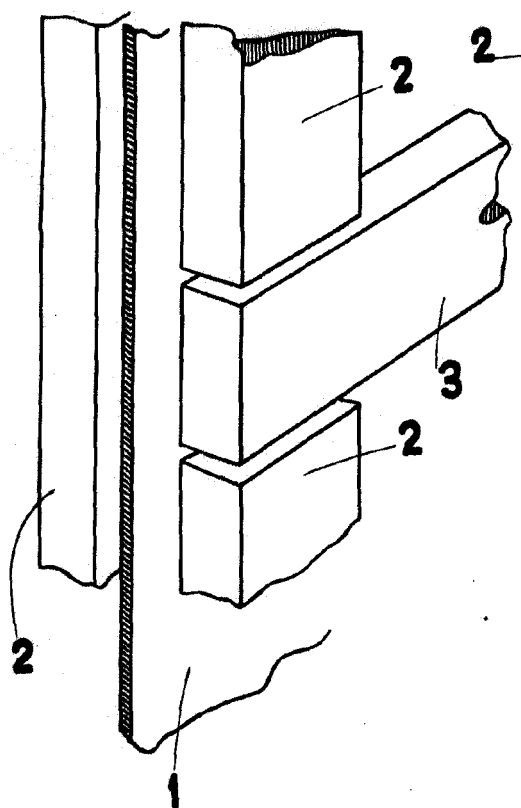

FIG. 3.



Abatib-

MADRID DE
JOSE SOTO BURBOS
& FELIX SAN JOSE ZORRAQUINO
P. P.

Por Poder (J. J. G.)

DE 1950
[Signature]