

MODELO DE UTILIDAD
 por VEINTE años
 en ESPAÑA

solicitado a favor de DON RONALDO BELIVER CANTILLO, de nacionalidad española, domiciliado en Ayora (Valencia) calle José Antonio, 50.

P O R

"DISPOSITIVO PARA EL PRENSADO DE LA PASTA O VIANDA DE LA ACEITUNA PARA LA EXTRACCION DEL ACEITE"

MEMORIA DESCRIPTIVA

El Modelo de Utilidad a que se refiere la presente descripción está destinado a garantizar los derechos a la exclusiva explotación en España, sus colonias y Protectorado de un nuevo dispositivo de aplicación en las prensas, para la extracción o separación del aceite de la pasta o vianda resultante de triturarla aceituna o cualquier otro

22376

producto vegetal.

10 Para la extracción del aceite de la pasta o vianda de la aceituna vienen empleándose actualmente esportines o capachos de fibras vegetales que se llenan de la mencionada pasta y se sitúan en la prensa. Como consecuencia de las grandes presiones a que son sometidos, estos esportines tienen una duración relativamente corta y su frecuente sustitución supone para la industria aceitera 15 uno de los gastos más considerables, debido al elevado precio alcanzado por las fibras vegetales, especialmente el esparto de que se fabrican generalmente estos utensilios.

20 Además de endeble y caro, los esportines actuales presentan otro inconveniente y es que dan al aceite un sabor desagradable, lo cual suele ocurrir cuando se utilizan esportines o capachos fabricados con esparto verde o en malas condiciones o que no están, suficientemente limpios, lo cual es difícil de realizar a la perfección 25 debido a sus innumerables intersticios. Por otra parte, el prensado de esta clase de esportines requiere prensas de relativa gran potencia con el consiguiente gasto de energía que se emplea en gran parte para la compresión de los capachos o esportines contenedores de la pasta.

30 Estudiadas por el recurrente las circunstancias anteriormente aludidas, ha ideado un nuevo dispositivo capaz de eliminar todos los inconvenientes citados, por cuanto ahorra energía, resulta considerablemente más económico por su mayor duración y es más higiénico y 35 fácil de limpiar que los utensilios ahora empleados, de todo lo cual se desprende que es merecedor a la protec-

ción que para el mismo se solicita por resultar de suma utilidad para la industria aceitera.

Al objeto de facilitar la descripción y solo a título de ejemplo, se acompañan dos hojas de dibujos en cuya hoja 40 1, figuras 1 y 2 se representan una pila de los especiales cajetinas o espartinas del dispositivo, en su vista en alzado y con una sección vertical; en la hoja 2, la figura 3, es un corte vertical de varios esportines o cajetines cilin- 45 dricos cargados de pesta; la figura 4 es una vista en planta de la base del cajetín o esportin y una sección vertical del mismo; la figura 5 es una vista en alzado de la pieza compresora del esportin superior, que tambien se representa y finalmente la figura 6 es una sección vertical de la 50 figura 5.

Está integrado el dispositivo a que nos venimos refiriendo por un número variables de cajetines cilindricos -i- cuyo fondo -j- es desmontable fig. 4. Con este fin el cilindro posee en su base y cerca de sus lados unos mechones -2- 55 con cabeza semiesferica, que se introducen en unos orificios circulares -h- que al efecto tiene practicado el disco que actua de fondo y base del cajetín. Estos orificios -h- se hallan en comunicación con unas ranuras -k- en las cuales se hacen introducir los mechones -d- dandole un giro al fondo -j- con lo cual queda montado al cajetín o cilindro, 60 segun puede apreciarse en la figura 4, hoja 2. Para desmontar dicho fondo -j- bastará hacerlo girar en sentido contrario hasta que se situen los mechones -d- en los orificios -h-.

Estos cajetines o cilindros -i- son de diferente diámetro, cada uno sensiblemente menor que el contiguo, o sea 65 que el diámetro interior de uno es un poco mayor que el diá-

70

metro exterior del inmediato y esto permite que, una vez llenos de pasta, pueda formarse con ellos una columna, según se representa en las figuras 1, 2 y 3 en la que las bases de cada uno se hallan introducidas en la boca del inmediato inferior.

75

Consta también el dispositivo de las piezas -f- figuras 5 y 6 formadas por dos conos de superficie concavas, unidos por la cuspide con la pieza cilíndrica -g-. Siendo la misión de estas el situarse sobre el cilindro superior para efectuar la compresión y la pieza -g- para prensar más o menos cantidad de pasta.

80

El funcionamiento del dispositivo descrito, es bien sencillo; primeramente se llenan de pasta o vianda -e- todos los cajetines o cilindros -i-, procurando dejar un espacio en su parte superior para colocar una esterilla -a- de arpillera de cañamo, la cual lleva un bordón -b- del mismo material, que se comporta como un freno hidráulico. Efectuado este trabajo se colocan los cajetines en una pila, figs. 1 y 2 uno sobre otros y se someten a la presión de la prensa. Por efecto de esta presión los cajetines o cilindros se introducen unos dentro de otros en forma telescópica al irse comprimiendo la masa de pasta o vianda que pierde volumen, y va expulsando el aceite el cual pasa a través de la esterilla -a- saliendo al exterior de la columna por las juntas -c- existentes entre cilindro y cilindro. Después del prensado se saca el orujo desfondando los cajetines o cilindros del modo anteriormente indicado.

85

90

95

Descrito el dispositivo objeto del presente Modelo, así como su funcionamiento queda por señalar que podrán ser variables las dimensiones, materiales empleados, número de

100 cilindros o cajetines utilizados y la aplicación a diversas pastas vegetales, así como otras variaciones que la práctica aconseje siempre y cuando no se altere con ello los puntos fundamentales que a continuación se exponen.

REIVINDICACIONES

Los puntos nuevos que se presentan para que sean objeto de reivindicación, son:

105 1.^a.-Dispositivo para el prensado de la pasta o vianda de la aceituna para la extracción del aceite, que se caracteriza por estar integrado de un número variable de cajetines cilíndricos provistos de un fondo desmontable, adosado al cajetín por medio de unos mechones cuya cabeza se introduce en unos orificios que al efecto tiene practicado el fondo, junto con unas ranuras y dándole un giro quedan asegurados dichos mechones al fondo al deslizarse en el interior de las ranuras.

110 2.^a.-El dispositivo de la anterior reivindicación caracterizado porque al colocar la pasta o vianda de la aceituna u otra materia a prensar, se sitúa sobre esta una esterilla de cualquier material provista de un bordón.

120 3.^a.-El dispositivo de las precedentes reivindicaciones en el que, introducidos los cilindros o cajetines unos dentro de otros en forma telescópica, se caracteriza por efectuar la expulsión del aceite, que pasa a través de la esterilla de la anterior reivindicación, apareciendo al exterior de la columna por entre las puntas existentes entre las paredes de los cilindros o cajetines.

125 4.^a.-El dispositivo de las anteriores reivindicaciones caracterizado por dos piezas de forma general troncoconica unidas por sus cuspidos entre las cuales llevan una o varias

piezas cilíndricas, siendo la unión de este conjunto la de actuar de pistón compresor apoyándose sobre el cajetín o cilindro superior, permitiendo la o las piezas intermedias el prensar más o menos pasta. Y

130

5ª " DISPOSITIVO PARA EL Prensado DE LA PASTA O VIANDA DE LA ACEITUNA, PARA LA EXTRACCION DE ACEITE", -de conformidad en un todo en lo esencial y fines industriales a lo descrito en la precedente Memoria y gráficamente representado en las figuras del adjunto plano para su mejor comprensión.

Esta Memoria consta de SEIS hojas, escritas o mecanografiadas a doble espacio en 134 LINEAS y por una sola cara.

Madrid, a 27 de Febrero de 1950

Por autorización del interesado

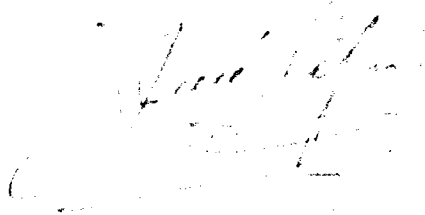

22376

27



ESCALA VARIABLE

Valencia, 26-2-1950
P.R.

Fg 12

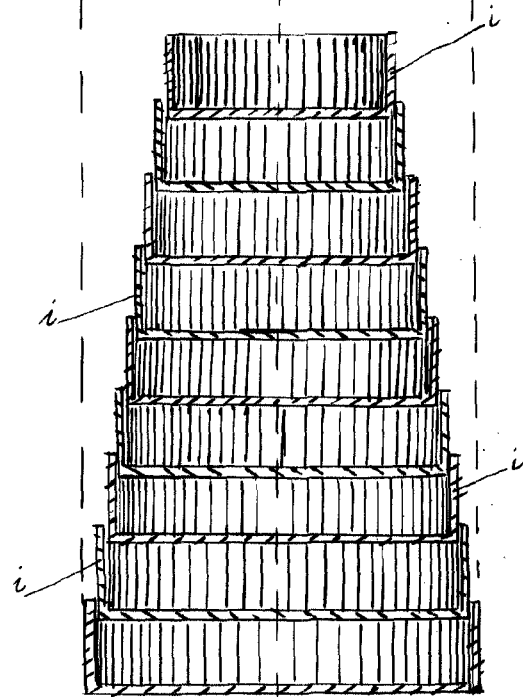

Sección Fg 12

22376



ESCALA VARIABLE

Valencia, 23-2-1950
P.A.

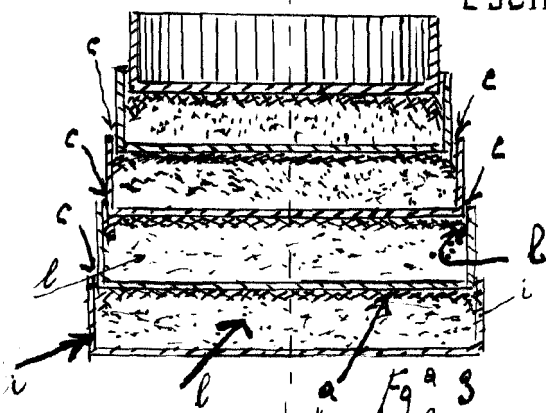

Fig 3^a

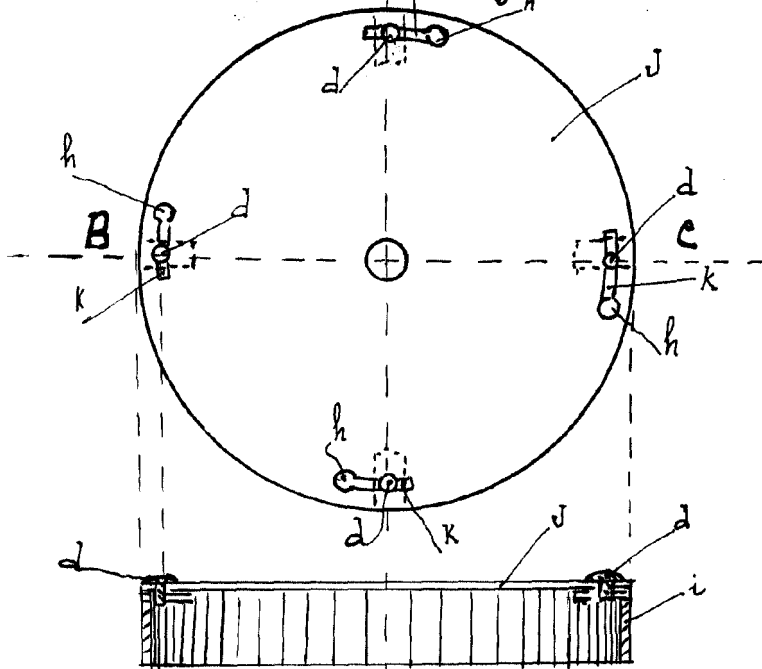

Fig 4^a Sección BC

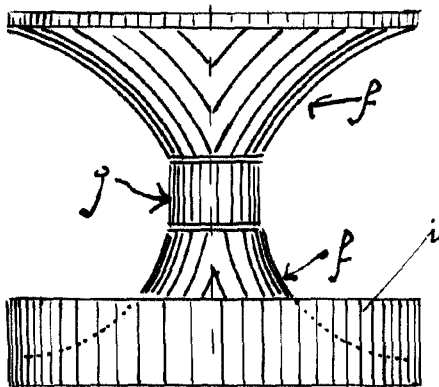

Fig 5^a

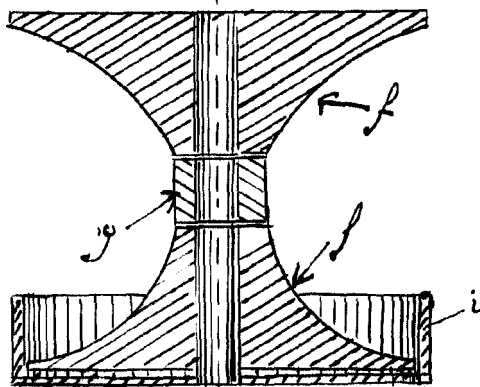

Fig 6 Sección