

22357

24 FEB



MEMORIA DESCRIPTIVA

MODELO DE UTILIDAD.

PAIS: ESPAÑA.

DURACION: 20 AÑOS.

OBJETO: "UNA NUEVA CANILLA PARA LA PRESENTACION  
"DE HILOS DE COSER".

=====

A nombre de : DON ROMAN CAMPS PUIGDOMENECH.  
Domiciliado en : BARCELONA, San Acisclo nº. 23.  
Nacionalidad : ESPAÑOLA.

(M.U. 180 E/U)

22357

24 FEB 1950



Tiene por objeto este Modelo de Utilidad la protección en España, Protectorado y Colonias, de una nueva canilla para la presentación de hilos para coser, que se diferencia completamente de los tubos de cartón completamente cilíndricos que se usan en la actualidad.

Con la nueva presentación del hilo para coser en estas canillas, se consigue el empleo del hilo indistintamente para coser a mano, a máquina casera e incluso en máquinas rápidas industriales, debido a que el desenrollado del mismo es siempre perfecto, lo cual no se consigue en los actuales tubos de cartón cilíndricos o cónicos.

Para mejor comprensión del invento, se ha dotado a esta memoria descriptiva de un plano de dibujo en el cual la figura de la izquierda es una vista en conjunto en la que se aprecian fácilmente todas las partes de la canilla, y la de la derecha es una vista en sección.

En una y otra figura, a es el cuerpo cilíndrico de la canilla; b las aristas dispuestas en número variable en la pared externa del cuerpo; c la base de forma circular, y d el orificio interno de la canilla.

Las aristas citadas anteriormente, facilitan que el hilo enrollado no se deslice y se conserve perfectamente dispuesto hasta finalizar el total. La base, cuando se utiliza la canilla en máquinas de coser, facilita el movimiento rotativo de aquélla.

Descrita suficientemente la naturaleza del invento, así como la manera de realizarlo en la práctica, se hace constar que las disposiciones anteriormente indicadas, son susceptibles de modificaciones de detalle, sin que por ello se altere la esencia del invento.



REIVINDICACIONES

1ª.- Una nueva canilla para la presentación de hilos de coser, caracterizada por un tubo cilíndrico de cualquier material conveniente, en el que se han dispuesto unas aristas salientes en la parte inferior del mismo, que permiten que el hilo enrollado se conserve perfectamente dispuesto, hasta que se agote la canilla.

2ª.- Una nueva canilla, como la de la reivindicación 1ª., caracterizada porque uno de los extremos, precisamente en el que se han dispuesto las aristas, se continúa y ensancha en forma circular constituyendo la base para facilitar la rotación de la canilla, cuando se utiliza en máquinas de coser.

3ª.- Una nueva canilla, como la de las reivindicaciones anteriores, caracterizada porque se consigue el empleo de las mismas indistintamente para coser a mano, a máquina casera e incluso industriales, debido a que el desenrollado es siempre perfecto, debido a las características especiales indicadas en las reivindicaciones 1ª. y 2ª.

4ª.- "UNA NUEVA CANILLA PARA LA PRESENTACION DE HILOS PARA COSER".

Madrid, 24 de febrero de 1.950.-

ROLAN CAMPS PUIGDOMENECH.-

P. A.



22357

24 FEB

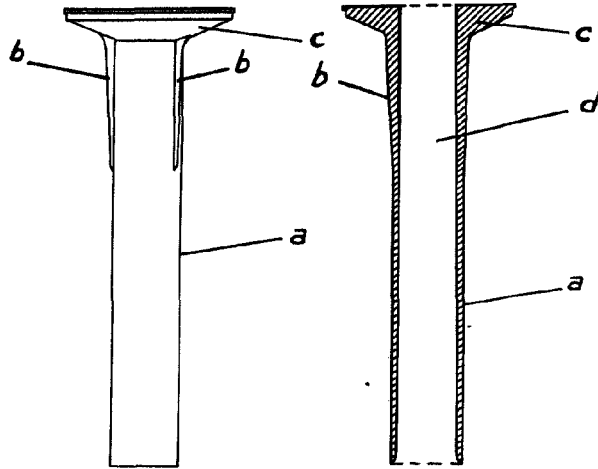

x

Escala variable  
MADRID, 24 FEBRERO, 1950  
P. K.

A large, stylized handwritten signature in black ink, written over the printed text.