

22354

M O D E L O D E U T I L I D A D

por "UN ESTUCHE-ENVASE MUESTRARIO PARA PAÑUELOS, a favor de Don Rafael Flaquer Gil, de nacionalidad española, residente en Barcelona calle de Aragón nº 360. -----

M E M O R I A D E S C R I P T I V A

El Modelo de Utilidad a que se refiere esta memoria descriptiva, concierne a un estuche envase destinado a la exhibición muestrario de pañuelos de bolsillo, el cual, con el fin de distraer la aridez y monotonía con que los viajeros o corredores de dicho artículo han de luchar al mostrar el mismo, se ha introducido la novedad de dotar a los mencionados envases, de vistosa movilidad y alegre decoración. Para ello, el mencionado estuche envolvente, presenta en su cara anterior o visible unas aberturas (que pueden ser cuatro o más, según los casos) por las que se verifica la exhibición circulante, presentando a la vista, alternativamente, una muestra del artículo y una lámina consistente en una buena litografía, reproducción de cualquier famosa obra de arte o de cualquier improvisado tema festivo, o bien una narración, cuento o fábula que resuelva el distraer la atención del comprador. Esta misma atención puede recabarse del público en los escaparates de las tiendas, mediante el reclamo indicado, siendo esta otra de las ventajas y características esenciales del objeto del presente Modelo de Utilidad.

Para dar una idea más completa de su estructura y explicación

de su funcionamiento, nos valdremos de los gráficos de la adjunta hoja de dibujos, en los que se representa, solamente a título de ejemplo, un caso de ejecución práctica del Modelo que se preconiza. En la Fig. 1, se representa, en perspectiva, una vista total del conjunto una vez realizado. Este, es un ejemplar de cuatro ventanillas, de forma rectangular, apaisado. La parte frontal o visible -1- presenta en su centro, en sus dos bordes superior e inferior, sendas escotaduras o ligeras depresiones encaminadas a dar lugar a que sobresalgan las ondulaciones -2-, de la cartulina interior, sobre las que se ejerce, con los dedos, la acción de movimiento a la derecha o izquierda, que hace cambiar de lugar o de ventana, alternativamente, los grabados o narraciones -4-, o las piezas -5- que se exhiben.

En la Fig. 2, se pone de manifiesto, por medio de una representación esquemática, el estuche-envase visto por encima. Consta de una lámina de cartón grueso -5-, sobre la que se desliza, concéntricamente, en cadena sin fin, la cartulina -2-, en la que aparecen las decoraciones y el muestrario. Y, sobre todo ello, la caja envolvente o cubierta externa, señalada por -1- en ambas figuras.

Estribando en la decoración y la movilidad la esencia del Modelo, fácilmente se comprenderá las innumerables formas y aspectos que podrá revestir todo lo concerniente a su acabado último, pudiendo ser, tal como se ha expuesto, de forma rectangular o bien adoptar cualesquiera otra forma, sin que por ello se altere o modifique la característica primordial.

- - N O T A - -

Se reivindica como objeto del presente Modelo de Utilidad:

1º.-Un estuche-envase muestrario, de exhibición para pequeñas piezas de lencería (pañuelos de bolsillo en particular) caracterizado por ser un envase provisto de aberturas libres al exterior, por las que pueden apreciarse las muestras de pañuelos a que está destinado, y presenta la circunstancia de estar dotado de movilidad consistente en que la cartulina en que están insta-

ladas las muestras, puede rodar sin fin mostrando alternativamente el género por cada una de las cuatro o más ventanillas que presenta el estuche.

5 2º.- El propio estuche-envase de la reivindicación anterior en el que, la cartulina deslizante, se halla dividida en espacios enmarcados al igual que las ventanillas externas, y consecutivamente en uno está el objeto de muestra y en el inmediato adyacente se halla grabada una vistosa lámina ilustrada con cualquier tema recreativo, un cuento, una fábula o una narración.

10 3º.- UN ESTUCHE-ENVASE MUESTRARIO PARA PAÑUELOS.

Madrid, 24 de Febrero de 1950

FERNANDO PERALTA
P.P.

22354

D. Rafael Flaquer Gil

1 HOJA

22354

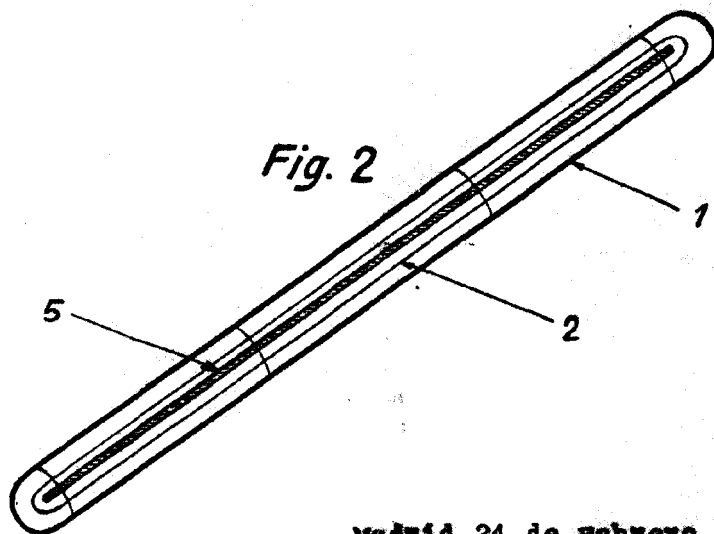
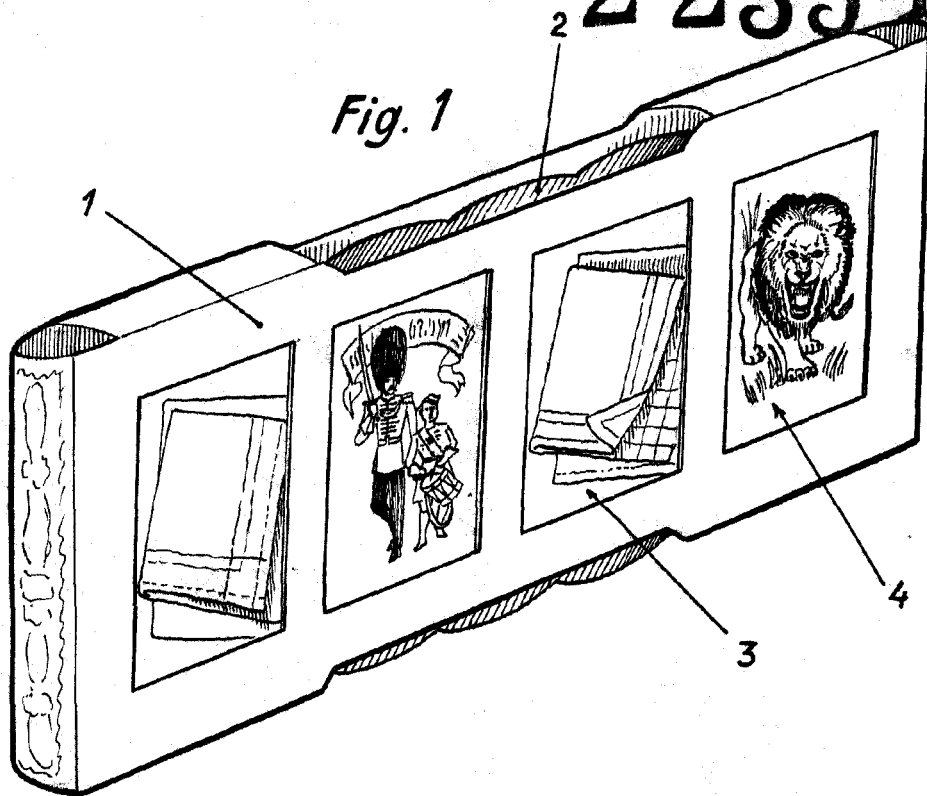

Madrid 24 de febrero de 1950
 Fernando Peralta Rodriguez
 P.F.

C. Guardia

ESCALA VARIABLE