

22233



MEMORIA DESCRIPTIVA
=====

correspondiente a un MODELO DE UTILIDAD cuyo registro se solicita por veinte años, para España y sus Posesiones a favor de D^a Asunción CAROL, Vda. de Recto, de nacionalidad española, residente en MATARO (Barcelona), Ronda de Alfonso XII, 41-43 por "GRAPA METALICA PARA EL CLAVADO DE MADERAS O CIERRE DE TAPAS Y CONFECCION DE EMBALAJES Y CAJAS"

DESCRIPCION

El objeto sobre que recae el invento que en la presente Memoria se describe es nuevo y de invención propia del solicitante.

5.-

Según el enunciado expresa, se trata de una grapa metálica de características especiales para el clavado sobre madera, ya sea en la construcción de cajas y embalajes o bien para el cierre de los mismos, por medio de sus correspondientes tapas.

10.-

El plano que se adjunta para ilustrar esta memoria, presenta una forma de realización práctica industrializada del invento.

La figura 1^a muestra a la grapa vista de frente por la



15.-

parte inferior y una de las extremidades o puntas de clavazón en dicha postura.

La figura 2ª presenta a la misma grapa en posición frontal y un terminal de la misma en igual posición.

20.-

La figura 3ª, por último, es una vista lateral de la propia grapa y su detalle inferior o de una punta de clavado en la misma forma.

25.-

Por lo anterior resulta que el invento consiste en un arco metálico y precisamente de metal endurecido, de sección cuadrangular (A) en sus guías laterales con ligera curvatura cóncava en toda la longitud de sus cuatro caras, doblándose o volteándose en su parte central (B) en medio punto, estrechándose lateralmente para representar su sección, por el punto central, un rombo de caras con iguales características que las patas en sus cuatro superficies; teniendo las puntas (C) de la misma anchura frontal que determinan las aristas del cuadrilátero (A) en línea recta, cortada imaginariamente, común a las dos patas, para terminar en forma de cuchilla afilada.

30.-

35.-

El conjunto formado por las líneas y secciones del Modelo de Utilidad descrito y representado, es en sí una técnica precisa para obtener la mejora que hace sea incluido de lleno en la modalidad, porque aportan a la función a que se destina un beneficio indiscutible en cuanto a que con él se consigue una unión perfecta y más fuerte que con los elementos conocidos en la actualidad para estos mismos fines; derivándose de ello el efecto nuevo de la más sólida unión y un ahorro material de tiempo, puesto que no se doblan o inutilizan las grapas y, por tanto, de clavazón.

40.-

R E I V I N D I C A C I O N E S

45.-

1ª.- "GRAPA METALICA PARA EL CLAVADO DE MADERAS O CIERRE DE TAPAS Y CONFECCION DE EMBALAJES Y CAJAS", que se caracteriza por estar esencialmente constituida por un arco de metal duro o endurecido de sección cuadrada en los lados



50.- paralelos, ligeramente cóncavas las cuatro caras en toda su longitud; teniendo la parte superior en forma de arco y con sección que disminuye en anchura por las aristas laterales para adoptar en el punto central una sección de rombos, ni perder la concavidad en sus caras; teniendo las dos extremidades de los lados, un rebaje en forma de cuchilla afilada, en la misma dirección continua o en línea en relación de una con la otra.

55.-

2ª.- "GRAPA METALICA PARA EL CLAVADO DE MADERAS O CIERRE DE TAPAS Y CONFECCION DE EMBALAJES Y CAJAS".

La presente memoria descriptiva consta de tres hojas, foliadas y escritas a máquina por una sola de sus caras componiendo un total de líneas sesenta, incluyendo esta.

Madrid, 14 febrero de 1.950

[Handwritten signature]

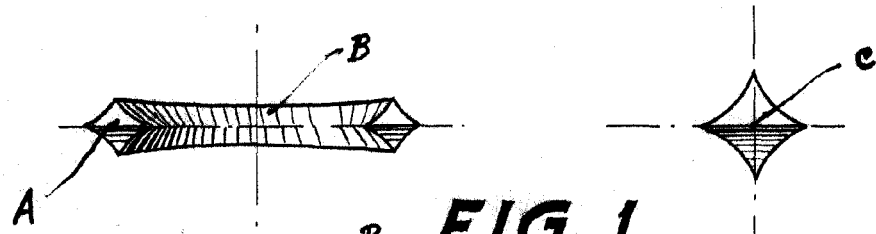

FIG. 1

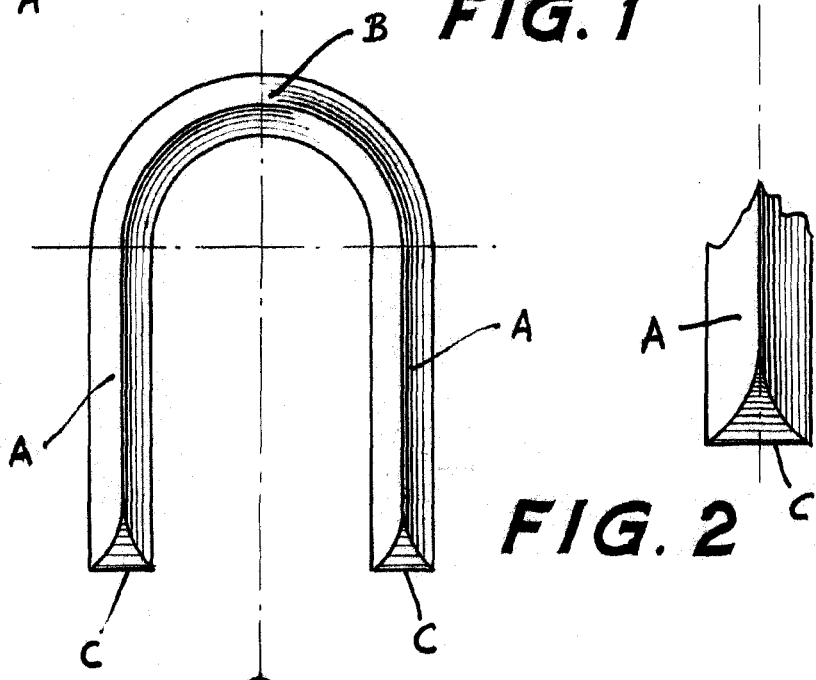

FIG. 2

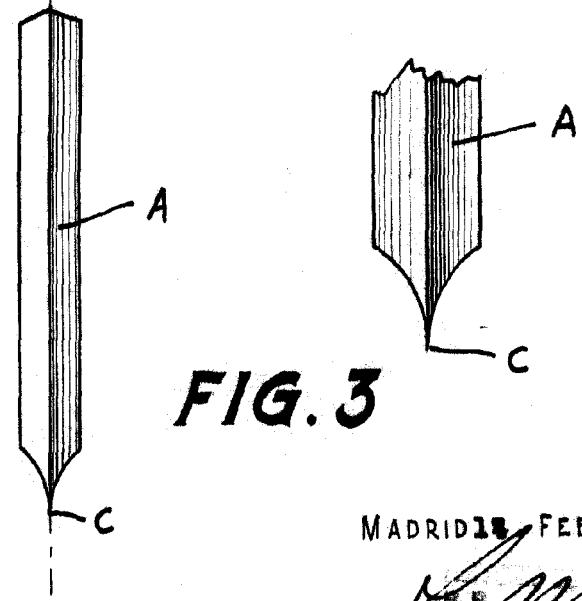

FIG. 3



MADRID 18 FEBRERO 1.950

ESCALA VARIABLE