

22099



31 JUN 1950

MODELO DE UTILIDAD
por VEINTE años
en ESPAÑA

Solicitado a favor de DON EMILIO PEREZ NAVARRO, de nacionalidad española, domiciliado en Valencia, calle Denia nº 38,

por

== == "NUEVO MOLINILLO DE CAFÉ Y OTRAS APLICACIONES" == ==

.....

MEMORIA DESCRIPTIVA

5 El Modelo de Utilidad a que se refiere la presente Memoria descriptiva y adjunto plano está destinado a garantizar la propiedad y explotación exclusiva en España, sus colonias y Protectorado, de un nuevo tipo de molinillo para café y otras aplicaciones que por facil manejo y disposición de sus elementos, así como por su constitución mecánica que efectua la molienda con gran perfección, resulta un utensilio domestico de gran utilidad, mejorando notablemente esta clase de aparatos, por lo cual merece la



10

protección que para el mismo se solicita mediante el presente Modelo.

15

20

25

30

35

40

Con objeto de facilitar la descripción se acompañan dos hojas de dibujos en los que se representa un ejemplo de ejecución práctica de un molinillo de las características generales del que es objeto de esta memoria, si bien ha de hacerse notar que estos dibujos han de tomarse en su más amplio sentido y nunca con carácter limitativo por tratarse de un ejemplo. La figura 1 es una sección vertical del conjunto del molinillo; la figura 2 es una sección por A-B de la figura 1 viendose en ella la muela o disco de fricción superior; la figura 3 es otra sección de la figura 1, por C-D y en ella se aprecia el dispositivo regulador del grueso de la molienda y la cara inferior de la otra muela o disco de fricción; la figura 4 es una vista en planta desde Z, del molinillo; la figura 5 es una vista lateral, con dos abatimientos diferentes del disco o muela giratorio; la figura 6 es una vista general del molinillo y la figura 7 representa el depósito inferior desmontable.

El Molinillo objeto de la presente descripción está integrado de dos partes generales: una de ellas constituida por una pieza tubular -1- Fig. 1 en la que van montados todos los mecanismos y otra el depósito de molienda -2- Fig. 7, desmontable, que forma al propio tiempo la base del aparato, siendo todas sus piezas metálicas, aunque esto no es esencial, por lo cual cabe que algunas se fabriquen de otros materiales sin alterarse por ello sus propiedades.

La pieza -1- tiene la particularidad de que en su parte central presenta su cuerpo un estrangulamiento -3-



22099

que la dividen en dos cuerpos troncoconicos, siendo el tronco central de tal diametro que pueda ser abarcado con los dedos indices y pulgar de la mano, pues la finalidad de este extrangulamiento es precisamente facilitar la fuerte sujeción del aparato con una sola mano mientras que con la otra se muele. El citado extrangulamiento forma en la parte superior de esta pieza -1-, un depósito -4- en el cual se depositan el café o los granos a moler, hallandose provisto de un tabique o techo que tiene practicada una ventana -5-, Fig. 4, la cual se cierra a voluntad mediante una tapa -6- con su arista moleteada, sujeta al tabique o techo de la pieza -1- mediante un remache cilindrico o corchete -7- que le sirve de eje de giro, de modo que cuando coinciden ambas ventanas de la tapa y tabique, se halla la boca de carga -5- abierta.

El cuerpo inferior de la pieza -1- presenta un pliegue -9- en la arista que se forma al iniciarse las paredes verticales y en este pliegue va encajado un disco -8- Fig. 2 que constituye una de las muelas del molinillo y al propio tiempo el tabique divisor del interior de la pieza -1- o sea el fondo del depósito de granos -4-.

La superficie inferior del disco o muela -8- presenta cierta convexidad. En su centro tiene un orificio -10- y al lado de este una ventana -11- que sirve para el paso del grano del depósito -4- a las muelas. En dicha superficie tiene practicados este disco unas incisiones o escalones radiales -12- y además unas aletas salientes -13- situadas en línea helicoidal o en otra forma adecuada, teniendo además otras aletas o pestañas mayores -14- situadas más al centro.

El tramo vertical de la manivela -15- tiene su ex-



75

80

85

90

95

100

tremo provisto de una rosca en la cual va montada la otra muela o disco -16- sujeta con una tuerca -19- cuya muela segun puede apreciarse en la figura -54, tiene su parte central reforzada por un disco -17- que junto con la muela forman cuerpo suficiente para que se rosque la manivela. Este disco -17- tiene dos muescas -18- para facilitar el desenroscado de la manivela -15-. El disco o muela -16-, presenta cierta convexidad y su superficie superior se halla provista de incisiones o escalones radiales -12'- iguales a los del disco -8- y de unas aletas salientes -13'- tambien en linea helicoidal, asi como de unas pestañas -14'- un poco mayores que sus homologas del disco, -8-.

Montado con dos tornillos -20- en las paredes verticales de la parte inferior de la pieza -1- existe un puente arqueado -21- que tiene en su centro un orificio a través del cual discurre un esparrago -22- con un extremo en punta y la mitad de su cuerpo provisto de rosca para que, mediante un volante -23- y el sobrepunte -24- pueda darsele movimiento vertical al esparrago -22-, con objeto de que, al tropezar este con la punta de la manivela -15- provista a este objeto de un avellanamiento, eleve o deje -descender por su peso a dicha manivela y con ello al disco o muela -16- que, al juntarse o separarse más o menos del otro disco o muela -8-, dará lugar a que la molienda resulte más o menos fina, constituyendo por tanto este dispositivo un regulador de la finura de la molienda.

El depósito de molienda -2-, Fig. 7, es desmontable y va ajustado a la parte inferior de la pieza mediante los acanalamientos en angulo -25- en los que se introducen - para el ajuste, las cabezas de los tornillos -20- formando un cierre de bayoneta, si bien podrá montarse por cualquier sistema apropiado, tal como rosca u otro,



105

110

115

120

125

130

El manejo y funcionamiento del aparato descrito es como sigue: se coge el molinillo abarcando con el pulgar e índice de una mano, el extrangulamiento -3- y con la otra se dá vueltas a la manivela, apoyando el molinillo en cualquier superficie. Se alimenta de grano por la ventana -5- el cual pasa a través de la abertura -11- a situarse entre las muelas -8- y -16- la primera fija y la segunda giratoria impulsada por la manivela -15- de la que es solidaria. Los granos son primeramente destrozados por los dientes o salientes -14- y -14'- y hechos más menudos por los -13- y -13'- hasta que finalmente se reducen ya casi a polvo mediante las incisiones o escalonamientos -12- y -12'- que se hallan trazados en sentidos contrarios y como el disco o muela giratorio -16- no ajusta exactamente en las paredes de la pieza -1-, por el espacio que queda entre ambos, cae la molienda al vaso o depósito -2- que se desmonta facilmente para sacar su contenido.

Descrita suficientemente las características y funcionamiento del molinillo objeto de esta memoria se ha de hacer constar que podrán introducirse en el mismo cualquier variación de forma, dimensiones, materiales y aplicación, considerandose comprendida en el presente Modelo cualquiera variación constructiva que la practica aconseje, siempre y cuando no se alteren con ello los puntos esenciales que se especifican en las siguientes:

R E I V I N D I C A C I O N E S

Los puntos que se presentan para que sean objeto de reivindicación, son:

1ª.-Nuevo molinillo de café y otras aplicaciones, - caracterizado por que aproximadamente en la parte media

22099



de su cuerpo presenta un estrangulamiento formando dos cuerpos troncoconicos, siendo el tronco central de un diametro apropiado para que pueda ser abarcado con los dedos pulgar e indice de una mano al objeto de facilitar la sujeción mientras se muele.

135

2^a.-Nuevo molinillo de café y otras aplicaciones, caracterizado por que su cuerpo o estructura, que contiene los mecanismo de la molienda, está constituido por una pieza tubular de cualquier sección, preferentemente cilindrica, cuyo extremo superior se halla cubierto por un tabique dotado de una boca de carga que se obtura por una tapa giratoria corriente estando formada la base o parte inferior del molinillo por un vaso, adaptable al cuerpo por cualquier sistema, el cual es desmontable y constituye el deposito de la molienda.

140

3^a.-Nuevo molinillo de café y otras aplicaciones caracterizado por que la pieza tubular de la reivindicación anterior, debido al estrangulamiento citado en la reivindicación 1^a queda dividida en dos departamentos, el superior que actua de deposito de granos y el inferior de caja de las muelas, cuyos departamentos se hallan separados por un disco encajado en un pliegue o montado por otro medio, el cual se adapta a la forma concava de la pieza tubular y va provisto de unas incisiones, escalones radiales y de unos dientes o pestañas troqueladas, asi como de una ventana para el paso del grano a las muelas.

145

150

155

4^a.-Nuevo molinillo de café y otras aplicaciones, caracterizado por que la muela giratoria esta constituida por un disco algo convexo dotado de incisiones o escalones radiales, varias lineas de dientes o pestañas troqueladas y en el centro de la parte opuesta de un disco de refuer-

160



zo para dar cuerpo a la rosca que sirve para el montaje de este disco al extremo de la manivela.

165 5ª.-Nuevo molinillo de café y otras aplicaciones, caracterizado por un puente arqueado montado en las paredes de la parte inferior de la pieza tubular de la reivindicación 2ª el cual tiene en su centro un orificio en el que discurre un esparrago con su extremo roscado a un sobrepunte, y el otro, terminando en punta, en contacto con el extremo de la manivela, de modo que mediante un volante se desplace verticalmente dicho esparrago y al empujar a la manivela portadora de la muela movable, regule la finura de la molienda. Y

170 6ª.-"NUEVO MOLINILLO DE CAFE Y OTRAS APLICACIONES", - de conformidad en un todo en lo esencial y fines industriales a lo descrito en la precedente Memoria y gráficamente representado en las figuras del adjunto plano para su mejor comprensión.

Esta Memoria consta de SIETE hojas, escritas o mecanografiadas a doble espacio en 178 LINEAS y por una sola cara.

Valencia, 14 de enero de 1950.

Por autorización del interesado.

JOSE LOPEZ
P. P.

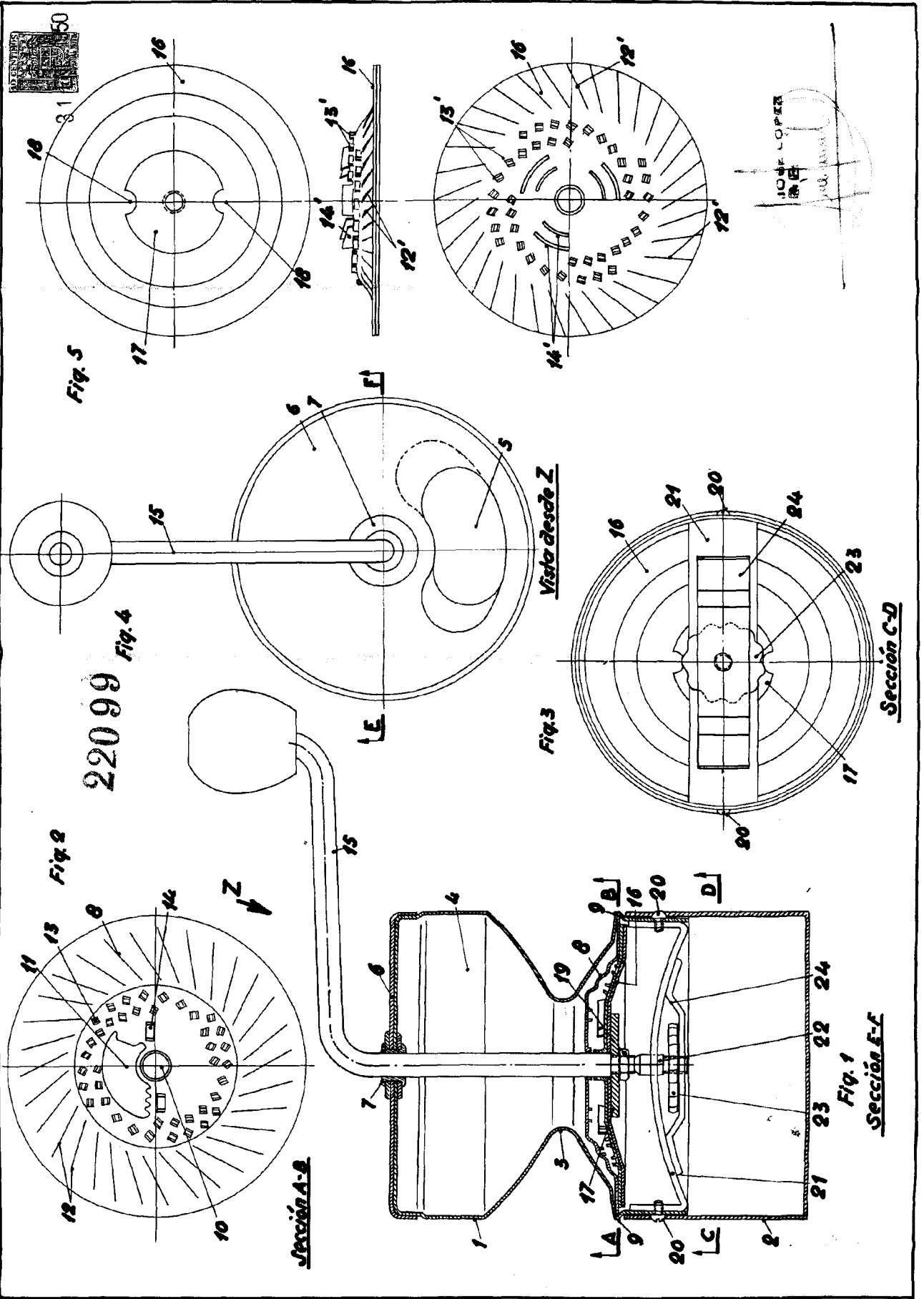



22099

Fig. 6 31

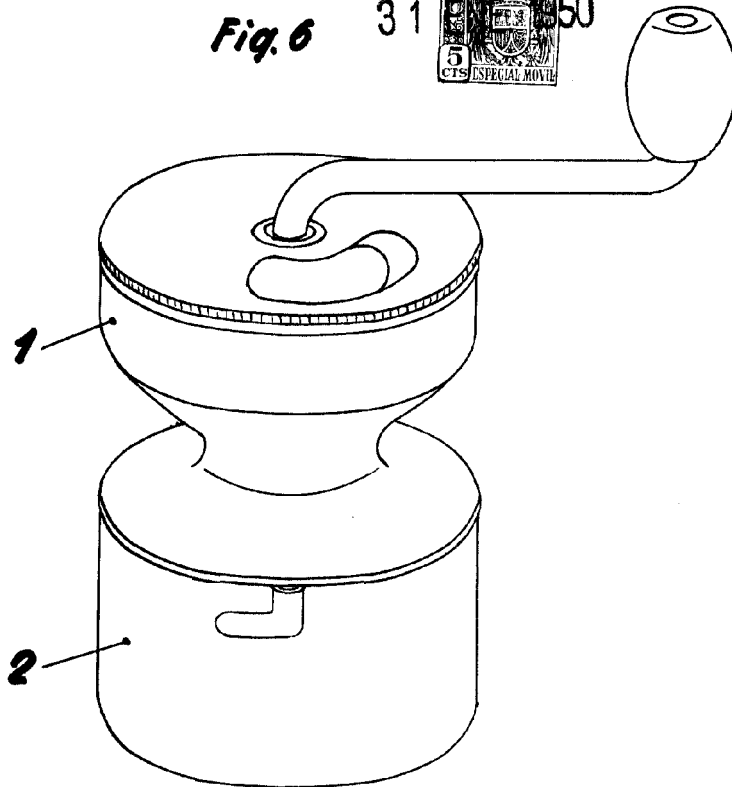
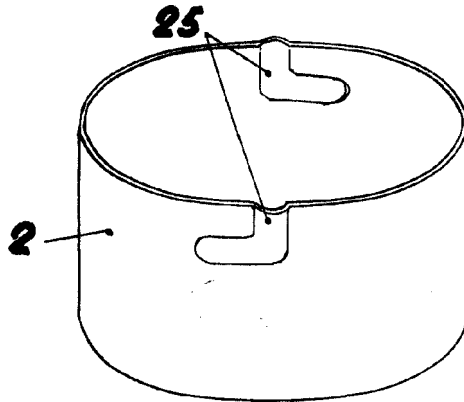

Fig. 7



Escala variable
Valencia, 25 de Enero de 1950
p.a.

JOSE LÓPEZ
R.P.