

22084



22084

MEMORIA DESCRIPTIVA
DE UN
MODELO DE UTILIDAD

a favor de D. Casimiro Busquets Casanovas, de nacionalidad española, residente en Barcelona, Paseo de Gracia, núm. 11.

por:

"PINZA PARA BURETAS".

Consiste este Modelo de Utilidad en una pinza para buretas, cuya descripción es como sigue:

- Está constituida por un cuerpo (1) con cuatro brazos, en el extremo de cada uno de los cuales va montada una almohadilla de forma bicónica (5) construida a base de un material semi-plástico, con el objeto de obtener un coeficiente de rozamiento elevado. Sobre dos puntos de este cuerpo (1) se articulan palancas (3) que merced a dos resortes (4) alojados en vaciados practicados en el mismo cuerpo, vienen solidados por un momento de rotación que tiende a hacerles girar hacia abajo y en virtud de esta rotación, los cilindros



2ª.- "PINZA PARA BURETAS" conforme anterior reivindicación

45. y porque a pesar de las variaciones de diámetro de las buretas la fijación es siempre igualmente eficaz, variando solamente la inclinación del brazo. Para cualquier diámetro de bureta, su fijación se hace siempre con absoluta verticalidad, merced a los dos apoyos de forma bicónica.

50. 3ª.- "PINZA PARA BURETAS" según reivindicaciones que preceden y porque solidario con el cuerpo citado en el punto primero, existe un dispositivo de nuez que permite fijar el conjunto sobre una varilla vertical, metálica o de plástico, con lo cual la pinza de buretas puede montarse sobre un soporte
55. universal de laboratorio o sobre un banco de volumetría especial.

4ª.- "PINZA PARA BURETAS".-

Madrid, 30 de enero de 1.950.-

Benito Pérez

22084

220 22084

30

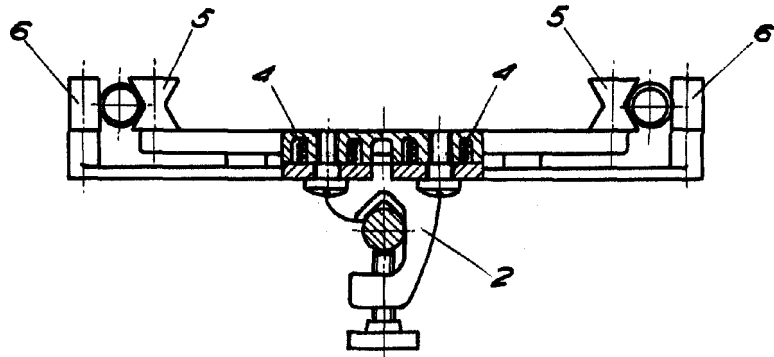
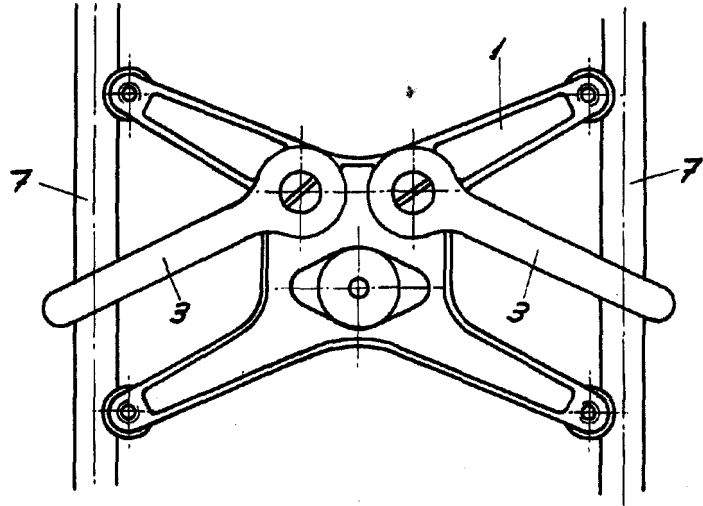

30 ENE. 1950

Carrollus

Escale variable