

27 E



22069

MEMORIA DESCRIPTIVA

---

MODELO DE UTILIDAD.

PAIS : ESPAÑA.

DURACION : 20 AÑOS.

OBJETO : "UN CONTACTOCIRCUITOS UNIFICADO".

---

A nombre de : DON ANTONIO MARCO ANDRES.

Domiciliado en : BURJASOT (Valencia), Av. Calvo Sotelo, 45.

Nacionalidad : ESPAÑOLA.

22069

27 EN



En los modelos de los equipos eléctricos compuestos de cortacircuitos, cortacircuito-enchufe y cortacircuito-interruptor que se emplean actualmente, y siguiendo una norma rutinaria, no se tiene en cuenta si es posible obtener en su fabricación e instalación un ahorro de materias primas, materiales y mano de obra que permita abaratar dichos elementos y que puedan producir por consecuencia, ya que se trate de artículos de gran consumo, un notable beneficio a la economía nacional.

Como sí que es posible conseguir estos beneficios, en la forma y por los medios que se razonarán en la presente memoria, vamos previamente a mencionar los materiales que se emplean en la actualidad para la fabricación e instalación de un equipo compuesto de: cortacircuito-enchufe o cortacircuito-interruptor, para demostrar después comparativamente dicha anterior aseveración.

Estos materiales son:

- a) Un zócalo de madera que se fija a la pared por medio de tres tornillos, que sirva de soporte al cortacircuito-enchufe o al cortacircuito-interruptor y que se montan separados.
- b) Un cortacircuitos compuesto de caja y tapa fijado al zócalo con uno o dos tornillos.
- c) Un enchufe o un interruptor, en cada caso, formados también por cajas y tapas, y asimismo atornillados al zócalo con dos tornillos cada uno.



d) La instalación de dichos equipos requiere un laborioso trabajo de barrenado para la fijación de los tornillos del zócalo y cajas y para los pasos de los hilos conductores, que representa una importante valoración de la mano de obra empleada.

Seguidamente se exponen los materiales que de las mismas instalaciones pueden ser suprimidos o ahorrados, por innecesarios, y la forma y medios para conseguirlo.

Estos materiales son:

A) Supresión del zócalo de madera y un tornillo.

B) Notable ahorro en el volumen de la caja del cortacircuitos y por lo tanto de su materia prima, y supresión de sus tornillos de sujeción.

C) Un mayor ahorro que el señalado anteriormente, en la materia prima de la caja del enchufe, y supresión de la tapa o caja del interruptor, así como de todos los tornillos de sujeción de ambos.

D) Supresión de operaciones de barrenado para la fijación del zócalo y de los tornillos que se suprimen, y por tanto, ahorro de tiempo y trabajo que se traduce en menor valoración de la mano de obra a emplear.

Para la consecución de estas importantes ventajas, el solicitante ha ideado la instalación del cortacircuito-enchufe o el cortacircuito-interruptor uniendo cada dos de estos elementos alojándolos en una caja de materia aislante y de tamaño reducido, y en cuya fabricación se emplea menos materia prima que la que se necesita para la fabricación de las dos cajas y tapas de que se compone cada uno de los citados equipos, que se emplean actualmente,

Refiriéndonos a los gráficos que se acompañan para la mejor comprensión del razonamiento, veremos que dicha insta-

27 ENE 5



lación consiste en una caja C, (gráficos 1-2-3) cuya sujeción se hace directamente a la pared por medio de los tornillos T, T', (gráfico 3) (con lo que se consigue la supresión del zócalo de madera y un tornillo, mencionados en el apartado a), y cuya caja es de menor volumen que el total de dos cajas aisladas, y que sirve de alojamiento a un cortacircuitos F (figuras 1-2-3) que lleva montado el puente del hilo fusible en la tapa P, P' (figura 3) (cuyo tamaño y colocación permite el ahorro de materia prima y la supresión de los tornillos, indicados en el apartado b); también sirve dicha caja de alojamiento de un enchufe E (figura 2) o de un interruptor I ( figuras 1-3), en cuyo primer caso, las piezas hembras E (figura 2) que han de hacer el contacto con las clavijas del enchufe, van montadas en la tapa P, P' (figuras 2-3); y en el segundo caso, el interruptor I (figuras 1-3) va también montado en la misma tapa P, P'(figura 3) (consiguiéndose en los dos casos el ahorro de materia prima, caja o tapa y tornillos, indicados en el apartado c).

El montaje de dicha caja C (figuras 1-2-3) con los materiales que contiene, se reduce a fijarla en la pared por medio de los dos tornillos T, T'(figura 3), y después de haber procedido a las correspondientes conexiones de los hilos, a sujetar la tapa P, P'(figura 3) a la caja, mediante los tornillos S, S'(figura 1) (en cuya abreviada operación se ha reducido el tiempo y trabajo empleados, y por lo tanto el valor de la mano de obra, que se mencionan en el apartado d).

Esta misma caja que se ha descrito para alojamiento de un cortacircuitos-enchufe, o de un cortacircuito-interruptor en su manera más simple, puede igualmente alojar tantos cortacircuitos como sean necesarios para proteger cada uno de



los circuitos que en ella se instalen, para lo que lógicamente sólo ha de ser ampliado su tamaño, adecuadamente, duplicándose, triplicándose, etc., el montaje simple que se ha explicado gráficamente.

Esta caja puede ser empotrada en pared, con lo que produce el ahorro de las cajas que para este fin se expenden en el comercio.

Los dibujos que se acompañan lo son sólo a título de ejemplo ilustrativo; pero no limitativo.

Descrita suficientemente la naturaleza del invento y la manera de realizarlo en la práctica, se hace constar que las disposiciones anteriormente indicadas son susceptibles de modificaciones de detalle, sin que por ello se altere la esencia del invento.

#### REIVINDICACIONES

1ª.- Un cortacircuitos unificado, caracterizado porque dicho cortacircuitos va alojado en una caja de materia aislante, que contiene a la vez a los elementos del circuito que ha de proteger.

2ª.- Un cortacircuitos unificado, caracterizado porque dicha caja puede contener tantos cortacircuitos como sean necesarios para la protección de cada uno de los circuitos que en dicha caja se instalen.

3ª.- Un cortacircuitos unificado, caracterizado por una caja cuya sujeción se hace directamente a la pared por medio de dos tornillos, con lo que se consigue la supresión del zócalo de madera y un tornillo, caja que es de menor volumen que el total de dos cajas aisladas y que sirve de alojamiento a un cortacircuitos que lleva montado el puente del hilo fusible en la tapa, cuyo tamaño y colocación permite un ahorro



en el volumen de la caja del cortacircuitos y supresión de los tornillos de sujección.

4ª.- Un cortacircuitos unificado, caracterizado porque la caja sirve de alojamiento a un enchufe o a un interruptor, en cuyo primer caso las piezas hembras que han de hacer el contacto con las clavijas del enchufe, van montadas en la tapa; y en el segundo, el interruptor va montado en la misma tapa, consiguiéndose un mayor ahorro en la materia prima de la caja del enchufe y supresión de la caja o tapa del interruptor, así como de los tornillos de sujección de ambos.

5ª.- "UN CORTACIRCUITOS UNIFICADO".

Madrid, 27 de enero de 1.950.

ANTONIO MARCO ANDRES.

P. A.

22069



27 EN

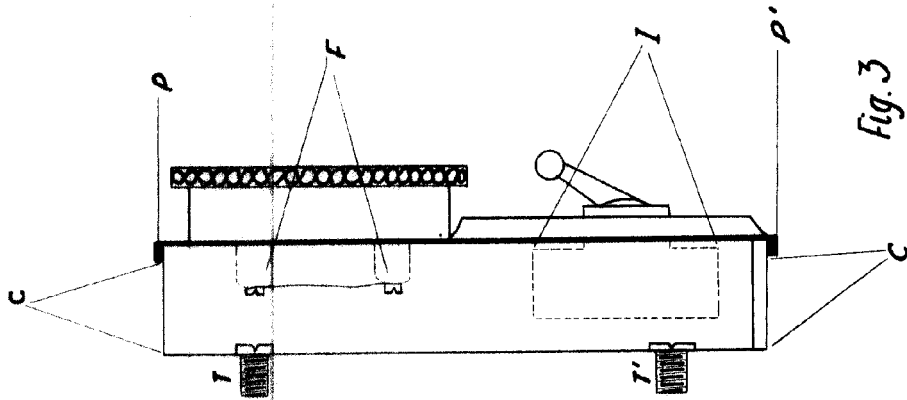

Fig. 3

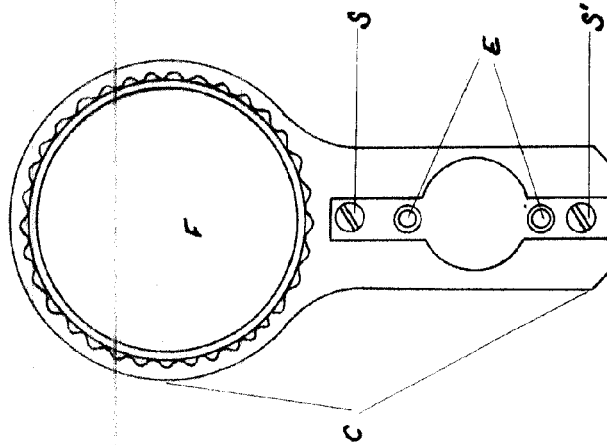

Fig. 2

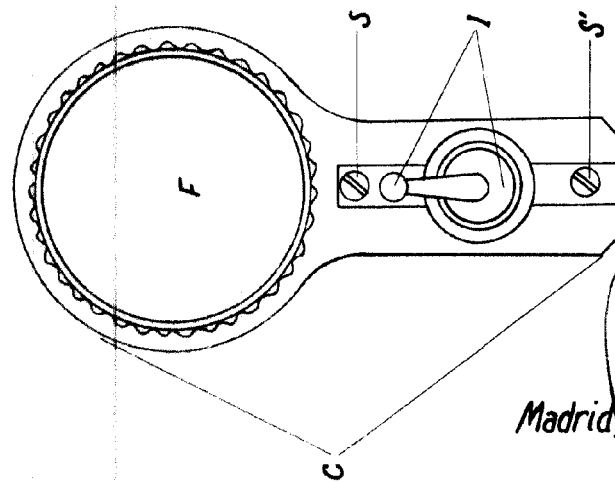

Fig. 1

Madrid, 27 Enero 1950

PA  
*[Handwritten signature]*