



22053

M O D E L O
D E
U T I L I D A D

para "UN LLAVERO CON CIERRE DE FLEJE", a favor de Don José Hevesi, de nacionalidad húngara, residente en Barcelona, calle de Provenza, núm. 38, 4º.

- . -

MEMORIA DESCRIPTIVA

El presente modelo de utilidad se refiere a un llave-
ro con cierre de fleje.

Se caracteriza el modelo por la particularidad de que
el cierre del llavero es una lámina de acero, alojada dentro
5. de un arco o contorno en hueco abierto hacia el interior, cuya
lámina, en su parte extrema, queda entre las dos bocas que de-
ja solución de continuidad resultante de haber seccionado el
aro o contorno, quitando una porción de su arco. La citada lá-
mina, en esta parte, es visible y puede ceder por efecto de
10. una presión exterior, dejando así paso al interior del arco del
llavero.

Para facilitar la explicación, se acompaña a la pre-
sente memoria una lámina de dibujos, en la que se ha represen-
tado un caso de realización, que se cita solamente a título de
15. ejemplo.



22053

En el dibujo:

la figura 1ª muestra, en vista lateral alzada, la sección según un plano normal a la superficie cilíndrica en el caso de un aro llavero;

5. la figura 2ª muestra la vista en planta del canto del llavero por la zona de entrada; y

la figura 3ª detalla, respectivamente, las secciones transversales A-B y C-D indicadas en las Fig. 1ª y 2ª.

10. Consiste el modelo en un llavero, formado por una chapa doblada transversalmente en forma de U; esta chapa se indica en -1-, siendo su sección visible en la Fig. 3ª. Este aro puede ser metálico o de otra materia, por ejemplo, resina artificial.

15. En el hueco de esta U se halla encajado un fleje de acero -2-, con tendencia a expansionarse y ceñirse al contorno interior cilíndrico -3- de la chapa -1-.

El aro que forma la chapa -1- está interrumpido en una amplitud -4-, resultando de éllo dos embocaduras -5- y -6-, entre las que es visible el fleje -2-.

20. El fleje -2- no abarca una circunferencia completa, sino parte de ella y su forma es ligeramente trapezoidal, de manera que la parte visible y su arranque están libres de los lados de la U (Fig. 3ª A-B), pero el resto (Fig. 3ª C-D), queda acufado dentro de esta U y todavía se acentúa este acufamiento con granetazos o presión exterior, o mediante remaches,

25. en cualquier punto de las ramas de la U, por ejemplo, al ser grabada la marca o señal cualquiera. En el caso de fabricación del aro en materia plástica, el fleje puede quedar ocluido en parte dentro de la masa moldeada.

30. El funcionamiento es como sigue: Suponiendo el llave-



22053

5. ro según las Figs. 1ª y 2ª, para introducir una llave, basta hacer presión con élla contra la lámina o fleje visible -2-, entre las embocaduras -5- y -6-. El fleje cederá y su punta -7- se separará del aro -1-, dejando el paso libre F, para hacer entrar la llave, en cuyo momento, por efecto de su elasticidad, recobra el fleje su posición inicial, quedando otra vez cerrado el llavero.
10. El modelo, dentro de su esencialidad, podrá ser llevado a la práctica en otras formas de realización que difieran de la indicada a título de ejemplo en la descripción, a las cuales alcanzará también la protección que se recaba. Podrá, pues, construirse en cualquier forma y tamaño, empleando para su fabricación los materiales más adecuados: por que dar todo éllo comprendido dentro del espíritu de las reivindicaciones.
- 15.

N O T A

- Descripto el objeto y utilidad de la invención, lo que se declara como no practicado ni divulgado en España, comprende de las siguientes reivindicaciones:
20. 1ª.- Un llavero con cierre de fleje, caracterizado por componerse de un aro o contorno incompleto, cuya sección es en U, con la concavidad al interior, estando alojado dentro de esta concavidad un fleje de acero, que no requiere abarcar la totalidad del contorno interno, pero que cubre el vano entre las puntas del aro o contorno, presentando la particularidad este fleje, de que su punta y parte de su zona próxima a élla, puede ceder y separarse de su caja, dejando paso libre al hue
- 25.



22053

co del aro, para colocar así las llaves, quedando automáti
camente cerrado el aro, por efecto de la elasticidad de la
lámina del fleje, siendo construido en todo o parte, en me
tal o cualquier otro material, o combinación de ellos.

5.

2ª.- Un llavero según la anterior reivindicación,
en el que, la lámina del fleje es, esencialmente, de bor
des convergentes hacia su punta, por cuya razón queda ajus
tada lateralmente a los lados de la U, sección del contorno,
y aún fijada por presión, remachado u otro medio, pero libre
10. ámpliamente en la caja que corresponde a su parte extrema, o
sea aquella que salva el vano o solución de continuidad del
aro en U.

3ª.- Un llavero con cierre de fleje.

15.

Según se describe y reivindica en la presente memoria
descriptiva, que consta de cuatro hojas, foliadas y escritas a
máquina por una sola cara, acompañadas de una lámina de dibu
jos.

Madrid, a 26 de enero de 1950.

JOSE HEVESI.

p.a.

JAIME ISERN MUYALLE:

P. P

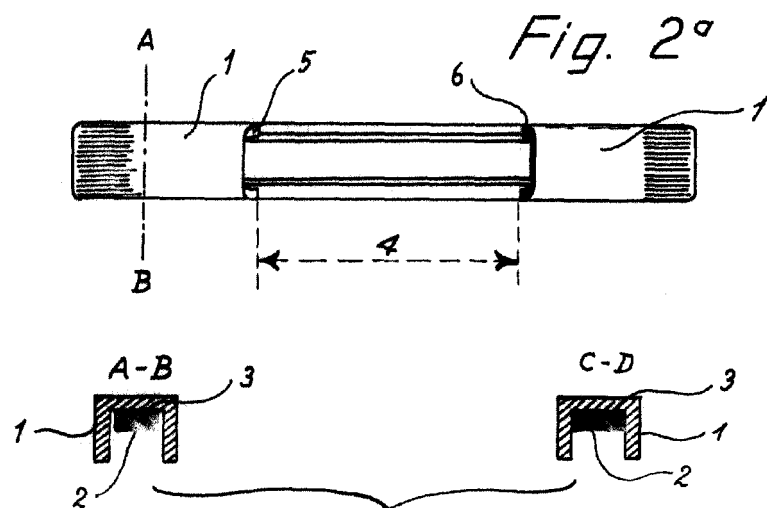
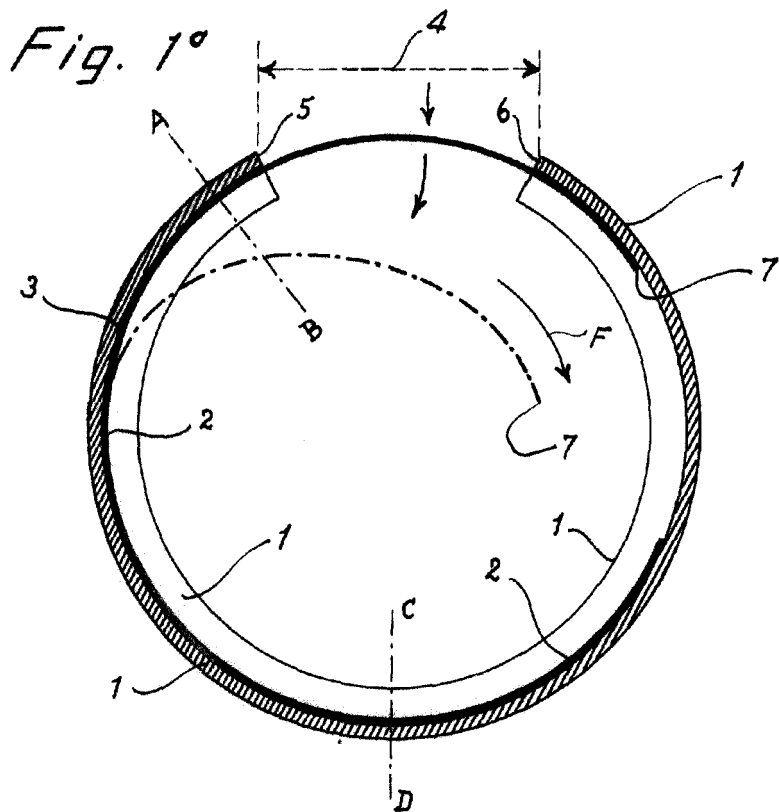

Fig. 3^o

Madrid, Enero 1950
pp. Jaime Isern