

29002

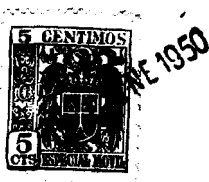

MEMORIA DESCRIPTIVA

que se acompaña a la solicitud de

UN MODELO DE UTILIDAD

a favor de D. Faustino MARTÍNEZ García, de nacionalidad española, residente en ZARAGOZA,

por:

“UN APARATO MANUAL TEXTIL PARA LA CONFECCIÓN DE LABORES CASERAS”.

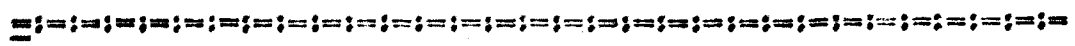

La presente Memoria se refiere, como su enunciado indica, a un aparato manual de características especiales para la confección de labores caseras, tales que cordones y -
5 cordoncillos, tubulares de punto de media en angora, angorina, perlé, tricción, lana, etc., para acabado de pullovers, jerseys, sweters y rebecas así como también para hacer bolsos,



ENE 1950

22002

cinturones, adornos, tapetes y otros de géneros similar.

Siendo de original creación, se solicita por el aludido aparato la correspondiente patente de MODELO DE UTILIDAD a fin de garantizar a favor del recurrente su derecho a la explotación exclusiva en toda España, Colonias y Protectorado conforme y al amparo del vigente Estatuto sobre Propiedad Industrial.

A continuación vamos a ocuparnos de hacer una detenida descripción de la invención, ayudándonos para ello de los planos reglamentarios que se acompañan, en los cuales se representa una sencilla forma de realización susceptible de modificación en todas aquellas partes o elementos que no supongan una alteración fundamental de las características esenciales que reivindicaremos.

Según el ejemplo de ejecución representado, el aparato manual textil de referencia está integrado por una estructura de madera, baquelita u otra materia adecuada en forma de embudo aproximadamente (1) y hueco interiormente cuya parte superior forma una base circular (2) con un orificio central (4) presentando a su alrededor, racional y simétricamente distribuidos cuatro o más clavitos (3) según el tamaño del dispositivo utilizables para la ejecución de la trama o urdimbre.

Conforme a la descripción que antecede el proceso de utilización se efectúa introduciéndose la lana, hilo, perle, etc., por el orificio central (4) de arriba hacia abajo, de forma que quede un trozo a la vista que servirá para ir tirando de él a medida que se vá trabajando y produciendo labor; posteriormente se dá una vuelta alrededor de los clavitos (3) de izquierda a derecha y, al llegar al lugar en que el hilo queda doble, se pasa el hilo de debajo por



encima del otro, con lo cual queda hecho un punto, equiva-
lente al principio de la urdimbre, y así sucesivamente, jun-
40 to a cada clavito se repite la operación del salto del hilo
que esté debajo, por el de encima, tirándose siempre del ca-
bo que sale por la boca inferior (5) a cada vuelta termina-
da, a fin de que la urdimbre no quede aglomerada.

De las explicaciones precedentes pueden facilmen-
45 te deducirse las ventajas que el aparato de la invención re-
porta en la práctica, dado que su empleo permite prescindir
de las agujas que hasta la fecha eran utilizadas para la eje-
cución de labores de punto, las cuales se realizan ahora con
el aparato de la invención con mucha mayor rapidez y facili-
50 dad.

En los planos que se acompañan:

7
3
55 La fig. 1ª, representa el aparato objeto de esta
Memoria visto en alzado y sección, distinguiéndose claramen-
te todos y cada uno de sus elementos integrantes que han si-
do anteriormente descritos.

La fig. 2ª, es el mismo aparato visto en proyec-
ción horizontal superior.

60 La forma, dimensiones y materiales podrán ser va-
riables y en general cuanto sea accesorio y secundario, siem-
pre que no altere, cambie o modifique la esencialidad del ob-
jeto que se describe.

Los términos en que queda redactada esta Memoria
son ciertos y fiel reflejo del objeto descrito, debiéndose
tomar con carácter amplio y nunca en forma limitativa.



22002

N O T A

65 El MODELO DE UTILIDAD que se solicita recaerá sobre las particularidades características de las siguientes reivindicaciones:

70 1ª.- Un aparato manual textil para la confección de labores caseras, caracterizado por comprender una estructura de materia adecuada en forma de embudo aproximadamente, cuya parte superior presenta una base circular con un orificio central, alrededor del cual están dispuestos cuatro o más clavitos racional y simétricamente distribuidos, utilizables para la ejecución de la trama o urdiambre.

75 2ª.- "UN APARATO MANUAL TEXTIL PARA LA CONFECCIÓN DE LABORES CASERAS".

Todo según queda expuesto en la precedente Memoria que consta de cuatro hojas foliadas y mecanografiadas por una sola cara y hoja de dibujos que a la misma se acompaña.

Madrid, 24 de Enero de 1950.

FAUSTINO MARTINEZ GARCIA
P.A.

22002



Fig. 1.

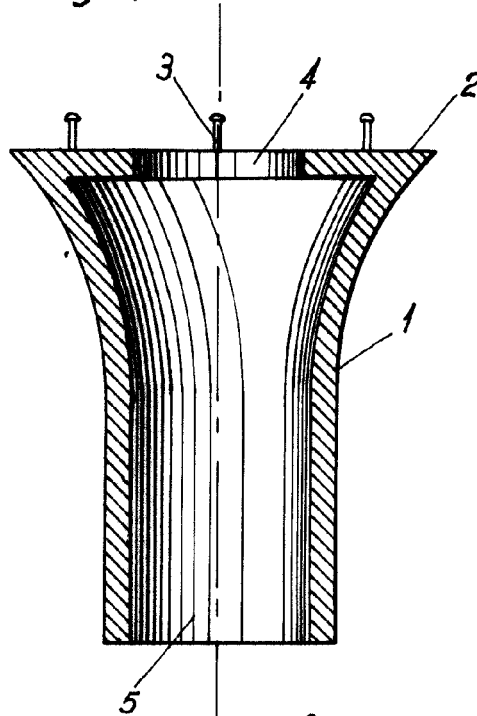
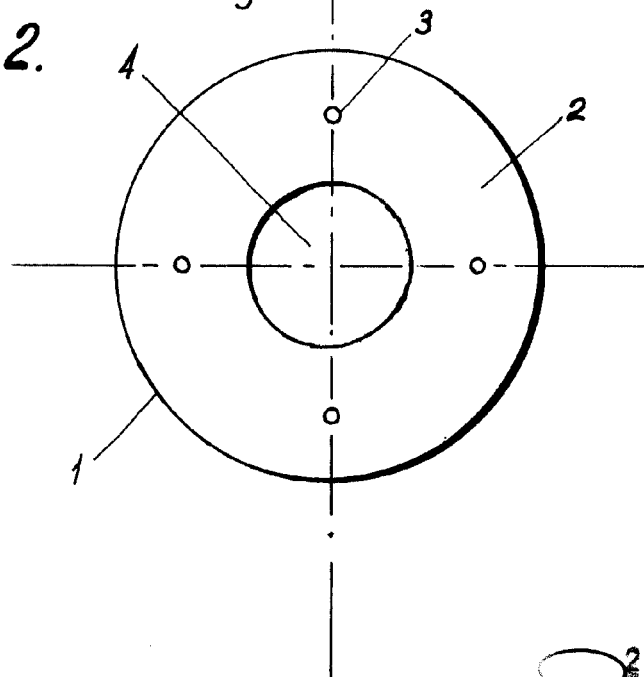

Fig. 2.



24 ENE 1950
Martinez

Escala variable.