

10



21957

MODELO DE UTILIDAD

por "Un sobre-carta".

a favor de Don Julio Henrique DIAS DE CARVALHO, de nacionalidad portuguesa, residente en Barcelona, Travesera de Gracia, nº 96.

5

MEMORIA DESCRIPTIVA

El sobre-carta a que se refiere el presente modelo de utilidad, se caracteriza por constituirle una sola hoja de papel, cuyo anverso está destinado a contener la escritura y cuyo reverso tiene apropiadamente dispuesta y ornamentada su superficie para que una vez doblada convenientemente la hoja, constituyendo por sí misma el so-

10

21957



bre o protección de la escritura, quede ésta aculta.

En el dibujo que se acompaña aparece representado el sobre-carta que nos ocupa, aplicado a modo de ejemplo, a una carta para avión, siendo en tal dibujo: Fig. 1, una vista de la hoja extendida mostrando su reverso; Fig. 2, la misma hoja extendida mostrando su cara anversa; Fig. 3, una vista en perspectiva mostrándola, doblada y en disposición de ser cerrada; y Fig. 4, una vista de reverso, una vez plegada, por la cara destinada a inscribir la dirección y destinatario. En las Figs. 1 y 2, las líneas punteadas indican las de dobladura de la hoja para proteger y ocultar el anverso escrito.

Se caracteriza el sobre-carta de referencia por determinarle una hoja de papel, de configuración preferentemente rectangular, en uno de cuyos lados de mayor longitud y centrada en el mismo, se configura una pestaña -1- cuya base abarca una longitud aproximadamente igual o algo mayor que la mitad de la longitud del lado del rectángulo de que arranca, determinándose por tanto en sentido transversal, dos aletas -2-2'- al doblarse la hoja por las líneas -3-3'- respectivamente.

El anverso (Fig. 2), de la hoja, está destinado a contener la escritura y el reverso (Fig. 1) presenta su parte central delimitada por las líneas -3-3'- de dobladura, subdividida en dos porciones -5- y -6- por la línea también de dobladura -4-, siendo ambas de color adecuado para dar opacidad a la hoja a fin de evitar que la escritura sea visible por transparencia, de cuales porciones, la superior -5- contigua a la pestaña -1- está destinada a contener el nombre y domiciliación del destinatario.

21957 21957



10 La cara posterior o reverso de las aletas -2- y -2'- podrán no estar también coloreadas a fin de hacerlas opacas por transparencia.

5 Para constituir el sobre basta doblar la hoja primeramente por la líneas -3- y -3'- rebatiendo las aletas -2- y -2'- cubriendo la parte escrita; luego por la línea -4-, y finalmente por la línea -7- por la que se dobla la pestaña -1-, cerrándose por pegado de ésta sobre el borde de la cara -6-.

10 El sobre-carta, según se ha descrito presenta la gran ventaja de reducción de peso por lo que es de gran utilidad para correspondencia por avión, es muy económico y de manipulación facilísima para su cerrado. Dicho sobre-carta podrá confeccionarse con cualquier calidad de papel, bajo  
15 cualquier tamaño y configuración, y conteniendo cuantas indicaciones o inscripciones se crea oportuno.

N O T A  
=====

Se reivindica como objeto del presente modelo de utilidad:

20 1º.- Un sobre-carta caracterizado por determinar le una hoja de papel de configuración preferentemente rectangular en uno de cuyos lados de mayor longitud y centrado en el mismo, se configura una pestaña (1) cuya base abarca igual o algo mayor longitud que la del lado de que arranca, cual  
25 hoja teniendo su cara de anverso destinada a contener la escritura, presenta la opuesta o de reverso subdividida en dos porciones centrales (5-6) (enmarcadas o no) por una línea de dobladura (4), siendo ambas de color adecuado para dar opaci

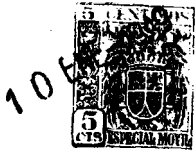

21957

21957

dad a la hoja a fin de evitar que la escritura que contiene la cara anversa sea visible por transparencia, de cuales porciones, la superior (5) contigua a la pestaña (1) está destinada a contener el nombre y domiciliación del destinatario.

22.- 22.- Un sobre-carta, según 1), presentando también coloreadas a fin de hacerlas opacas, las caras del reverso de las aletas extremas que se determinan en la hoja por dobladura de ésta por las líneas que siendo perpendiculares a la arista de que arranca la pestaña (1), parten de los extremos de la base de ésta.

32.- Un sobre-carta según 1) o según 1) y 2), constituyéndose el sobre por rebatimiento de las aletas (2-2') sobre la cara anversa de la hoja; de la mitad inferior sobre la superior luego, y de la pestaña (1) sobre el borde de la parte reversa inferior (6), cerrándose por pegado de dicha pestaña.

42.- UN SOBRE-CARTA.

Y todo cuanto afecto a la esencialidad de lo mostrado en los adjuntos dibujos y descrito en la presente memoria que consta de cuatro hojas foliadas y mecanografiadas por una sola cara.

Barcelona, 10 enero 1950

JULIO HENRIQUE DIAS DE CARVALHO

p/a



FIG. 1

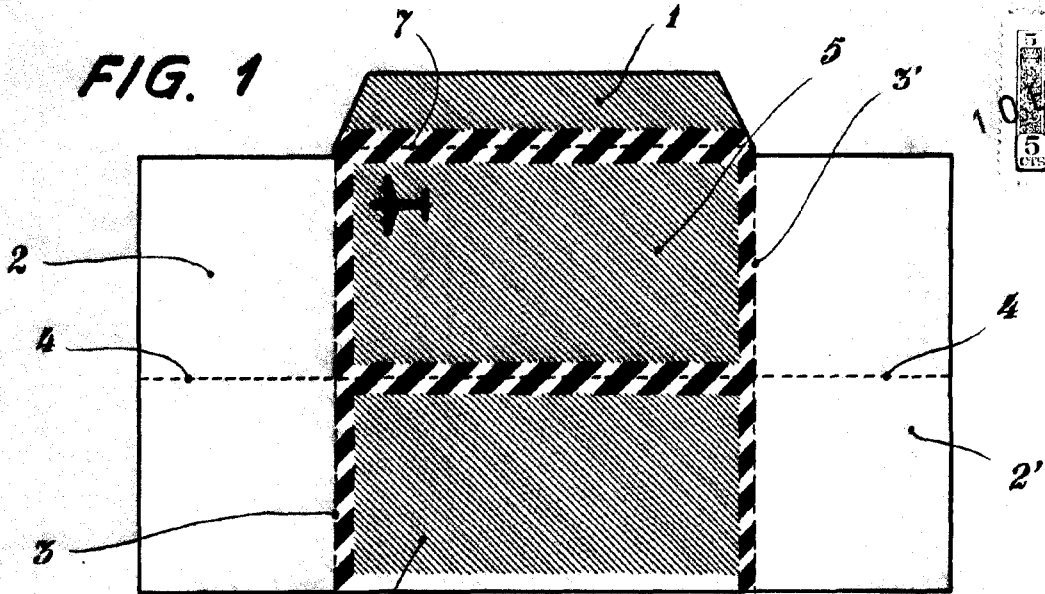

FIG. 2

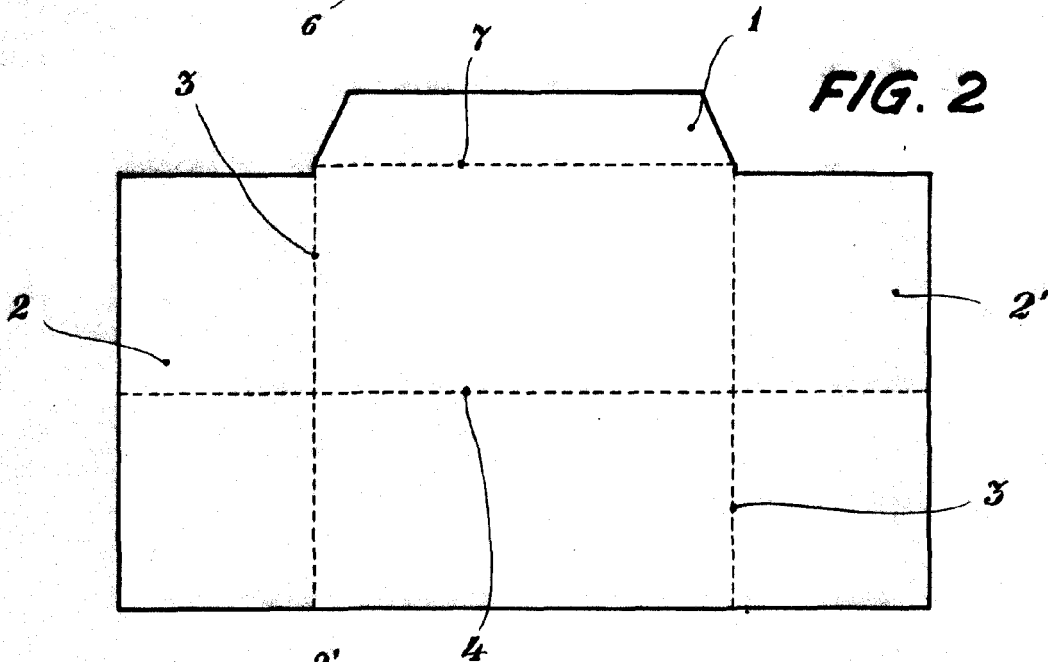

FIG. 3

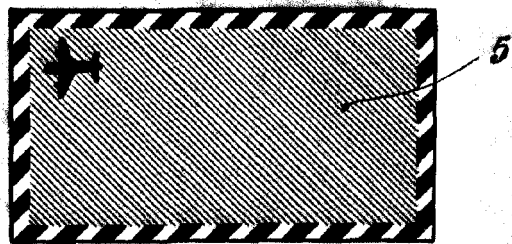
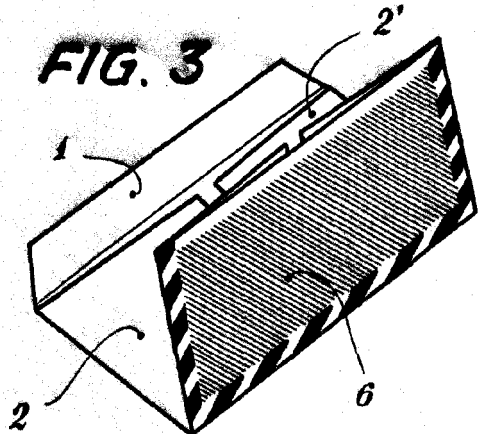

FIG. 4

BARCELONA:  
10 DE ENERO DE 1950.  
F. F.

*J. Henrique Dias de Carvalho*

ESCALA VARIABLE