



## DESCRIPCION

que acompaña la solicitud de MODELO DE UTILIDAD, cuyo registro se solicita a favor de los SRES. DON JUAN DEULOFEU FABREGAS, DON ENRIQUE LLUCH CASAS Y DON FERMIN MATAS BROS, de nacionalidad Española, residentes en Barcelona y con domicilio en la calle Princesa nº 6, para aplicar a : "MEJORAS EN LAS PETACAS PARA TABACO"

5. Las mejoras a cuya descripción se refiere el presente escrito, consisten esencialmente en dar a la petaca una forma esquemáticamente triangular con lo que al abrirla adoptará la forma general tronco-cónica, y proveer a su parte inferior de un dispositivo que permita su abertura con lo que podrá verse el tabaco contenido en forma suave y regular que permite su utilización sin perderlo ni ensuciarlo.

10. Para ello se dá a la petaca la forma dicha y representada en -1- figura primera y segunda, y se dispone en su parte superior un cierre de cremallera -2- (figs. 1ª y 2ª) accionado por un sujetador -4- (figs. 1ª y 2ª) por donde podrá llenarse de tabaco la petaca a que se apliquen las mejoras que describimos.

15. Para conseguir que el fondo -3- (figs. 1ª y 2ª) de la petaca pueda abrirse, se disponen en sus bordes unas tapas metálicas -5-, -5- (figs. 1ª y 2ª) enlazadas por una pieza metálica -6- (fig 2ª) doblada



21937

20. en sus partes terminales -7-, -7- (fig. 2ª), con lo que dichas partes se mantienen rígidas quedando elástica su curva central. Se comprende que al presionar dicha pieza por el exterior de la petaca y en el sentido indicado por las flechas de la figura segunda, se acercarán los toques -5-, -5- (figs. 1ª y 2ª) y la base de la petaca se abrirá en la forma indicada por el punteado en la figura tercera, dejando caer un ligero chorro de tabaco, que podrá interrumpirse a voluntad con solo dejar de ejercer presión sobre la pieza metálica elástica interior.
- 25.
30. Es obvio que, sin salirse de los límites de la invención, la petaca podrá construirse de cualquier material adecuado como piel, tela u otros y forrarse interiormente de materias plásticas, impermeables u otras, así como será variable su tamaño,
35. y, en general, todos aquellos detalles o circunstancias que no alteren, cambien o modifiquen fundamentalmente las mejoras descritas.

NOTA:

Este Modelo se refiere a:

40. 1º - Mejoras en las petacas para tabaco, consistentes en dar a dichas petacas una forma general de embudo o tronco-cónica y proveerlas de un orificio que pueda cerrarse o abrirse a voluntad por su base inferior mediante un dispositivo elástico,
45. 2º - Las propias mejoras por las que la parte superior de la petaca se cerrará mediante una cremallera y la parte inferior mediante una lámina elástica curvada, que en posición normal mantiene separados los extremos de la abertura, por tanto, cerrada dicha abertura y que al ser presionada desde el exterior hace
50. que se abra la abertura inferior permitiendo salir cantidades de tabaco graduables a voluntad, gracias al dispositivo descrito,
55. 3º - Mejoras en las petacas por las que la parte superior cerrada según la reivindicación segunda se completa por una disposición que consiste esencialmente en una lámina metálica elástica curvada por su parte

21937<sup>6</sup>



60. central y unida a los extremos de la abertura y de manera que las partes terminales de dicha pieza elástica se hallan dobladas sobre su eje con lo cual quedan rígidas siendo elástica únicamente la parte central.

4ª - "Mejoras en las petacas para tabaco"

65. Todo tal y como queda descrito, dibujo y reivindicado.

Consta esta Descripción de tres hojas foliadas escritas a máquina por una sola cara.

Barcelona a 6 de Julio de 1950  
P.A.

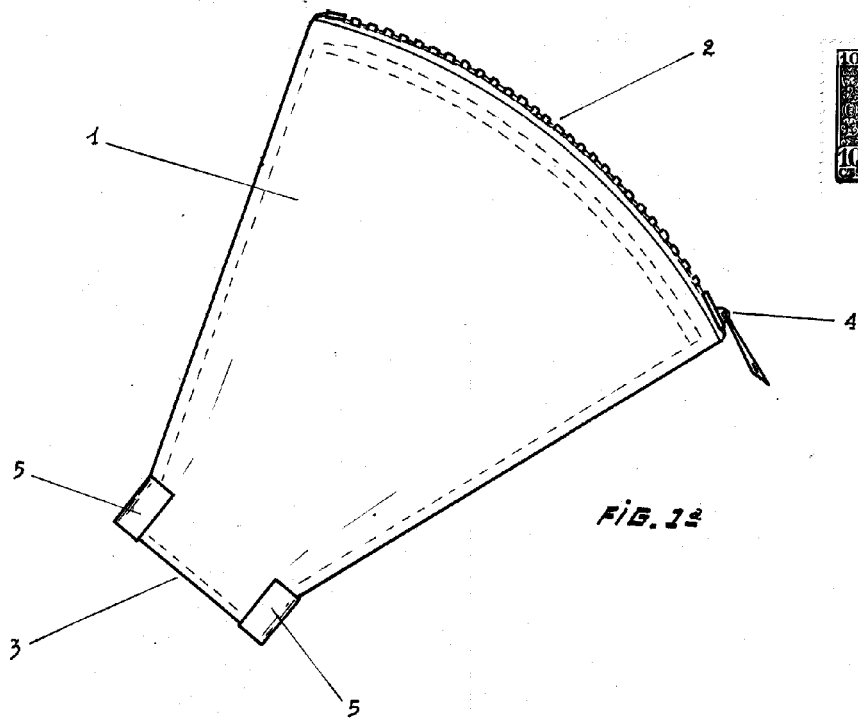

FIG. 1a

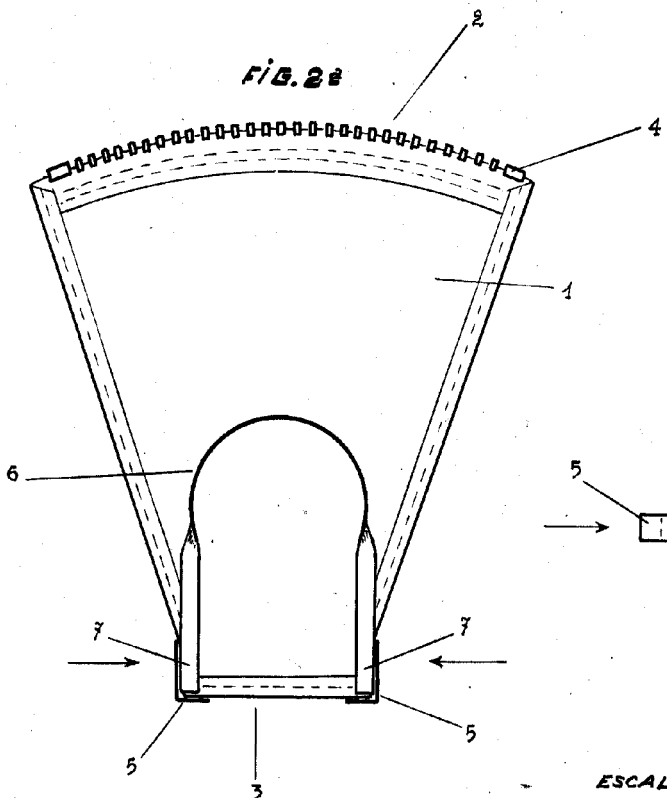

FIG. 1b

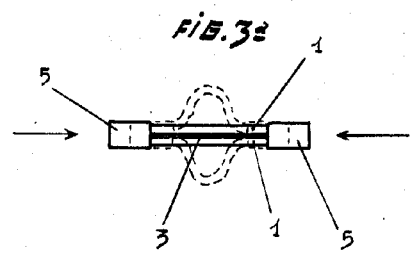

FIG. 3

ESCALA VARIABLE

Deposited on 9 de Julio de 1953  
P. de Fabregas