

21936



2193 6

MODELO DE UTILIDAD

por 20 años

por "UN DISPOSITIVO PARA CALCULAR LAS DISTANCIAS ENTRE LAS DISTINTAS CAPITALS Y POBLACIONES", a favor de D. Luis Sebastián Torres Sánchez, de nacionalidad española, domiciliado en Barcelona, Londres, 164, 1ª, 2ª.

=====

MEMORIA DESCRIPTIVA

El recurrente ha ideado y puesto en ejecución práctica un dispositivo para calcular rápida y automáticamente las distancias entre las distintas capitales y poblaciones españolas.

5. Siendo este dispositivo nuevo, el recurrente solicita que se le garantice en su propiedad y explotación exclusiva mediante la concesión del Modelo de utilidad a que se refiere la presente memoria descriptiva.

10. Consiste el dispositivo ideado en un calculador automático y rápido, para saber las distancias existentes en-

tre cada una de las distintas capitales de provincia o poblaciones de especial interés turístico con el resto de las capitales españolas. Este calculador, señala además, para cada capital o población importante una sucinta especificación de sus monumentos, iglesias, palacios, museos o parajes de mayor relieve artístico o turístico y se puede completar para servir de vehículo para anunciar los hoteles y establecimientos recomendables que formen una cadena o serie preestablecida.

15.

20.

En los dibujos adjuntos se representa a título de ejemplo una materialización del dispositivo ideado.

Consta de tres discos circulares superpuestos de cartulina u otro material suficientemente rígido -1-2-3-; los tres discos son de igual diámetro, estando unidos por un pasador central -4- que actúa de eje de giro, afianzado por una cabota posterior -5- y un botón roscado anterior -6-; con o sin arandelas -7- de deslizamiento.

25.

30.

El disco central -2- está dividido radialmente en una serie de sectores -8- encabezado cada uno por el nombre de una población determinada y debajo y a lo largo del sector aparecen ordenados los nombres de las distintas capitales con la indicación de su distancia respecto a la principal en kilómetros por ferrocarril -9- y por carretera -10-. Por su dorso, el propio disco aparece también dividido en sectores radiales, encabezados concordan-

35.

temente con el nombre de una población y dentro del sector ordenadamente dispuestos los monumentos, parajes y notas de interés turístico especial propias de aquella población.

40.

El disco anterior -1- presenta una lumbrera o corte -11- en forma de sector radial coincidente con el tamaño de los sectores divisionarios del disco central.

El disco posterior -3- presenta un sector o lumbrera coincidente con los divisionarios posteriores del



45. disco central o bien una serie de lumbreras parciales -12- ordenadas a distintas distancias radiales con las inducciones tales como monumentos, iglesias, museos, excursiones, que coincidirán con las correspondientes indicaciones específicas de cada población.

50. Fácil es deducir el uso y manejo de este dispositivo pues bastará hacer girar los discos en forma que aparezca en las correspondientes lumbreras el nombre de la población deseada para saber, sobre ella todos los datos de interés.

55. La superficie libre de los discos anterior y posterior se aprovecharán para situar las indicaciones y anuncios -13- de los hoteles y establecimientos que se recomienden.

60. Esta solución descrita puede ampliarse o combinarse, figura V, uniendo a los discos interior o exterior con sendos mangos -14-15- y -16- que a la par que faciliten su manejo pueden servir para utilizar el dispositivo calculador como abanico.

65. Todo cuanto no afecte, altere, cambie o modifique la esencia del dispositivo descrito, será variable a los efectos legales del Modelo de utilidad que se solicita.

N O T A.

Se reivindica como objeto de este registro por Modelo de utilidad:

70. 1.- Un dispositivo para calcular las distancias entre las distintas capitales y poblaciones, caracterizado por el hecho de consistir en tres discos de igual diámetro, suficientemente rígidos, superpuestos unidos entre sí por un pasador que actuará de eje de giro, afianzado por una cabota y un botón roscado; de los cuales el disco intermedio aparece dividido en una serie de sectores radiales cada uno encabezado con el nombre de una capital o población determinada, y a continuación, dentro del propio



80. sector los nombres del resto de poblaciones con la indicación de las distancias por ferrocarril y por carretera respecto a la principal; estando dividido este mismo disco central, por su dorso en una serie de sectores radiales encabezados con el nombre de una capital o población y dispuestos en cada sector los nombres de sus monumentos y

85. parajes de interés; estando provistos los sectores exteriores de una lumbrera radial, cada uno coincidente con las divisiones o sectores de una y otra caras del disco central.

2.- El propio dispositivo de la reivindicación anterior, caracterizado por el hecho de que los espacios libres de los discos anterior y posterior se impriman con los nombres, direcciones e indicaciones de la totalidad de hoteles y establecimientos más recomendables de la capital o población principal a que se refiere el dispositivo concreto.

90.

95.

3.- El propio dispositivo de las reivindicaciones anteriores, caracterizado por el hecho de que los tres discos, o solo los exteriores o también solo el interior, se provean de un saliente o mango radial que a la par que facilita su manejo, permita utilizar el dispositivo calculador como abanico.

100.

Sean cuales fueren las circunstancias que concurren con la esencialidad del Modelo de utilidad definido en las anteriores reivindicaciones, cual objeto es:

105. 4.- "UN DISPOSITIVO PARA CALCULAR LAS DISTANCIAS ENTRE LAS DISTINTAS CAPITALS Y POBLACIONES".

Consta la presente memoria de cinco hojas foliadas, mecanografiadas por una sola cara y del dibujo unido a la misma.



Barce-

- 5 - 21936

110. lona cuatro de julio de mil novecientos cuarenta y
nueve.

P. A. de D. Luis Sebastián Torres Sánchez,

L. DURÁN
P. P.



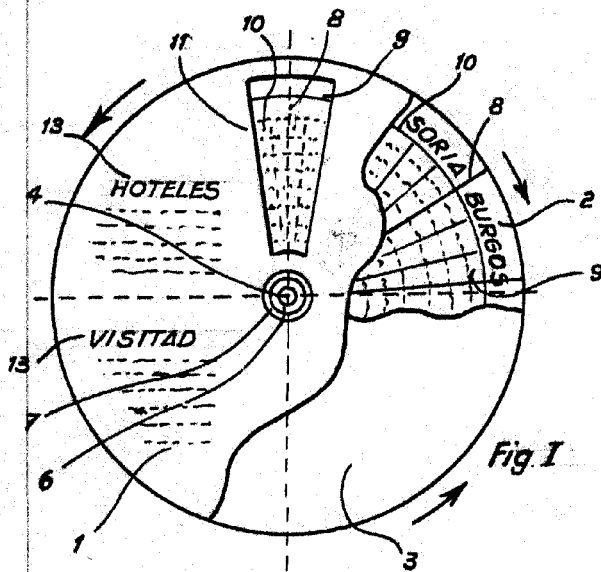

Fig. I

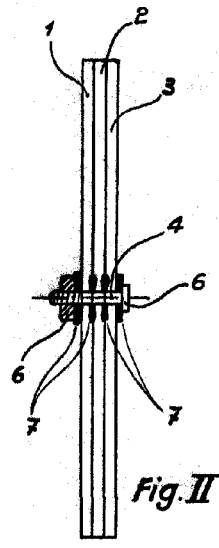

Fig. II

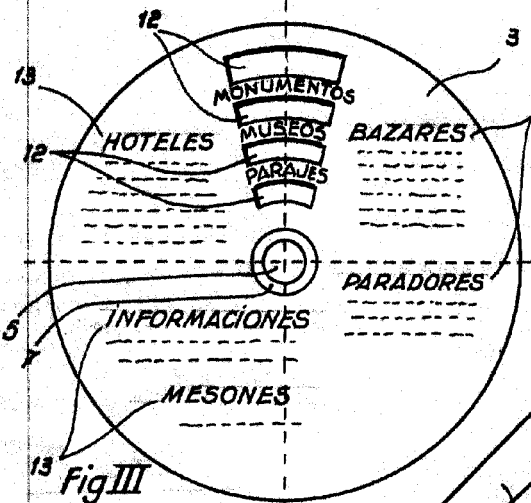

Fig. III

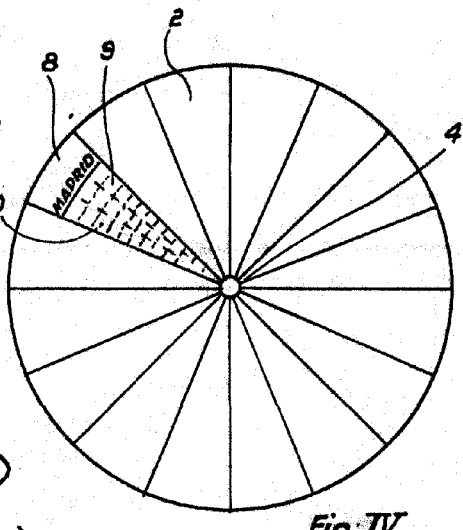

Fig. IV

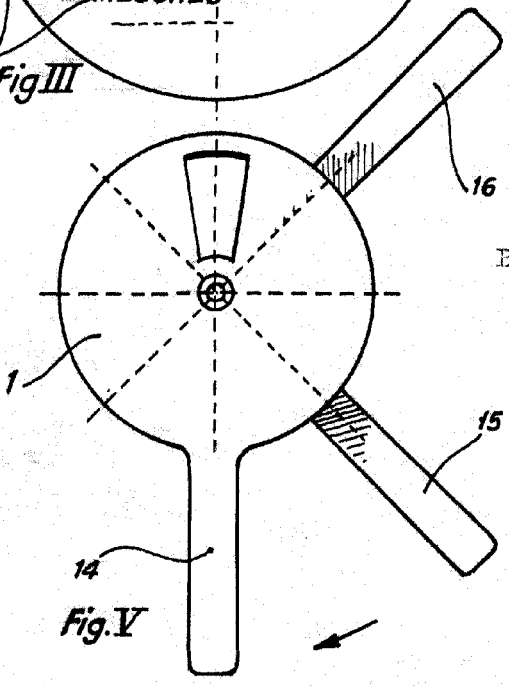

Fig. V

Barcelona, 4 julio 1949.
p.a.

L. DURAN



Escala variable